

STANDBY®

MERCURA

--- PDF interactif ---
Cliquez sur l'onglet pour
atteindre le chapitre désiré →

Signalisation
lumineuse
et sonore
pour véhicules



www.standby-mercurea.fr



STANDBY-MERCURA S'ENGAGE POUR LA PROTECTION DE L'ENVIRONNEMENT !



En juillet 2023, Standby-Mercura a obtenu la certification ISO 14001. Cette accréditation s'ajoute à la certification ISO 9001 sur le management de la qualité que l'entreprise a obtenu et conservé depuis 20 ans.

La norme ISO 14001 définit les exigences que doit satisfaire le système de management environnemental d'une entreprise.



Le saviez-vous ?

Le catalogue que vous tenez dans les mains est imprimé sur du papier recyclé.

Ce choix stratégique s'inscrit dans notre volonté de diminuer notre impact sur l'environnement ; l'utilisation de papier recyclé permet de préserver la matière première qu'est le bois, d'économiser de l'énergie et de l'eau (3 fois moins que la fibre vierge) et de réduire de 30 % les émissions de gaz à e° et de serre lors de sa production.

QUELS OBJECTIFS ET QUELLES ACTIONS POUR STANDBY-MERCURA ?

RÉDUIRE NOS CONSOMMATIONS

En modifiant nos habitudes de consommation en ressources (eau, gaz et électricité) nous avons réduit de 10% notre consommation d'énergie en 1 an.

De même, l'impression sélective de tous nos documents internes en recto-verso et en noir et blanc plutôt qu'en couleurs nous a permis de diminuer notre consommation de papier et de cartouches d'encre.

LIMITER, RECYCLER ET VALORISER NOS DÉCHETS

En mettant en place un tri précis de nos déchets : alimentaires, plastiques, électroniques, câblages, chutes de sérigraphie notamment, nous avons pu faire travailler 2 personnes d'un établissement ESAT durant 1 an et recycler et valoriser 28 tonnes de déchets en 2022.

PROPOSER À NOS CLIENTS DES PRODUITS RESPECTUEUX DE L'ENVIRONNEMENT : Produits recyclables, produits fabriqués avec du plastique recyclé, produits reconditionnés ou encore produits autonomes

Nos équipements électroniques sont pris en charge par nos équipes afin d'être triés et certains sont réutilisés dans de futurs produits, de même l'aluminium de nos ensembles de toit est entièrement recyclable. Nous proposons également la revalorisation et le reconditionnement de certaines rampes de notre gamme. Un projet de rampe fabriquée à partir de plastique recyclé est également en cours de finalisation pour une mise sur le marché en 2024-2025.

ÊTRE CONFORME À LA RÉGLEMENTATION EN MATIÈRE D'ENVIRONNEMENT

En améliorant notre politique environnementale dans sa globalité, nous sommes fiers de participer à la lutte pour la protection de l'environnement.

STANDBY[®]
MERCURA



VITA



Avec l'acquisition de la société **VITA**



nous vous offrons
une protection maximale
pour les vitrages de
vos véhicules !

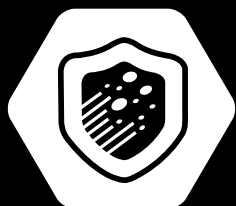

Projectiles



Feu



Agressions

En 2023 la société VITA a rejoint le Groupe Standby

afin d'étoffer notre gamme de protection des intervenants sur la voie publique.

Depuis plus de 25 ans, VITA est leader unique dans son domaine de fourniture et de pose de films techniques de protections pour verres automobiles et bâtiments.

Nos process de revêtements sont la solution idéale pour sécuriser les vitres d'un véhicule et protéger les équipages des forces de l'ordre et des services de secours.

> Découvrez les 4 niveaux de protection en page 200-201



RICHE EN INFORMATIONS



Fiches produits • Guides techniques • Notices d'installation
Actualités • Vidéos de démonstration • Homologations

VOUS POUVEZ CONSULTER NOTRE SITE INTERNET



standby-mercurea.fr 

STANDBY®

 **MERCURA**

STANDBY®

MERCURA

NOTRE SAVOIR-FAIRE FRANÇAIS
S'EXPORTE AU-DELÀ DE NOS FRONTIÈRES.

ALLEMAGNE



SUÈDE

ALLEMAGNE

ESPAGNE

ESPAGNE

ITALIE

FRANCE ...

FRANCE

LES SEULS GYROPHARES
FABRIQUÉS EN FRANCE



standby-mercurea.fr

PICTOS GUIDE PRODUITS

Délais de livraison, informations, réglementations...

Retrouvez en un simple coup d'œil les points forts et caractéristiques de nos produits !

-  Caractéristiques techniques
-  Caractéristiques électriques
-  Conditionnement
-  Accessoires
-  Autonomie
-  Disponibilité produit
-  Les avantages produits
-  Location possible
-   Les garanties produits
-  Délais de livraison
-  Livraison 4 semaines
-  Enregistrement numérique sur carte micro SD
-  Réglementation
-  Produit homologué R65
-  Homologation UTAC
-  Nouveauté produit
-  Feux bicolores
-  Fabrication française

PRÉSENTATION

Présentation du Groupe Standby®	08
Présentation de la société Standby-Mercura®	10
Standby-Mercura® au service de ses clients	12
Une équipe commerciale à votre écoute	13
Une équipe à votre service	14
Nos engagements	15
Nouveautés 2024	16
	17

SERVICE CLIENTS

Service clients	18
Réseau de points services	20
Formations	21
	22

#1 - GYROLED / FEUX

Présentation des feux	26
Comparatif de la gamme Gyroled	“
Gyrophare à LED Rhodon	30
Gyroled M130	31
Gyroled Classic 2 - Classe 2	32
Gyroled Kombi et feu d'hivernage	34
Gyroled Classic - Classe 1	36
Gyroled Aéroport	38
Gyroled M80	39
Feux L56 bicolores	42
Feux L54 monocolores	44
Feux L52 bicolores	46
Demi-feu L104	48
Feux L52 monocolores	49
Feux Quartz	50
Feux Météorit	54
Feux moto DIPA	55
Feux 300/200	56
Barre à défilement MTD	57
Projecteur Laser 2	58
Projecteur ASW	60
Projoled	61
Projoled XL2	62
Barre lumineuse L98	63
Pare-soleil rétroéclairé	64
	65

Compte tenu des évolutions technologiques, nous nous réservons le droit de modifier sans préavis les caractéristiques techniques ainsi que les prix de nos produits.

• Photos non contractuelles •

#2 - RAMPES	66		
Comparatif des gammes de rampes	69	AKIO - Panneaux à Messages	168
Rampe W3	70	NORA - Flèche 14 feux	170
Rampe Vega FX	74	Panneau à message sans châssis	171
Rampe Vega vidéo	88	Triangle caréné 1000 ou 1250 mm	172
Rampe Vega autonome	90	Option flèche Lumineuse d'Urgence connectée	174
Rampe Vega bleue sans sirène	92	Option triangle à pictogrammes LED	175
Rampe Vega • Véhicules autoroutiers	94	Option station météorologique	176
Rampe Vega aéroport	96	Option Gyroled sur mât télescopique	178
Rampe Vega orange avec panneau à messages	98	Option wifi	179
Rampe Vega orange	99	Option vidéo	180
Rampe Vega sécurité	100	Option topomètre et antivol Motorlock	181
Rampe Vega services	102	Fixations spécifiques pour ensembles de toit	182
Rampe Mini Vega	104	Informations techniques des ensembles de toit	184
Rampe M aéroport	106	Partenariat avec NISSEN	188
Rampe M avec panneau à messages	108	Remorque FLR classique	189
PMV autonome	110	Remorque déportée FLR-D	190
Rampe ORTUS LB200	112	Remorque Graphique à LED	191
		Logiciel de pilotage remorque graphique NISSEN	192
		Absorbeur de choc " RAMBO II "	194
		Rampe 5 feux	195
		Panneau à symbole variable à LED WeNiPol II	196
#3 - SYSTÈMES ÉLECTRONIQUES	114	#7 - SÉRIGRAPHIES	198
Topomètre E-ZY	116	Films de protection Standby-VITA pour vitrages	200
Antivol Motorlock	118	Balisage pour véhicule	202
Bouton d'urgence H1	119	Kits de balisage pré-découpés	209
Comparatif - comment bien choisir votre pack CCS	120	Balisage ECE-104	211
Boîtiers de commande	124	Balisage convoi exceptionnel	212
Sirène Public Address NANO 112	130	Ensemble de signalisation convoi exceptionnel	213
Stabilisateur de tension MSC 124	132		
Faisceaux • Connectiques • Accessoires • Interfaces	136	#8 - BALISAGE AU SOL	214
		Gilet de sécurité lumineux	216
#4 - SONORE	138	Mono-light et Flat-LED	218
CSP - Combiné de Signalisation Portatif	140	Nitra à LED	219
EPA - Ensemble Portatif d'Alerte	141	Euro-Nitra à LED	220
Haut-parleurs	142	Bakotaper à éclat LED	221
Sirène flash MP5	143	Bakolight LED/S GPS/2	222
Sirène MP5 solo / duo	144	Conibalise 220 à LED	223
Sonorplaque	145	Balises au sol Synchronos	224
		Piles pour feux de balisage	225
#5 - TRIANGLES	146	#9 - CONTRÔLES ET PRÉVENTIONS	228
Triangles à relevage manuel	148	Contrôle de vitesse - Cinémomètre TruSpeed	230
Triangles à relevage électrique	149	Dépistage alcoolémie - Alco-Sensor FST	231
Sérigraphie Classe 3 pour triangles	150		
Triangles magnétiques	151		
Barres de signalisation Éclair	152		
#6 - ENSEMBLES DE TOIT, FLÈCHES, REMORQUES	158		
Présentation ensemble de toit	160	RÉGLEMENTATION	232
Comparatif - options pour ensemble de toit	162	CONDITIONS GÉNÉRALES DE VENTE	235
ZENO - Flèche Lumineuse d'Urgence 23 feux	166		

PRÉSENTATION

Présentation du groupe Standby®	10	Une équipe commerciale à votre écoute	14
Présentation de la société Standby-Mercura®	12	Une équipe à votre service	15
Standby-Mercura® au service de ses clients	13	Nos engagements	16
		Nouveautés 2024	17





Le groupe **Standby®** est une entité européenne qui regroupe **5 sociétés**, toutes spécialisées dans les équipements de signalisation lumineuse et sonore pour les véhicules prioritaires et de service.

Le groupe Standby® emploie **plus de 170** personnes à travers l'Europe. Il est composé des **5 entreprises** suivantes :

- Standby AB (Suède)
- Standby-Mercura® (France)
- Standby GmbH (Allemagne)
- Standby RSG (Royaume-Uni)
- Standby Oy (Finlande)





Découvrez
le groupe Standby®
en vidéo !



STANDBY®
When attention matters.

STANDBY®
When attention matters.

STANDBY®
HSG

STANDBY®
When attention matters.

STANDBY®
VITA

STANDBY®
MERCURA

PRÉSENTATION DE NOTRE ENTREPRISE FRANÇAISE STANDBY-MERCURA®



LES CHIFFRES CLÉS

.....



• **63** années d'existence



• **1500** références catalogue



• **62** salariés



• **2 000 000** de LED par an

La société Standby-Mercura® est le spécialiste français des équipements de signalisation lumineuse et sonore pour véhicules prioritaires et de service. Nous assurons nous-mêmes la conception, la fabrication et la commercialisation de toute notre gamme de produits pour la France et l'Étranger.

De la **gestion électrique** des véhicules d'intervention à leur signalisation lumineuse et sonore, ainsi que dans le domaine du **contrôle de vitesse**, l'innovation est au cœur de notre culture d'entreprise.

Partenaire du Ministère de l'Intérieur, de la Gendarmerie Nationale, des Directions Départementales de l'Équipement, des Collectivités Locales, des Sociétés d'Autoroutes, **depuis plus de 25 ans**, nous développons notre expertise et notre savoir-faire autour d'un axe : **la sécurité**.

Depuis plusieurs années, nous développons des produits adaptés aux besoins du marché, conformes à la réglementation.

Nos produits s'articulent autour de plusieurs familles : rampes, panneaux à messages variables, triangles, feux et gyrophares, sirènes, flèches lumineuses, gestion électrique, radar...

Standby-Mercura® est également un centre de formation agréé qui accompagne ses partenaires clients dans le choix, l'installation et la maintenance des produits de signalisation.



Notre centre de R&D à Nantes

Recherche et Développement en électronique, photométrie, acoustique pour véhicules.

NOS RÉFÉRENCES CLIENTS



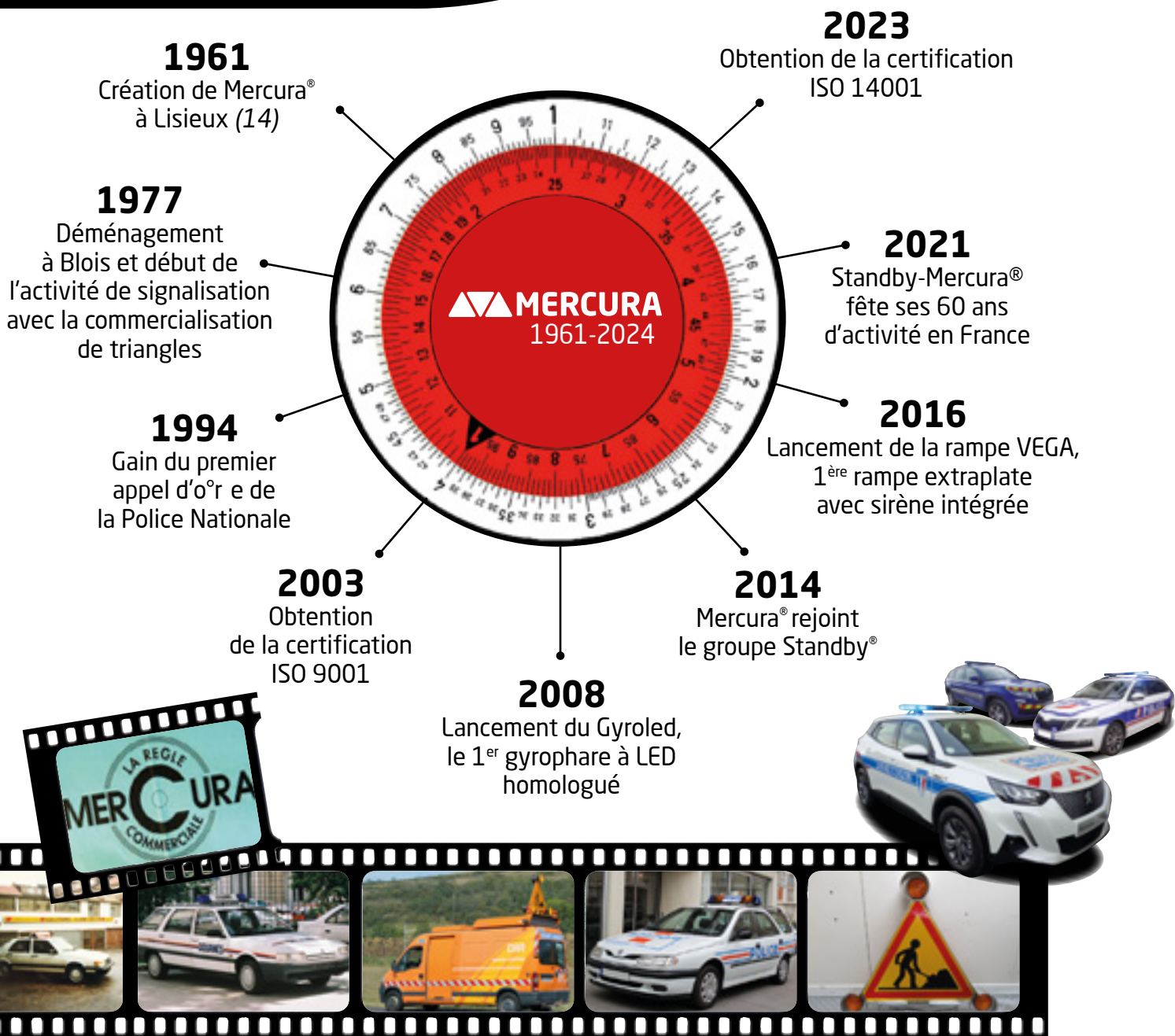

UNE ÉQUIPE COMMERCIALE À VOTRE ÉCOUTE

Notre équipe commerciale vous accompagne dans le choix de vos équipements après l'étude approfondie de vos besoins.

Contactez votre interlocuteur commercial pour être aidé(e) dans vos projets et recevoir des conseils techniques ou des informations sur la réglementation en vigueur.



Christophe Kostiw
Directeur commercial
c.kostiw@standby-mercure.fr
06 60 31 82 77



Jacques Caron
Dir. Grands comptes
j.caron@standby-mercure.fr
06 61 07 60 00



Responsable Export Europe et Moyen Orient
export@standby-mercure.fr
06 08 30 20 99



Christophe Monnier

Ouest Bretagne
c.monnier@standby-mercure.fr
06 60 31 82 92



Franck Boucher

Sud-Ouest
f.boucher@standby-mercure.fr
06 60 31 82 83



Gaël Ancelin

Île-de-France / Nord
g.ancelin@standby-mercure.fr
06 60 31 83 07

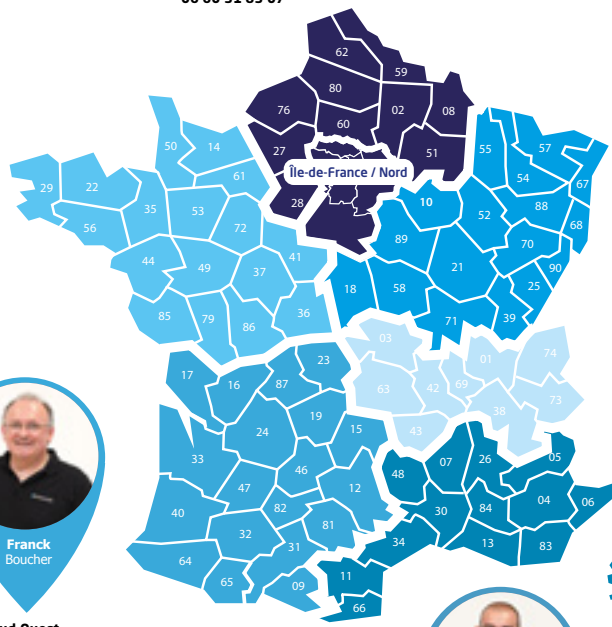

Myriam Level

Nord-Est
m.level@standby-mercure.fr
06 60 31 82 78



Alexandre Madjoyan

Auvergne Rhône-Alpes
a.madjoyan@standby-mercure.fr
06 60 31 83 11



Adrien Redouté

PACA-Languedoc-Corse
a.redoute@standby-mercure.fr
06 60 31 82 98

ADMINISTRATION COMMERCIALE

info@standby-mercure.fr



Benjamin Bellier
Responsable
Service clients



Anne Blin

Collaboratrice
commerciale

Zones

Ouest Bretagne
Grands comptes

02 54 57 52 51

a.blin@standby-mercure.fr



Séverine Ruiz

Collaboratrice
commerciale

Zones

Rhône-Alpes Auvergne,
PACA-Languedoc-Corse, Nord

02 54 57 52 68

s.ruiz@standby-mercure.fr



Murielle Letang

Collaboratrice
commerciale

Zones

Ile-de-France, Sud-Ouest
Nord-Est

02 54 57 52 89

m.letang@standby-mercure.fr



Anna Cuprjak

Collaboratrice
commerciale export

Zones

Europe,
Moyen-Orient

02 54 57 52 85

a.cuprjak@standby-mercure.fr

SERVICE CLIENTS

support@standby-mercure.fr



Sandrine Garnier

Assistante SAV



Yann Beaslé

Technicien SAV



Thomas Fernando

Technicien SAV



Sylvain Berthou

Technicien SAV

SERVICE MARKETING

marketing@standby-mercure.fr



Christophe Charruault

Responsable
Marketing



Émilie Héroin

Cheffe de produit



Jérôme Garrigues

Directeur Général

FORMATIONS

formation@standby-mercure.fr



Arnaud Kerros

Responsable
Formations



Plus de 80% des produits Standby-Mercura® sont fabriqués en France,
dans nos ateliers, sur sites pénitentiaires ou dans des ESAT (*Établissement et Service d'Aide par le Travail*).

NOS ENGAGEMENTS EN

5 POINTS

UNE ÉQUIPE À VOTRE SERVICE

- Fabrication française
- Respect de la réglementation
- Forte réactivité grâce à une large gamme de produits stockés
- Couverture complète du territoire, proximité avec nos distributeurs et Points Services
- Le meilleur rapport qualité-prix

www.standby-mercurea.fr



Projecteur ASw

▶ Page 61

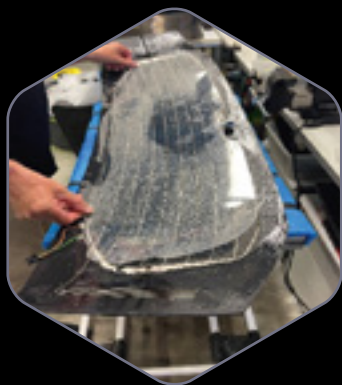

Films de protection Standby-VITA

▶ Page 200



rampe VEGA autonome

▶ Page 90



Rampe ORTUS

▶ Page 112



Gilet de sécurité lumineux

▶ Page 216



SERVICE CLIENTS

Service clients	20
Réseaux de points services	21
Formations	22



02 54 702 702





Les systèmes de signalisation lumineuse et sonore sont indispensables à la protection des personnes et des véhicules évoluant sur la voie publique. Ils doivent donc être opérationnels à chaque instant.

Pour assurer le bon fonctionnement de ses produits, **Standby-Mercura®** met à votre disposition une offre complète de services : de la mise en oeuvre des équipements à leur entretien.

DE QUELS SERVICES AVEZ-VOUS BESOIN ?



Assistance technique

Demande d'assistance, problème technique, déclaration d'incident



PDF

Documentations en libre téléchargement

Notices d'utilisation, schémas de câblage, logiciels de maintenance



Retour de produit

Formulaire RMA pour demande de retour de produit (réparation, échange)



Réseau de points services

Découvrir notre réseau de points services agréés **Standby-Mercura®** et nous rejoindre



Recyclage

Standby-Mercura® vous propose une solution pour la gestion des déchets



Formations Standby-Mercura®

Découvrir toutes les formations dispensées par **Standby-Mercura®**

Horaires

Lundi - Jeudi :
8h30 - 12h et 13h30 - 17h
Vendredi :
8h30 - 12h et 13h30 - 16h

Service clients
02 54 702 702

E-mail
support@standby-mercura.fr

Site web
standby-mercura.fr

Standby-Mercura[®] met à votre service son réseau de partenaires agréés qui est en mesure d'assurer l'installation et la maintenance de vos produits.

Notre réseau est composé de plus de **60 points services**, soit une centaine de techniciens formés aux produits Standby-Mercura[®] dans toute la France.

En moyenne, vous pourrez retrouver un de nos partenaires à **moins de 60 km** de la plus grande ville de votre département.

Vous souhaitez devenir Point Service Agréé et rejoindre notre réseau ?

Remplissez votre dossier de candidature sur notre site internet :

www.standby-mercurea.fr

LE RÉSEAU DE POINTS SERVICES

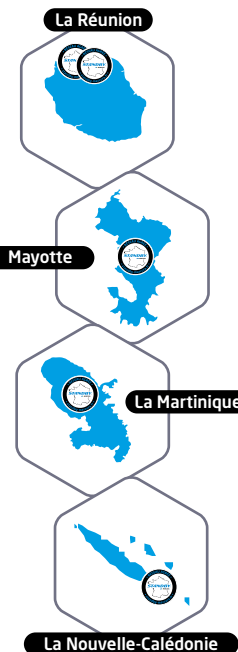
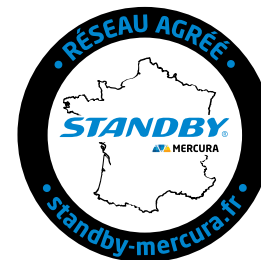
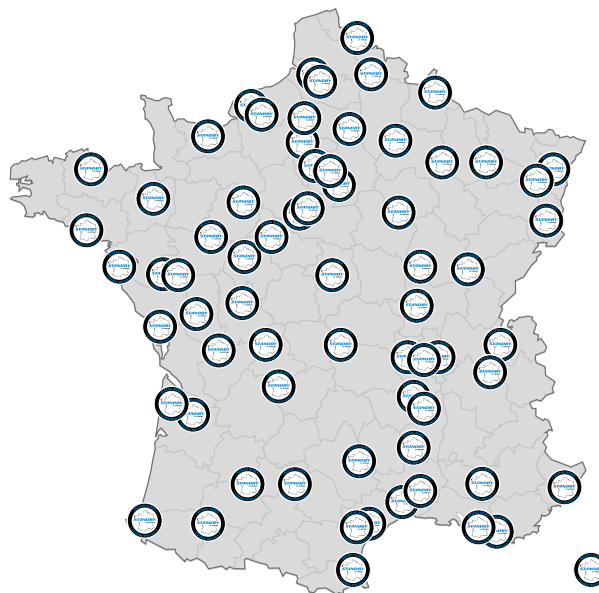

Recrutement en permanence, carte non contractuelle.

Faire appel à un point service agréé Standby-Mercura[®], c'est :

- Obtenir une **extension de garantie** gratuite sur les produits de la gamme **Standby-Mercura[®]**
- Avoir l'assurance d'une intervention dans les **72 heures** pour les opérations de maintenance des produits de la gamme
- Avoir un interlocuteur pouvant fournir des pièces détachées pour l'entretien et la maintenance des produits de la gamme en **24 heures**

Standby-Mercura® vous accueille dans ses locaux de La Chaussée Saint-Victor



STANDBY-MERCURA ACADEMY

Standby-Mercura® est un centre agréé de formation qui **accompagne vos collaborateurs dans le choix, l'installation et la maintenance des produits de signalisation.**

.....

FORMER VOS SALARIÉS

Les formations **Standby-Mercura®** ont pour objectif de développer leurs compétences et leurs connaissances générales et techniques liées à l'installation et à la maintenance des produits de signalisation. Les formations dispensées dans nos locaux regroupent des salariés de tous horizons ce qui facilite la synergie pédagogique et les échanges d'expériences.



Arnaud Kerros

Responsable formations

.....



L'ÉQUIPE DE FORMATION

En immersion, les stagiaires bénéficient de cours dispensés par des techniciens-formateurs expérimentés dans les différents domaines de compétences abordés. Les sessions sont articulées autour de séquences théoriques et pratiques (*Utilisation de logiciels, câblages...*).

MATÉRIEL PÉDAGOGIQUE DU CENTRE DE FORMATION

Au cœur de l'entreprise, notre centre de formation agréé est équipé d'une salle dédiée avec des équipements adaptés. Cette implantation permet une grande souplesse pour répondre à vos attentes à travers les échanges avec les différents services et en particulier avec le support technique.

Les stages proposés couvrent un champ de connaissances allant de la définition du besoin nécessaire à l'élaboration d'un cahier des charges jusqu'aux techniques de maintenance en passant par l'étude et le développement des systèmes de signalisation.

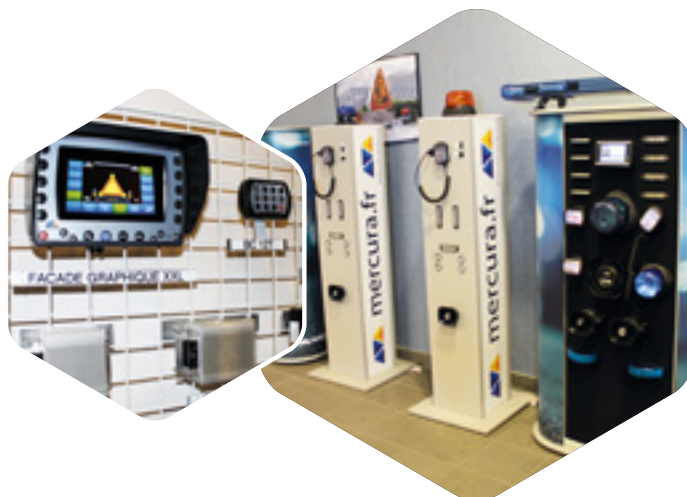

Retrouvez nos programmes détaillés sur
www.standby-mercura.fr

Notre catalogue de formations

Édition 2024



Intitulé formation	Qui	Code
Installation et maintenance des systèmes de commande et de gestion électronique pour véhicules prioritaires	Techniciens aménageurs-installateurs de véhicules prioritaires	27679
Installation et maintenance des systèmes de commande et de gestion électronique pour véhicules de voirie	Techniciens aménageurs-installateurs de véhicules de voirie	19856
Installation et maintenance des systèmes de commande et de gestion électronique pour aménageurs et carrossiers	Techniciens aménageurs-installateurs de tous types de véhicules d'intervention	25398
Paramétrage et configuration des systèmes de commande et de gestion électronique	Bureaux d'études et concepteurs de véhicules spéciaux	25818
Environnement réglementaire et technique de la signalisation lumineuse et sonore	Conseillers clientèle, rédacteurs de cahiers des charges	25399

**Formations
possibles
également
en distanciel**

> *nous consulter*



Pour connaître
les programmes
détaillés et dates
des **sessions 2024...**



... consultez notre site internet **www.standby-mercurea.fr**

> rubrique service / formation

GYROLED / FEUX

Présentation des feux	28	Feux L52 monocolores	50
Comparatif de la gamme Gyroled	30	Feux Quartz	54
Gyrophare à LED RHODON	31	Feux Météorit	55
Gyroled M130	32	Feux moto DIPA	56
Gyroled Classic 2 - Classe 2	34	Feux 300/200	57
Gyroled Classic - Classe 1	38	Barre à défilement MTD	58
Gyroled Aéroport	39	Projecteur Laser 2	60
Gyroled M80	42	Projecteur ASW	61
Feux L56 bicolores	44	Projoled	62
Feux L54 monocolores	46	Projoled XL2	63
Feux L52 bicolores	48	Barre lumineuse L98	64
Demi-feu L104	49	Pare-soleil rétroéclairé	65



#1





FEUX SPÉCIAUX DE COULEUR BLEUE

Arrêté du 30 octobre 1987 (modifié par l'arrêté du 23 décembre 2004) :

- **Feu seul ou dans la rampe de signalisation** pour véhicules d'intervention urgente
- **Feux tournants bleus :**

Catégorie A réservée aux véhicules d'intérêt général prioritaires (règlement n° 65) :

véhicules des services de Police, des Douanes, du Ministère de la Justice a° ectés au transport des détenus, de la Police Municipale (décret n° 2005-425), des services de Gendarmerie, des services de lutte contre l'incendie et d'intervention, des UMH.

- **Feux à éclats bleus :**

Catégorie B réservée aux véhicules d'intérêt général bénéficiant d'une facilité de passage (règlement n° 65) :

ambulances de transport sanitaire, véhicules des associations médicales concourant à la permanence des soins ou véhicules des médecins lorsqu'ils participent à la garde départementale, véhicules d'intervention EDF et GDF, du service de surveillance de la SNCF, de transport de fonds et d'escorte de la Banque de France, des services gestionnaires des autoroutes et routes à deux chaussées séparées, engins de service hivernal (*intensité >105 cd*)
Règlement n° 65, norme NFP - 98-795, validation CETMEF.

- **Feux de pénétration (règlement n° 65) :**

Autorisés uniquement pour les véhicules d'intérêt général prioritaires : lettre du Ministère des transports du 24 février 2003



FEUX SPÉCIAUX DE COULEUR ORANGE

Arrêté du 4 juillet 1972

- **Feu seul ou dans rampe de signalisation** pour véhicules à progression lente
- **Feux tournants ou à éclats jaune auto :** Véhicules à progression lente ainsi que les véhicules contraints par nécessité de service de circuler lentement ou de stationner fréquemment sur les chaussées, véhicules assurant la signalisation mobile des chantiers, véhicules de voirie, d'intervention urgente de catégorie A, de dépannage, de radio-protection des centrales nucléaires, véhicules procédant au marquage de la chaussée, engins d'intervention des services publics de l'eau et de l'assainissement, transports exceptionnels (*convois*), véhicules agricoles et forestiers.

FEUX DE BALISAGE ET D'ALERTE

- **Instruction interministérielle sur la signalisation routière 1^{ère} partie :**
- R1 (*clignotant*) : complément de la signalisation permanente de danger
- R2 (*à éclats*) : complément de la signalisation temporaire.
- **Conforme à la norme EN 12352 :** équipement de régulation du trafic, feux de balisage et d'alerte





Voir la vidéo !



LA NORME R65

POUR LES ÉQUIPEMENTS SPÉCIAUX DE SIGNALISATION

- Les critères de l'homologation R65 •

1

Puissance lumineuse



2

Colorimétrie



Couleur du bleu
et du orange
définie dans
la norme R65

3

Type de clignotement



2 types
d'homologation,
rotatif ou à éclats,
en fonction
des utilisations.

4

Angle de visibilité

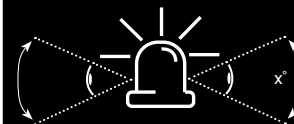

L'angle de visibilité
est défini dans
la norme, et doit
impérativement
être respecté.

L'homologation n'est pas dépendante du nombre de LED ou d'étages de LED.

- Quelles applications ? •

L'homologation R65 Classe 1 au minimum est une obligation pour les équipements de signalisation lumineuse des véhicules de service.

> Pour contrôler si vos produits sont homologués, rendez-vous page 232.

COMPARATIF DE LA GAMME GYROLED®

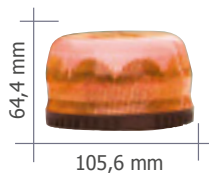

CLASSIC SIMPLE
Poids : 0,405 kg



CLASSIC ISO XS
Poids : 0,485 kg

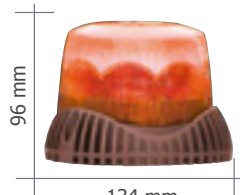

M80
Poids : 0,450 kg

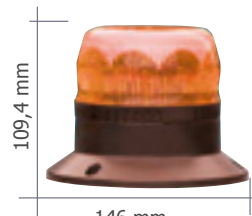

CLASSIC ISO
Poids : 0,518 kg



M130
Poids : 1,274 kg



CLASSIC SIMPLE
Poids : 0,405 kg



CLASSIC ISO XS
Poids : 0,485 kg



M80
Poids : 0,450 kg



CLASSIC ISO
Poids : 0,518 kg

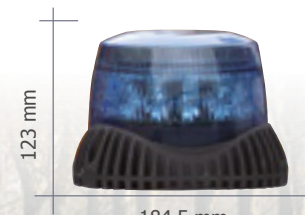

M130
Poids : 1,274 kg





Puissance
et technologie
de pointe !

Désignation	Code	P.U /€ HT
Rhodon : bleu, flash, base ISO	31222	319.00
Rhodon : bleu, flash, hampe	31223	324.00
Rhodon : bleu, flash, magnétique avec allume cigare	31224	387.00



Hampe



ISO



Magnétique



PRODUIT

- Le **Gyrophare à LED Rhodon** a été développé avec les dernières technologies
- Plusieurs versions sont disponibles :** base ISO, sur hampe ou encore la version magnétique, idéale pour les véhicules banalisés.
- L'utilisation de LED puissantes, de haute qualité, avec des performances exceptionnelles associées à une lentille spécialement conçue en prisme, garantit un éclairage optimal. Cela permet une bonne perception et une visibilité idéale même à longue distance.
- Version Magnétique homologuée **jusqu'à 320 km/h** (ATP GmbH Papenburg)
- Feu disponible en mode flash uniquement



CARACTÉRISTIQUES TECHNIQUES

- Alimentation :** 10-30V
- Lentille :** bleue
- Couleur des LED :** bleues
- Longueur du cordon spiralé déroulé (version magnétique) :** 3 m
- Fixation :** magnétique, hampe ou ISO
- Consommation :** 12V : 1,3A - 24V : 0,6A
- Dimensions (diamètre x hauteur) :**
 - Magnétique : 107,7 x 130,8 mm
 - Hampe : 107,7 x 151 mm
 - ISO : 107,7 x 103,5 mm
- Poids :** approx. 750g (version magnétique sans câble)
- Protection :** IP X5

HOMOLOGATIONS

- R65 Classe 2
- TB2 (E1)-004717
- CEM R10 : (E1)-048281

Désignation	Code	P.U /€ HT
Fixation universelle	34814	139.00

Gyroled M130 • Classe 2

- **Gyrophare à LED**, homologué pour les véhicules de catégorie A et B
- Confort d'utilisation > niveau sonore = 0 dB
- Utilisation possible avec le moteur éteint
- Produit étanche, protégé contre les inversions de polarité et insensible aux vibrations
- Aucun entretien ! Pas de courroie, de moteur ou d'ampoule coûteuse à changer



PRODUIT

- Gyrophare à LED homologué R65, CEM R10
- Puissance lumineuse, Classe 2
- 13 modes de clignotement disponibles
- Caboçon en polycarbonate
- Éclairage sur le dessus du Gyroled pour identification aérienne



CARACTÉRISTIQUES TECHNIQUES

- **Hauteur** : 123 mm - **Diamètre** : 184,5 mm
- **Poids ISO** : 1,274 kg
- **Poids Magnétique** : 2,221 kg
- **Tension d'alimentation** : 12-24 V
- **Puissance** : 22 W maximum
- Fonction cruise
- **Température de fonctionnement** : - 40°C à + 85°C
- Protégé contre les inversions de polarité
- **Consommation** : - 12 V : 1,8 A - 24 V : 0,9 A

HOMOLOGATIONS

- **Photométrie** :
Homologation R65 (feux spéciaux d'avertissement) :
 - Orange flash TA2 (E2) 0016107
 - Orange rotatif TA2 (E2) 0016108
 - Bleu flash TB2 (E2) 0016105
 - Bleu rotatif TB2 (E2) 0016106
- **Protections** :
Étanchéité : IP 25
Protection contre les impacts mécaniques : IK06
- **CEM** :
Marquage «E» Règlement R10 N° E2 10R05 16034
CISPR25 (2008) : classe 5 en rayonné ;
classe 5 en conduit



Feu respectant les spécifications de l'annexe 14 (convention relative à l'aviation civile internationale du règlement OACI pour les véhicules et obstacles mobiles type "C") ainsi que l'EASA (annex to ED decision 2014/013/R - Certification Specifications (CS) and Guidance Material (GM) for Aerodromes Design - CS-ADR-DSN)





DIMENSIONS GYROLED M130 CLASSE 2



GYROLED M130
Poids : 1,274 kg

Fixations	Couleur	Mode	Code	P.U /€ HT
ISO	Bleu	À programmer	28700	211.00
ISO	Orange	À programmer	28701	211.00
ISO	Rouge	À programmer	28703	211.00
ISO	Vert	À programmer	28704	211.00
ISO	Cristal	À programmer	28702	211.00

Fixations	Couleur	Mode	Code	P.U /€ HT
Magnétique	Bleu	Modifiable par l'utilisateur	29619	333.00
Magnétique	Orange	Modifiable par l'utilisateur	29620	333.00
Magnétique	Rouge	Modifiable par l'utilisateur	29622	333.00
Magnétique	Vert	Modifiable par l'utilisateur	29623	333.00

Désignation	Code	P.U /€ HT
Fixation universelle	34814	139.00



ADAPTATEUR ISO

Montage par le dessus

Code	P.U /€ HT
30674	31.00





CARACTÉRISTIQUES TECHNIQUES

- Feu à LED rotatif ou flash (*double éclats*)
- **Cabochoon en polycarbonate, disponible en coloris :**
- Orange, bleu
- **Tension d'alimentation :** de 10 à 30V DC
- **Température de fonctionnement :** -40°C à +85°C
- **Consommation à 12 V :** 1800mA
- **Consommation à 24 V :** 900mA
- **Hauteur :** 102 mm - **Diamètre :** 105,6 mm (*feu simple*)
Hauteur : 177 mm - **Diamètre :** 152 mm (*XL ISO*)
- Indice de protection IP 45



Fixations	N°	P.U /€ HT	ORANGE	
			Rotatif	Éclats
Simple	1	314.00	23568	23572
ISO	2	319.00	23569	23573
Hampe	3	324.00	23570	23574
Magnétique PAC	4	392.00	23571	23575
XL-ISO	5	350.00	23576	23579
XL-Hampe	6	354.00	23577	23580

PAC : Prise allume-cigare

Désignation	Code	P.U /€ HT
Fixation universelle	34814	139.00



1

Simple



2

ISO



3

Hampe



4

Magnétique PAC



5

XL-ISO



6

XL-Hampe



Fixations	N°	P.U /€ HT	BLEU	
			Rotatif	Éclats
Simple	1	314.00	23521	23526
ISO	2	319.00	23522	23527
Hampe	3	324.00	23523	23528
Magnétique PAC	4	392.00	23524	23529
Magnétique Prise Jack	5	392.00	23525	NC
XL ISO	6	350.00	23530	23534
XL Hampe	7	354.00	23531	23535

PAC : Prise allume-cigare

Désignation	Code	P.U /€ HT
Fixation universelle	34814	139.00



1

Simple



2

ISO



3

Hampe



4

Magnétique PAC



5

Magnétique Prise Jack



6

XL-ISO



7

XL-Hampe

1 SEUL FEU POUR 2 FONCTIONS



PRODUIT

- Une double signalisation obligatoire réunie dans un seul feu
- Lenteur du véhicule et priorité d'intervention en déneigement ou véhicule de service et facilité de passage
- Homologation R65



CARACTÉRISTIQUES TECHNIQUES

- **Consommation moyenne sous 24V :** 1.4 A (2 feux allumés)
- **Alimentation :** 12 à 24 volts en continu. Le Kombi est protégé contre les inversions de polarité
- Produit étanche
- Vibrations sans incidence sur le fonctionnement du Kombi
- Cabochon en polycarbonate orange, bleu ou transparent
- **Température de fonctionnement :** -40°C à +85°C
- **Dimensions (Hauteur x Diamètre) :**
Standard : 181 x 105 mm
- Niveau sonore = 0 dB
- Indice de protection IP45



FEU INFÉRIEUR Cl. 2		FEU SUPÉRIEUR Cl. 1		Fixation	Code	P.U / € HT
Couleur	Mode	Couleur	Mode			
Bleu	Éclats	Orange	Rotatif	ISO	24602	487.00
Orange	Rotatif	Bleu	Éclats	ISO	24604	487.00
Orange	Rotatif	Bleu	Éclats	Magnétique	24605	559.00
Bleu	Éclats	Orange	Éclats	ISO	24575	487.00
Orange	Éclats	Bleu	Éclats	Magnétique	24607	559.00

FEU D'HIVERNAGE À LED

LIVRAISON 24H

CARACTÉRISTIQUES TECHNIQUES

- Feu bleu à LED flash (double éclat) sur hampe classe 2 ou classe 2 XL
- Cabochon en polycarbonate
- **Tension d'alimentation :** de 10 à 30V DC
- **Température de fonctionnement :** -40°C à +85°C
- **Consommation à 12 V :** 1800mA
- **Consommation à 24 V :** 900mA
- **Hauteur :** 295 - **diamètre :** 152 (Classe 2 XL)
- **Hauteur :** 200 - **diamètre :** 105 (Classe 2)
- Confort : niveau sonore = 0 dB

• **AGRÉÉS CETMEF**
RTN2000/CEM2011-002



Désignation	Code	P.U / € HT
Gyroled classe 2 bleu flash sur hampe	23528	324.00
Gyroled XL classe 2 bleu flash sur hampe	23535	354.00



GYROLED® Classic

Classe 1



GYROLED® Classic

Classe 1



GYROLED CLASSIC • Classe 1

- Feu à LED, rotatif ou flash (*double éclat*)
- Cabochoon en polycarbonate
- Tension d'alimentation : de 10 à 30V DC
- Température de fonctionnement : -40°C à +85°C
- Consommation à 12 V : 900mA
- Consommation à 24 V : 450mA
- Hauteur : 64,4 mm
- Diamètre : 105,6 mm (*feu simple*)
- Hauteur : 109,4 mm
- Diamètre : 146 mm (*ISO*)
- Indice de protection IP 45



Fixations	N°	P.U /€ HT	ORANGE		ROUGE	
			Rotatif	Éclats	Rotatif	Éclats
Simple	1	145.00	22302	22303	23369	23368
ISO	2	150.00	22304	22305	23370	23394
ISO XS	-	150.00	27002	28358	NC	NC
Hampe	3	190.00	22306	22307	23392	23395
Magnétique PAC	4	207.00	22308	22309	23393	23396
Magnétique PAC télécommandé	5	341.00	30321	30370	30373	30374
Magnétique prise jack	6	254.00	2804^	28046	NC	NC
Stick PAC	7	282.00	24489	24490	24497	24498
Autonome magnétique* (chargeur 12V)	8	542.00	23400	23401	23402	23403
Autonome magnétique* (chargeur 220V)	8	542.00	27159	27160	NC	NC
Mât Moto	-	514.00	23556	23557	23558	23559
XL ISO	9	178.00	23414	23416	-	-
XL-Hampe	10	226.00	23415	23417	-	-

Fixations	N°	P.U /€ HT	VERT		CRISTAL	
			Rotatif	Éclats	Rotatif	Éclats
Simple	1	145.00	23142	22614	24514	25060
ISO	2	150.00	23143	22613	24515	25061
ISO XS	-	NC	NC	NC	NC	36093
Hampe	3	190.00	23389	23390	28865	NC
Magnétique PAC	4	207.00	23378	23391	24516	26009
Magnétique PAC télécommandé	5	341.00	30375	30376	NC	NC
Magnétique prise jack	6	NC	NC	NC	NC	NC
Stick PAC	7	282.00	24493	24494	29758	27575
Autonome magnétique* (chargeur 12V)	8	542.00	23404	23405	NC	NC
Autonome magnétique* (chargeur 220V)	8	542.00	NC	NC	29715	29716
Mât Moto	-	514.00	23560	23561	NC	NC

NC : Nous consulter - PAC : Prise allume-cigare

* La garantie ne concerne pas les éléments consommables tels que la batterie



GYROLED® AÉROPORT

LE GYROLED, UNE INNOVATION STANDBY-MERCURA !

Feu respectant les spécifications de l'annexe 14 (convention relative à l'aviation civile internationale du règlement OACI pour les véhicules et obstacles mobiles type "C") ainsi que l'EASA (annex to ED decision 2014/013/R - Certification Specifications (CS) and Guidance Material (GM) for Aerodromes Design - CS-ADR-DSN)



Mode	Fixation	Code	P.U /€ HT
Rotatif	ISO	28401	150.00
Rotatif	Hampe	28402	190.00
Rotatif	Magnétique	28403	207.00
Flash	ISO	28404	150.00
Flash	Hampe	28405	190.00
Flash	Magnétique	28406	207.00

EXISTE EN VERSION XL

Mode	Fixation	Code	P.U /€ HT
Rotatif	ISO	29133	231.00



GYROLED® Classic

Classe 1

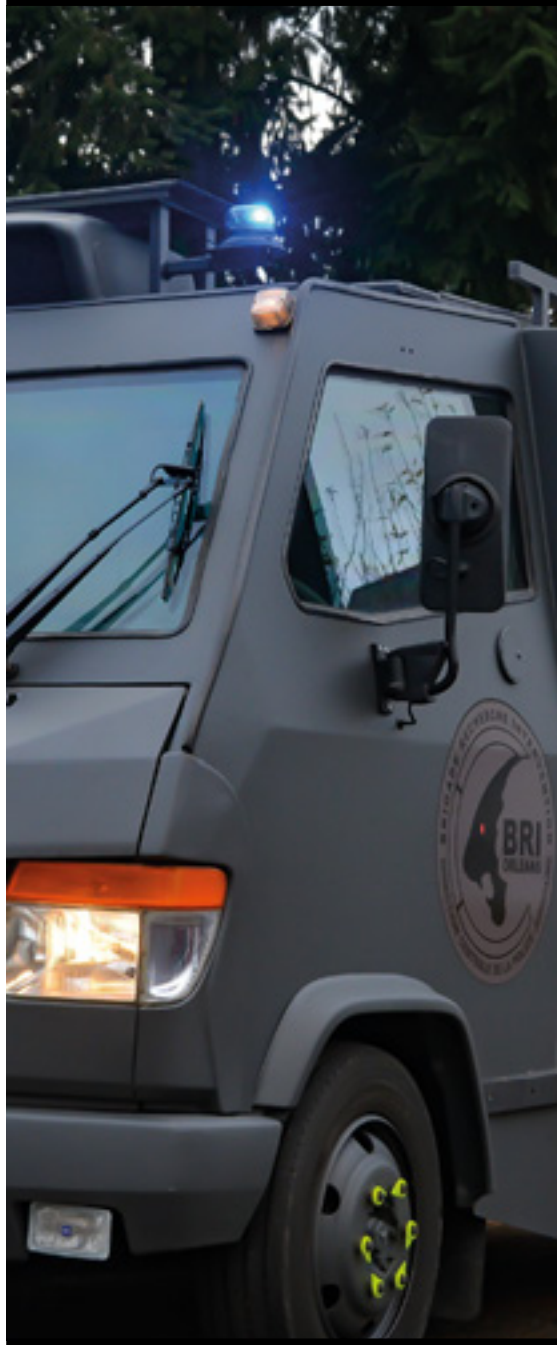

Fixations	N°	P.U /€ HT	BLEU	
			Rotatif	Éclats
Simple	1	145.00	21906	21908
ISO	2	150.00	21930	21932
ISO XS	-	150.00	27001	29167
Hampe	3	190.00	21934	21936
Magnétique PAC	4	207.00	21938	21940
Gyroled magnétique PAC avec télécommande	5	341.00	30371	30372
Magnétique prise jack	6	254.00	22275	22276
Stick PAC	7	282.00	24485	24486
Autonome magnétique* (chargeur 12V)	8	542.00	23398	23399
Autonome magnétique* (chargeur 220V)	8	542.00	27157	27158
XL ISO	9	212.00	23406	23408
XL-Hampe	10	226.00	23407	23409
Mât moto bleu	11	514.00	23136	23491

NC : Nous consulter - **PAC** : Prise allume-cigare

* La garantie ne concerne pas les éléments consommables tels que la batterie

Désignation	Code	P.U /€ HT
Fixation universelle	34814	139.00

DEMI-COIFFE ANTI-ÉBLOUISSEMENT

- En ABS noir pour Gyroled • Classe 1

Code	P.U /€ HT
22779	93.00





GYROLED® AÉROPORT

LE GYROLED, UNE INNOVATION STANDBY-MERCURA !

Feu respectant les spécifications de l'annexe 14 (convention relative à l'aviation civile internationale du règlement OACI pour les véhicules et obstacles mobiles type "C") ainsi que l'EASA (annex to ED decision 2014/013/R - Certification Specifications (CS) and Guidance Material (GM) for Aerodromes Design - CS-ADR-DSN)



Mode	Fixation	Code	P.U /€ HT
Rotatif	ISO	28407	150.00
Rotatif	Hampe	28408	190.00
Rotatif	Magnétique	28409	207.00
Flash	ISO	28410	150.00
Flash	Hampe	28411	190.00
Flash	Magnétique	28412	207.00



GYROLED M80 ORANGE

Classe 1



PRODUIT

- Gyrophare à LED, homologué CEM et R65 en mode flash et rotatif
- Puissance lumineuse R65 Classe 1
- 13 modes de clignotement modifiables avec 1 aimant (code 30736) Par défaut, produit livré en mode rotatif
- Socle léger en matière spécifique permettant une meilleure dissipation thermique



CARACTÉRISTIQUES TECHNIQUES

- 13 modes de fonctionnement
- Cabochon en polycarbonate
- Tension d'alimentation : 12-24V
- Puissance : 11W maximum
- Température de fonctionnement : -40°C à +85°C
- Protégé contre les inversions de polarité
- Consommation moyenne : 900mA selon le mode de fonctionnement 850mA en mode rotatif sous 13,5V
- Durée de garantie : 3 ans

VERSION ISO

- Hauteur : 96 mm - Diamètre : 134 mm
- Poids : 0,450 kg

VERSION HAMPE

- Hauteur : 176 mm - Diamètre : 134 mm
- Poids : 0,585 kg

VERSION MAGNÉTIQUE AVEC PRISE ALLUME-CIGARE

- Hauteur : 105 mm - Diamètre : 134 mm
- Poids : 0,750 kg
- Cordon spiralé, longueur mini 50 cm, maxi 3 m

HOMOLOGATIONS

PHOTOMÉTRIE

- Homologation R65 Classe 1 en mode flash et rotatif

VERSION HAMPE

- Étanchéité : IP 45
- Protection contre les impacts mécaniques : IK08 CEM
- Marquage « E » Règlement R10 N° E2 10R05 16242 CISPR25 (2008) : Classe 4 ou 5 en rayonné

13 MODES

DE CLIGNOTEMENT DISPONIBLES, MODIFIABLES EN QUELQUES SECONDES !



Version magnétique PAC (validé à 260 km/h)



Version ISO



Version hampe

Fixation	Code	P.U / € HT
ISO	30577	107.00
Hampe	30582	146.00
Magnétique PAC	31653	194.00
1 point	33994	207.00

GRILLE M80

Désignation	Code	P.U / € HT
Grille pour Gyroled M80	32209	48.00





13 MODES

DE CLIGNOTEMENT DISPONIBLES, MODIFIABLES
EN QUELQUES SECONDES !



Version ISO

Version hampe

Version
magnétique PAC
(validé à 260 km/h)

Fixation	Code	P.U /€ HT
ISO	30576	119.00
Hampe	30581	162.00
Magnétique PAC	31652	210.00
1 point	33993	207.00

Désignation	Code	P.U /€ HT
Fixation universelle	34814	139.00



Feu respectant les spécifications de l'annexe 14 (convention relative à l'aviation civile internationale du règlement OACI pour les véhicules et obstacles mobiles type "C") ainsi que l'EASA (annex to ED decision 2014/013/R - Certification Specifications (CS) and Guidance Material (GM) for Aerodromes Design - CS-ADR-DSN)

L56 • FEUX DE PÉNÉTRATION ET BALISAGE CLASSE 2

Double feu ultra puissant !

Le double feu L56 est un feu spécialement conçu pour les véhicules et les utilisateurs préférant des feux larges pour un plus grand angle de diffusion de la lumière.



PRODUIT

- Feu grande taille pour installation en calandre ou montage sur les angles de la carrosserie du véhicule
- Plusieurs combinaisons de couleurs possibles
- Différents modes de clignotement inclus
- Facile à installer, montage horizontal ou vertical suivant les versions
- Design simple et robuste
- Double lentille renforcée
- Garantie 3 ans



CARACTÉRISTIQUES TECHNIQUES

- Carénage polycarbonate
- Boîtier aluminium, revêtement noir
- **Couleur des LED** : bleu, orange, blanc
- **Couleur du carénage** : translucide
- **Nombre de LED** : 8+8 LED
- Montage en surface
- **Tension** : 10-30V
- **Température de fonctionnement** : -40°C - +85°C
- **Dimensions** : 140,2 x 50,5 x 20 mm
- **Indice de protection** : IP67
- **Synchronisation** : 12V
- Livré avec un câble de 2 m

HOMOLOGATIONS

- Homologation R65 classe 2

Désignation	Code	P.U / € HT
L56 bleu-bleu	33762	253.00
L56 bleu-orange	33763	253.00
L56 bleu-blanc	35614	253.00
L56 blanc-orange	33765	253.00
L56 blanc-blanc	33764	253.00

Vendu à l'unité





L54 • FEUX DE PÉNÉTRATION ET BALISAGE CLASSE 2

Les feux L54, sont spécialement adaptés pour le montage dans des espaces réduits.

En plus de ses dimensions réduites et son profil extraplat assurant un montage discret, le feu L54 possède une puissante sortie de lumière atteignant les performances lumineuses demandées par la norme R65 Classe 2.

2 kits au choix :

- kit simple (1 feu + 1 centrale)
- kit double (2 feux + 1 centrale)

- **Supports personnalisés** et adaptés pour le montage dans les calandres de Vito, Sprinter et T6.
- **Supports universels et orientables** également disponibles en accessoires.



PRODUIT



- Des performances de LED haut de gamme
- Feux très fins pour installation en calandre
- Longue durée de vie
- Disponible en plusieurs couleurs
- Fixation pour un montage facilité
- Faible consommation d'énergie
- Homologué CEM R10 et ECE R65 Classe 2

CARACTÉRISTIQUES TECHNIQUES



- **Couleurs** : bleu, orange, rouge, cristal
- **Nombre de LED** : 6 LED haute luminosité
- **Montage** : en surface
- **Alimentation** : 9-32 Volts DC
- **Température** : -40°C à +85°C
- **Dimensions en mm (L x l x h)** : 85 x 36 x 15





Feux disponibles avec lentille fumée



NOUVEAU - Nos feux L54 sont désormais disponibles avec lentille fumée. Les feux de pénétration avec lentille fumée sont utiles lorsque l'on souhaite rester discret au niveau de la signalisation. C'est la solution idéale pour les véhicules banalisés ou VIP. Ces feux sont homologués R65 Classe 1.

Désignation	Classe	Couleur	Homologation	Kit	Code	P.U /€ HT
Feu L54	2	Bleu	horizontale	Simple	29980	171.00
				Double	29981	331.00
			verticale	Simple	45457023	NC
				Double	45457123	NC
		Orange	horizontale	Simple	29985	171.00
				Double	29986	331.00
			verticale	Simple	45487023	NC
		Double		45487123	NC	
		Rouge	horizontale	Simple	29982	171.00
				Double	29983	331.00
Cristal	-	Simple	29984	171.00		
Feu L54 avec lentille fumée	1	Bleu	horizontale	Simple	34914	199.00
				Double	34915	379.00
			verticale	Simple	45457026	NC
				Double	45457126	NC



Fixations	Code	PU HT €
1 Support universel (la paire)	30016	21.00
2 Support pour Volkswagen T6 (la paire)	30014	45.00
3 Support pour Mercedes Vito / Sprinter (la paire)	30015	45.00
4 Fixation orientable (pour un feu)	30255	25.00



1



2



3



4

L52 • FEUX DE PÉNÉTRATION ET BALISAGE CLASSE 1



CARACTÉRISTIQUES TECHNIQUES

- Lentille Polycarbonate
- Boîtier Aluminium extrudé noir
- Nombre de LED 12 LED High Power
- Montage en surface
- **Tension d'alimentation** : 10-30V, câble 2 mètres
- **Dimensions** : 113x28x9mm
- Indice de protection IP 67
- Consommation 1A en pointe à 13.8V
- **Synchronisation** : **12V** : Jusqu'à 8 Feux à LED • **24V** : Jusqu'à 4 Feux à LED
- **Contenu du Kit** : 1 x feu L52, 1 x joint d'étanchéité, 1 x kit d'assemblage.

HOMOLOGATIONS

- Photométrie R65, classe 1
- Horizontal et vertical en bleu et en orange
- CEM suivant norme ECE R10

Désignation	Code	P.U / € HT
L52 bicolore bleu-orange	31628	211.00
L52 bicolore bleu-rouge	31629	211.00
L52 bicolore bleu-blanc	31630	211.00
L52 bicolore bleu-vert	31631	211.00
L52 bicolore orange-blanc	31632	211.00
L52 bicolore orange-vert	31633	211.00
L52 bicolore orange-rouge	31634	211.00



L52 bicolores



L52 Bicolores - Fixations pare-brise amovibles et PAC**

Désignation	Couleur	Code	P.U / € HT
1 x feu L52 bicolore avec fixation pare-brise amovible (PAC et VELCRO) <i>Petit modèle pour VU :</i> 144x74x30mm	Bleu-rouge	33069	325.00
	Bleu-orange	33070	325.00
	Bleu-blanc	33071	325.00
1 x feu L52 amovible bicolore* avec Prise Allume Cigare et fixation ventouse	Bleu-rouge	34061	360.00
	Bleu-orange	34060	360.00
	Bleu-blanc	34062	360.00

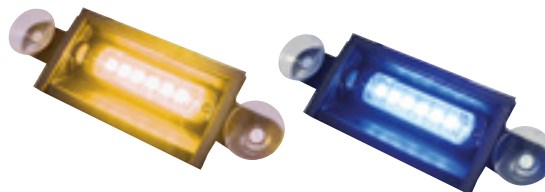

Feu L52 amovibles
avec fixation ventouse

*Mode flash alterné uniquement 3 modes
(bleu seul, autre couleur seule, alterné)

**PAC : Prise Allume-Cigare



Le demi-feu L104 remplace les différents feux et rampes sur le dessus du véhicule tout en conservant l'homologation R65.



PRODUIT

- Réduit la hauteur du véhicule tout en conservant l'homologation R65.
- 3 variantes possibles
- Possibilité d'installation sur des véhicules existants
- 2 ou 4 modules possibles par véhicule
- Peut être utilisé en complément d'une rampe
- Homologation ECE R65 Classe 2 (HTB 2)



CARACTÉRISTIQUES TECHNIQUES

- **Carénage** : polycarbonate
- **Couleur des LED** : bleu
- **Couleur du carénage** : translucide
- **Nombre de LEDs** : 12
- **Câble** : 2 x 2 m
- **Montage** : en surface, supports multiples
- **Tension** : 10-30V
- **Consommation** : max.2A par module à 13,8 VDC
max. 1A par module à 27,6 VDC
- **Dimensions** : **en angle** : 63,9 x 64,3 x 120 mm
en latéral : 57,4 x 43,8 x 118,5 mm
avant-arrière : 42 x 46 x 115 mm
- **Poids** : environ 460 g
- **Température de fonctionnement** : -40°C à +85°C
- **Homologation** : ECE R65 II, ECE R10



Désignation	Code	P.U / € HT
L104 pour installation en angle R65 Classe 2	33426	294.00
L104 pour installation latérale R65 Classe 2	33427	294.00
L104 pour installation face AV/AR R65 Classe 2	33428	294.00



Montage latéral



Montage
face avant et face arrière

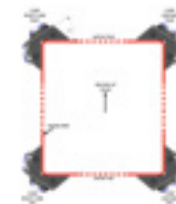

Montage en angle

L52 • FEUX DE PÉNÉTRATION ET BALISAGE CLASSE 2



CARACTÉRISTIQUES TECHNIQUES

- Lentille Polycarbonate
- Boîtier Aluminium extrudé noir
- Nombre de LED 6 LED High Power
- Câble 2 mètres
- Montage en surface
- **Tension d'alimentation** : 10-30V
- **Dimensions** : 113 x 28 x 9 mm
- Indice de protection IP 67
- Consommation 1A en pointe à 13.8V
- **Synchronisation** :
 12V : Jusqu'à 8 Feux à LED
 24V : Jusqu'à 4 Feux à LED
- **Contenu du Kit** :
 1 x feu L52, 1 x joint d'étanchéité,
 1 x kit d'assemblage.

HOMOLOGATIONS

- Photométrie R65, classe 2
- Version avec lentille fumée, classe 1
- Horizontale et verticale en bleu et en orange
- CEM suivant norme ECE R10



Description	R65	Code	P.U / € HT
L52 Bleu	Horizontale	27656	149.00
L52 Bleu	Verticale	27658	149.00
L52 Bleu Classe 1 avec lentille fumée	Horizontale	34912	189.00
L52 Bleu Classe 1 avec lentille fumée	Verticale	34913	189.00
L52 Orange	Horizontale	27657	149.00
L52 Orange	Verticale	27659	149.00
L52 Blanc	-	28243	149.00
L52 Rouge	Horizontale	28059	149.00

(vendu à l'unité)





L52 • Fixations calandres

	Fixations	Code	P.U / € HT
1	Support standard x1 équerre	29599	9.40
2	Supports standards* x2 équerres + visserie	29600	20.00
3	Fixation autocollante*	29654	31.00

* Feu non inclus



1



2



3

Support pour L52 blanc

	Fixations	Code	P.U / € HT
	Support à 30 degrés pour éclairage de zone	33073	44.00



NOUVEAU

Support
à 30°



L52 • FIXATIONS PARE-BRISE AMOVIBLES

Fixation type Velcro et prise allume-cigare

Désignation	Couleur	Code	P.U / € HT
1 feu	Bleu	31010	305.00
	Orange	31011	305.00
	Rouge	31012	305.00
	Blanc	31013	305.00
4 2 feux	Bleu/bleu	31014	496.00
	Orange/orange	31015	496.00
	Bleu/rouge	31016	496.00
	Bleu/blanc	31017	496.00
	Bleu/orange	31018	496.00



4

Fixation ventouse et prise allume-cigare

Désignation	Couleur	Code	P.U / € HT
5 1 feu	Bleu	34063	329.00
	Orange	34064	329.00
	Rouge	34065	329.00
	Blanc	34066	329.00



5

Feu L52 amovibles
avec fixation ventouse





L52 • FIXATIONS PARE-BRISE PERMANENTES



Désignation	Couleur	Code	P.U /€ HT
1 feu avec fixation pare-brise (grand modèle pour VL 155x89x35 mm)	Bleu	30825	170.00
1 feu avec fixation pare-brise (petit modèle pour VU 144x74x30 mm)	Bleu	30826	170.00
	Orange	31705	170.00
6 Fixation pare-brise seule (grand modèle pour VL 155x89x35 mm)	-	30827	30.00
7 Fixation pare-brise seule (petit modèle pour VU 144x74x30 mm)	-	30828	30.00



Double L52
(vendu à l'unité)

DOUBLE L52 • CLASSE 2

Désignation	R65	Code	P.U /€ HT
L52 orange/orange	H	28105	308.00
	V	30206	308.00
L52 bleu/bleu	H	29187	308.00
	V	29189	308.00
L52 bleu/orange	H	29185	308.00
	V	29188	308.00
Support double feux L52	-	28103	28.00

H : Horizontal
V : Vertical



Double L52
(vendu à l'unité)

FEUX QUARTZ

GARANTIE
3
ANS

LIVRAISON
24H

HOMOLOGATION
R65
EUROPE

FEUX DE PÉNÉTRATION ET BALISAGE

PRODUIT



- Le plus petit feu à LED homologué R65, Ø < 30 mm
- Un feu surpuissant aux dimensions réduites
- Hautes performances lumineuses. Consommation minimale
- Nouvelles technologies des optiques pour LED
- Membrane GORE-Tex qui permet d'évacuer toute humidité éventuelle
- Le feu est livré prêt à être installé et inclut une centrale clignotante intégrée au faisceau

CARACTÉRISTIQUES TECHNIQUES



- **Optique** : Polycarbonate, insensible aux UV
- **Couleur de l'optique** : Translucide
- **Nombre de LED** : 4 LED High Power
- **Faisceau** : 3 m (330 mm entre le feu et la centrale)
- **Montage** : Par encastrement • **Alimentation** : 9-32 Volts DC
- **Température de fonctionnement** : -40° + 85° C
- **Consommation** : 0,4A moyenne à 13.8V (1A en pic)
0.2 A moyenne à 27,6V (0.5A en pic)
- **Dimensions** : **Feu** : Ø 29 x 37.4 x 24.15 mm
La centrale : 149 x 24 x 17,7 mm
- **Synchronisation** :
12V : Jusqu'à 8 Feux à LED
24V : Jusqu'à 4 Feux à LED

Désignation	Code	P.U / € HT
Feu pénétration QUARTZ orange	25573	178.00
Feu pénétration QUARTZ bleu	25572	178.00
Fixation 90° en inox	25748	21.00
Support en plastique	27939	14.00

(vendu à l'unité) Existe avec lentille fumée, nous consulter.



Support Quartz



Quartz
(vendu à l'unité)





FEUX DE PÉNÉTRATION ET BALISAGE



CARACTÉRISTIQUES TECHNIQUES

- Alimentation : 10-30V
- Indice de protection : IP67
- Corps de feux en plastique
- Livré avec habillage ABS Noir
- Dimensions (L x l x h) en mm :
MÉTÉORIT 3 LED : 89,4 x 34 x 22
- Dimensions (L x l x h) en mm :
MÉTÉORIT4 LED : 116,9 x 34 x 22
- Mode de clignotement : flash simple R65, flash double R65 et quad flash R65
- Synchronisation possible jusqu'à 8 feux

HOMOLOGATIONS

- Homologué R65 Classe 1 (Bleu)

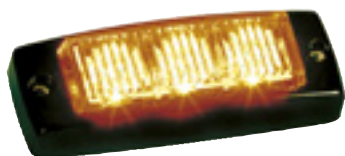

Météorit
(vendu à l'unité)



Support



Météorit 4 LED

Météorit 3 LED	Code	P.U / € HT
Météorit : Orange	28138	80.00
Météorit : Blanc	28137	80.00
Météorit : Rouge	28139	80.00
Météorit : Bleu	28136	80.00
Support feu Météorit	28982	38.00
Support autocollant	29655	38.00

(vendu à l'unité)

Météorit 4 LED	Code	P.U / € HT
Feu 4 LED Météorit orange	28142	100.00
Feu 4 LED Météorit bleu	28140	100.00

(vendu à l'unité)



CARACTÉRISTIQUES TECHNIQUES

- **Tension d'alimentation** : 10-30 V
- **Puissance** : 18 W
- **Couleur** : bleu
- **Mode de fonctionnement** : double éclat
- **Angle** : grand angle (+30° jusqu'à -90°)
- **Réglementation** : cat. XB2, R10
(Type : DIPA MX150-B)
- **Dimensions sans fixation (l x P x h)** : 150 x 61 x 40
- **Dimensions avec fixation (l x P x h)** : 150 x 120 x 40
- **Poids** : 300 g
- **Température de fonctionnement** : -40°C à +85°C
- **Indice de protection IP** : IP65
- **Synchronisation** : oui
- **Connecteurs étanches** fournis

Désignation	Code	P.U / € HT
Feux moto DIPA - bleu (la paire)	31117	541.00
Feux moto DIPA - bleu (à l'unité)	31894	271.00
Feux moto DIPA - rouge (à l'unité)	31893	271.00
Feux moto DIPA - orange (à l'unité)	32415	271.00

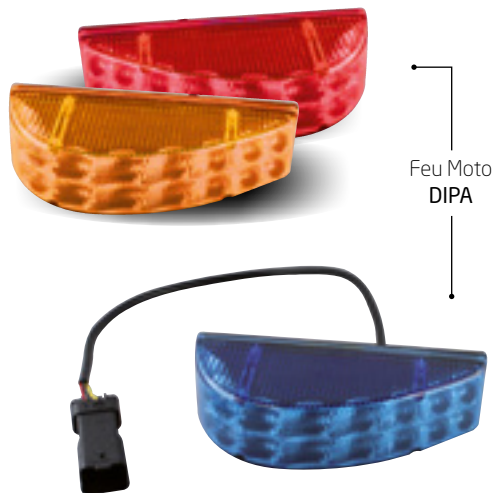

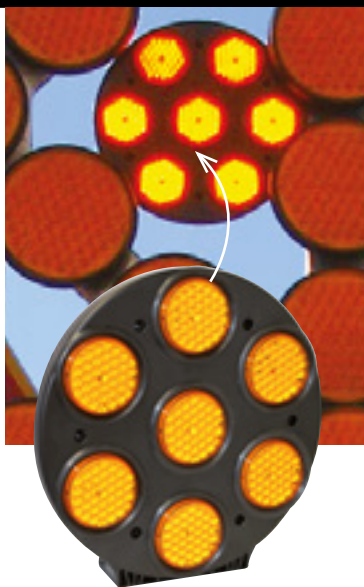
**FEU 300 MM • L9H**

CARACTÉRISTIQUES TECHNIQUES



- Feux d'alerte KR2
- Conforme Classe L9M suivant la norme **EN 12352**
- Feu parabolique 300 à éclats - 12V/24 V (2 feux de couleur orange)
- Composé de 7 feux à LED de 74 mm
- Cuvelage noir
- Centrale électronique incorporée dans les feux
- Fixation à l'arrière du feu ou sous le feu.
- **Épaisseur** : 70 mm
- **Diamètre** : 330 mm

Désignation	Code	P.U / € HT
Bisignaux feux de 300 mm	25997	1155.00

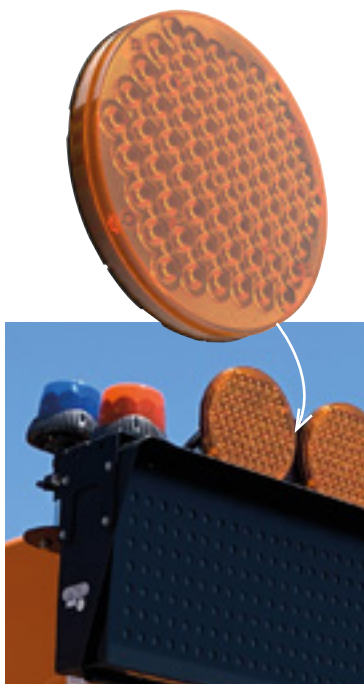
**FEU 200 MM • L8H**

CARACTÉRISTIQUES TECHNIQUES



- **70 LED haute luminosité** : orange C1 + C2
- Conforme Classe L8H (C1-F2-01-M2) suivant la norme **EN 12352**
- **Consommation modèle 12V** : 0,6 A en fixe et 0,3 A en clignotement
- **Consommation modèle 24V** : 0,22 A en fixe et 0,11 A en clignotement
- Protection contre le brouillard salin
- **Dimensions** : 225mm x 55mm - **Poids** : 400 g
- **Kit bisignal** : Centrale électronique
Feux synchronisés ou alternés (à préciser)

Désignation	Code	P.U / € HT
Bisignaux 200 (2 feux + 1 centrale) - 12V	17068	382.00
Bisignaux 200 (2 feux + 1 centrale) - 24V	23872	382.00
Feux à LED de 200 mm - 12V	27961	164.00
Feux à LED de 200 mm - 24V	27985	164.00



CARACTÉRISTIQUES TECHNIQUES

- Nombre de LED par feux : 4
- Consommation par feu : 3 W
- Classification selon NF EN 12352 :
 - Mode KR1 : L2H, C1+C2, F2, 01
 - Mode KR2 : L2L, C1+C2, F2, 03
- Profilé en alu noir
- IP 67
- Conforme KR41
- Alimentation : 12/24V
- Homologation CEM R10
- Pilotable avec un boîtier CCS > Voir page 120

BARRE LED MTD 68

- Dimensions avec fixation (L x h x p) en mm : 680 x 47 x 37
- Nombres de feux : 6
- Puissance : 19 W
- Poids : 2,10 kg

BARRE LED MTD 80

- Dimensions avec fixation (L x h x p) en mm : 800 x 47 x 37
- Nombres de feux : 7
- Puissance : 22 W
- Poids : 2,30 kg

BARRE LED MTD 103

- Dimensions avec fixation (L x h x p) en mm : 1030 x 47 x 37
- Dimensions sans fixation (L x h x p) en mm : 1020 x 47 x 37
- Nombres de feux : 9
- Puissance : 28 W
- Poids : 2,5 kg

MTD 68

Désignation	Couleur	Code	P.U / € HT
 MTD 68 (680 mm)	Orange	31106	444.00
	Rouge	31658	444.00
	Vert	31659	444.00
	Bleu	31657	444.00

MTD 80

Désignation	Couleur	Code	P.U / € HT
 MTD 80 (800 mm)	Orange	31107	531.00
	Rouge	31661	531.00
	Vert	31662	531.00
	Bleu	31660	531.00

MTD 103

Désignation	Couleur	Code	P.U / € HT
 MTD 103 (1030 mm)	Orange	31108	664.00
	Rouge	31664	664.00
	Vert	31665	664.00
	Bleu	31663	664.00



PROJECTEUR LASER 2

GARANTIE
2
ANS

GARANTIE
3
ANS

LIVRAISON
24h



PRODUIT

Projecteur de recherche puissant pour montage permanent ou temporaire avec la version magnétique. Livré avec une télécommande, design et facile d'utilisation, filaire ou sans fil. Ajustement rapide de la vitesse et de la rotation du projecteur.

Utilisation à distance : possibilité de contrôler le projecteur en bluetooth via une application téléchargée sur smartphone. Interrupteur de réinitialisation automatique.



CARACTÉRISTIQUES TECHNIQUES

- **Versión magnétique :** tenue en vitesse jusque 110 km/h
- **Longueur du faisceau :** 2,70m
- **Alimentation :** 12/24V
- **Angle de rotation :** vertical -60° / horizontal -360°
- **Dimensions (L x l x H) :** 192 x 173 x 183 mm
- **Puissance maximale :** 60W (6 x LED CREE 10W)
- **Couleur du faisceau :** 6984 K
- Lentille et boîtier en polycarbonate
- Projecteur en alliage polycarbonate et aluminium
- **Température de fonctionnement :** -30°C à +80°C
- Livré avec Prise Allume Cigare et bouton de mise en route
- **Garantie :** 2 ans
- **Indice de protection :** IP65

HOMOLOGATIONS

- ECE R10 / CISPR25 Classe 2



Télécommande
filaire



Télécommande
bluetooth

Désignation	Code	P.U / € HT
Projecteur Laser 2 avec télécommande filaire - Fixation permanente	28131	681.00
Projecteur Laser 2 avec télécommande sans fil - Fixation permanente	28191	681.00
Projecteur Laser 2 avec télécommande sans fil - Fixation magnétique	34507	642.00
Rallonge de câble pour projecteur laser 2 Longueur 4 m	28242	46.00

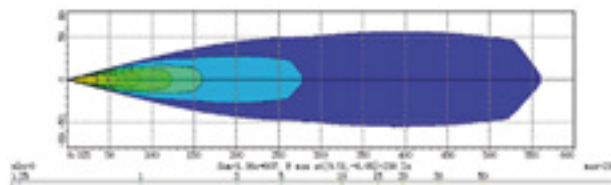



◀ Voir la vidéo ici !

ASW magnétique avec boîtier P4

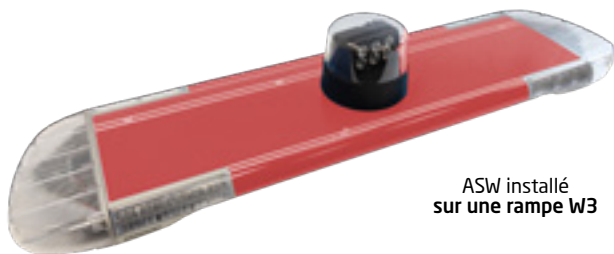

ASW installé sur une rampe W3

DIAGRAMME HORIZONTAL D'ÉCLAIRAGE

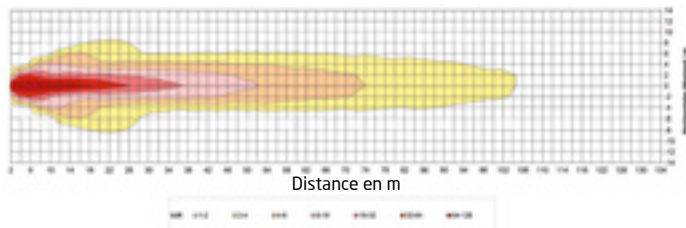

PROJECTEUR DE RECHERCHE ASW

Grâce à sa faible hauteur, le projecteur de recherche ASW a un impact aérodynamique minimal et permet d'éclairer toute la zone d'intervention.

Le projecteur ASW est commandé par l'intermédiaire du boîtier de commande P4. Après l'extinction, il revient automatiquement à la position "0".



PRODUIT

- Faible hauteur
- Retour automatique à la position "0" après l'extinction
- Forte intensité lumineuse



CARACTÉRISTIQUES TECHNIQUES

- Tension d'alimentation : 12/24 VDC (9 - 32 VDC)
- Couleur des LED : Blanc
- Couleur du carénage : Translucide
- Nombre de LED : 6
- Puissance lumineuse : 22 000 candelas
- Flux lumineux : 800 lm
- Température de couleur : 5700 K - 7000 K
- Angles de rotation : vertical: de -10° à +90°
horizontal: 360°
- Poids : 955 g
- Dimensions : Ø160 x 130 mm
- Indices de protection : IP 5K4K / IP X9K / IP65
- Homologation : ECE R10 (E1-10R-09568)
CISPR 25 class 5

Désignation	Code	P.U / € HT
ASW - pour connexion avec le CAN (nécessite une étude technique)	501 584 00 401	NC
ASW - fixe avec boîtier de commande P4	502 584 00 409	NC
ASW - magnétique avec boîtier de commande P4	504 584 00 505	NC
Accessoires		
Joint d'étanchéité	501 500 00 409	NC

CARACTÉRISTIQUES TECHNIQUES



- **Tension d'alimentation** : 10V/30V DC
- **Puissance** : 12W
- **Consommation** : 1A à 12V / 0,5 A à 24V
- **Puissance lumineuse** :
Caractéristiques mécaniques 4 LED haute luminosité
- **Boîtier** en Aluminium - optique en polycarbonate - IP 66
- **Dimensions** : (h x l x p) 33 mm x 106 mm x 40 mm
- **Fixations** : par vis M4 à l'arrière ou M5 latéral

HOMOLOGATIONS

- Homologation CEM selon la directive 2006/28 (n°e2*72/245*2006/28*09013) & règle R10 (E2 10R03 09013)
- CISPR25 (2002) : conforme classe 3 de 0,15 à 1000MHz en rayonné



LIVRAISON
24h

1

Projoled sur fixation universelle



2

Projoled magnétique



3

Projoled magnétique autonome

	Désignation	Code	P.U /€ HT
	Projoled sans fixation	22433	80.00
1	Projoled avec fixation universelle	23315	80.00
2	Projoled Magnétique (cordon 5 m)	23489	206.00
	Projoled Magnétique (cordon spiralé)	24171	206.00
	Projoled Magnétique autonome (Chargeur 12V)	23488	453.00
3	Projoled Magnétique autonome (Chargeur 220V)	27161	453.00
Accessoires		Code	P.U /€ HT
	Chargeur 12V avec prise allume-cigare DIN	23710	209.00
	Chargeur 220 V	23709	209.00



Projoled XL2.C - Convergent



Projoled XL2.D - Di°usan t



CARACTÉRISTIQUES TECHNIQUES



- Puissance du phare : 24 W
- Température de la couleur : 6000K
- Alimentation : 9-32 V
- Consommation d'énergie /courant : 2A à 12 V
- Puissance câble d'alimentation : 36 W
- Température d'utilisation : -30°C à +60°C
- Protection contre les inversions de la polarité
- Type de LED : LED haute intensité
- Nombre de LED : 9
- Puissance des LED : 1 W
- Durée de vie des LED : 50 000 heures
- Lentille et réflecteur : Polycarbonate
- Matériau du boîtier : Alliage d'aluminium
- Longueur du câble : 350 mm
- Homologation produit : CE E-MARK R10
- Indice de protection : IP65 • Indice IK : IK 08

XL2.C : lumière convergente

- Taille du boîtier (en mm) : 128 x 110 x 55
- Poids : XL2.C, 450 Gr
- Puissance lumineuse : 1800 lumens

XL2.D : lumière di°use

- Taille du boîtier (en mm) : 137 x 125 x 55
- Poids : XL2.D, 550 Gr
- Puissance lumineuse : 1500 lumens

Désignation	Code	P.U /€ HT
Projoled XL2.C	30891	100.00
Projoled XL2.D	30892	100.00
Projoled XL2.C - sur hampe	31140	124.00
Projoled XL2.D - sur hampe	31141	124.00

BARRE LUMINEUSE L98



PRODUIT

- Barre lumineuse facile à installer avec un excellent rapport performance/prix.
- Design triangulaire permettant de multiples positions de montage, aussi bien verticales qu'horizontales.
- Compatible avec un grand nombre d'applications, dont les éclairages d'ouverture, de compartiment moteur, éclairages d'intérieurs...



CARACTÉRISTIQUES TECHNIQUES

- **Alimentation** : 10-30 v
- **Puissance lumineuse** : 100 lumens
- **Matière** : aluminium
- **Lentille** : translucide • **Couleur des LED** : blanche
- **Nombre de LED** : 12, 24 ou 48 suivant modèle
- **Couleur de l'éclairage** : 4500-5600 K
- **Montage** : en surface
- **Design** : triangulaire avec angle à 90°
- **Dimensions** : 295 x 22,4 x 17,3 mm
547 x 22,4 x 17,3 mm • 1051 x 22,4 x 17,3 mm
- **Température d'utilisation** : -30°C à +60°C
- **Indice de protection** : IP67 • **Homologation** : CEM



Désignation	Code	P.U /€ HT
Barre lumineuse LED L98 - 295 mm	30426	34.00
Barre lumineuse LED L98 - 547 mm	30427	51.00
Barre lumineuse LED L98 - 1051 mm	34499	127.00



Pare-soleil rétroéclairé à LED avec marquage personnalisé :
Texte ou logo de votre choix



PRODUIT

Contenu du kit complet :

- 1 panneau rétroéclairé à LED 6700k avec câble et connecteur femelle 5,5 x 2,1 mm
- 1 câble d'alimentation avec connecteur allume cigare mâle 5,5 x 2,1 mm
- 1 câble de rallonge de 2 m avec extrémités mâle et femelle de 5,5 x 2,1 mm
- 3 paires de bandes Velcro :
 - *30 cm à fixer sur le panneau rétroéclairé à LED
 - *45 cm à fixer sur un pare-soleil d'un véhicule standard
 - *60 cm à fixer sur un pare soleil d'un véhicule plus grand (type utilitaire)



CARACTÉRISTIQUES TECHNIQUES

- Matière : polycarbonate
- Tension : 12V
- Intensité maximale de sortie : max. 700mA
- Dimensions : 30 x 10,6 cm
- Poids : 187 g
- Température des couleurs : 6700 K
- Homologation : ECE R10
- Origine du produit : Europe
- Garantie : 3 ans



Désignation	Code	P.U / € HT
Panneau rétroéclairé avec texte POLICE MUNICIPALE	32101-02 PM	354.00
Panneau rétroéclairé avec texte POLICE	32101-02P	354.00
Panneau rétroéclairé avec texte DOUANE	32101-02D	354.00
Panneau rétroéclairé avec autre texte (à préciser à la commande)	32101-02	354.00



RAMPES

Comparatif des gammes de rampes	69	Rampe Vega orange	99
Rampe W3	70	Rampe Vega sécurité	100
Rampe Vega FX	74	Rampe Vega services	102
Rampe Vega vidéo	88	Rampe Mini Vega	104
Rampe Vega autonome	90	Rampe M aéroport	106
Rampe Vega bleue sans sirène	92	Rampe M avec panneau à messages	108
Rampe Vega • Véhicules autoroutiers	94	PMV autonome	110
Rampe Vega aéroport	96	Rampe ORTUS LB200	112
Rampe Vega orange avec panneau à messages	98		

#2



NOUVEAUTÉS RAMPES 2024



RAMPE VEGA
AUTONOME
Page 90

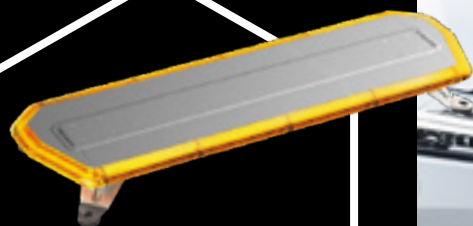

RAMPE ORTUS
LB200
Page 112



COMMENT CHOISIR SA RAMPE ?

Standby-Mercura propose une large gamme de rampes lumineuses pour s'adapter aux besoins spécifiques de chaque métier.

Le tableau ci-dessous vous aidera à choisir l'équipement qui conviendra le mieux à votre véhicule en fonction des caractéristiques désirées.

Premium

Entrée de
gamme

Fonctions compatibles *		Rampes					
		Gamme W3 (page 70)	Gamme VEGA FX (page 74)	Gamme VEGA (page 88)	Gamme M (page 106)	Gamme ORTUS (page 112)	
Véhicule de service	version ORANGE			✓	✓	✓	
	version BICOLORE BLEUE/ORANGE	✓		✓			
Véhicule prioritaire version BLEUE		✓	✓	✓	✓	✓	
Version MINI		✓		✓		✓	
Sirène intégrée			✓	✓	✓		
Composition sur-mesure			✓				
Gestion via boîtier de commande		✓	✓	✓	✓	✓	
Rampe autonome				✓			
Mode aéroport		✓		✓	✓	✓	
Vidéo intégrée				✓			
Panneaux à messages intégré			✓	✓	✓		

* De nombreuses versions de rampes sont disponibles dans chaque gamme, consultez les pages correspondantes pour plus de détails.



Avec la rampe lumineuse W3, nous avons franchi une nouvelle étape dans le développement et proposons une barre lumineuse multicolore de classe mondiale. Elle est basée sur notre célèbre série W, avec tous ses avantages et fonctionnalités. La conception robuste et aérodynamique est la même qu'auparavant, mais les modules intérieurs bicolores nouvellement développés offrent désormais de nombreuses possibilités supplémentaires.

Des fonctionnalités telles que le rappel des feux de stop et des feux de position, ainsi que les répéteurs de clignotants ou encore les feux de défilement arrière sont désormais disponibles. De plus, les feux d'extrémité sont disponibles en différentes couleurs : bleu, orange ou bicolore bleu/orange. Des projecteurs de travail latéraux peuvent également être ajoutés aux extrémités.

La rampe lumineuse W3 est homologuée selon la norme ECE R65 Classe 2, ainsi que les feux d'avertissement directionnels Classe 1. Produit référence des pays nordiques, cette rampe a été développée pour faire face à leur climat rigoureux et a été construite dans un souci de haute qualité. La barre lumineuse est connectée via CAN-Bus ou via un boîtier de dérivation acheté séparément.

La rampe W3 propose une grande variété de dimensions pour s'adapter à différents véhicules. Elle est livrée avec une garantie complète de 4 ans.



PRODUIT

- Robuste grâce à sa structure en aluminium et carénage en polycarbonate
- LED ultra brillantes pour une sortie de couleur puissante et homogène
- Homologuée R65 Classe 2 (*mode rotatif possible*)
- Design moderne et aérodynamique
- Modules de feux disponibles en mono ou bicolores
- **Fonction Patrouille (cruise) et 2 modes de luminosité** : jour et nuit
- **Développée en Suède** : résistante aux conditions climatiques extrêmes des pays scandinaves
- Finition premium avec toutes options : répéteurs de clignotants, feux de position, rappel des feux de stop, projecteurs latéraux
- Garantie 4 ans



CARACTÉRISTIQUES TECHNIQUES

- **Dimensions de la rampe :**
 - **Longueurs** : 59, 93, 110, 127, 144, 160, 177 et 194 cm
 - **Hauteur** : 6,5 cm (*extrémités*) - 4,7 cm (*rampe*)
 - **Largeur** : 28 cm
- **Couleur de LED :**
 - **Monocouleur** : bleu, orange, blanc, vert
 - **Bicolore** : bleu/orange, bleu/rouge, bleu/blanc, orange/blanc
- **Alimentation** : 10-30V
- Commande de la rampe par boîtier CCS-CAN Standby-Mercura® (*interface CAN*) ou par commande filaire
- **Lentille** : polycarbonate translucide
- **Nombre de LED par module :**
 - **Extrémités** : 2x12 LED
 - **Faces avant/arrière** : 6 LED/module
 - **Projecteurs latéraux** : 4 LED
- **Puissance module avant/arrière blanc** : 850 lumens mesurés
- **Longueur du câble** : 4,5 m

• **Fixations non incluses, consultez le tableau d'options pour rampe W3 p73 ou le tableau des fixations universelles p86** •



HOMOLOGATION

- ECE R65 Classe 1 et 2
- CEM R10
- ICAO annexe 14 (aéroport)
- ECE R6 et R7

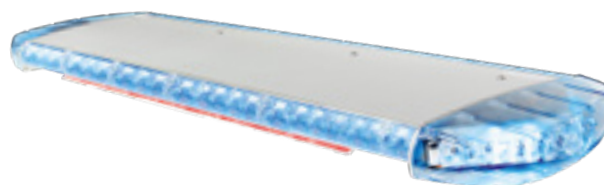

Version bleue

Longueur	Extrémités	Projecteurs	Module avant	Module arrière	Code	P.U /€ HT
59 cm	bleues	oui	2 x bleu	2 x bicolore bleu/orange	34935	2004.00
93 cm	bleues	oui	4 x bleu	4 x bicolore bleu/orange	34936	2464.00
110 cm	bleues	oui	5 x bleu	5 x bicolore bleu/orange	33579	2817.00
127 cm	bleues	oui	6 x bleu	6 x bicolore bleu/orange	33841	3058.00
144 cm	bleues	oui	2 x bleu • 2 x bicolore 3 x module vide	7 x bicolore bleu/orange	34937	3172.00
160 cm	bleues	oui	2 x bleu • 2 x bicolore 4 x module vide	8 x bicolore bleu/orange	34938	3268.00
177 cm	bleues	oui	2 x bleu • 2 x bicolore 5 x module vide	9 x bicolore bleu/orange	34939	3525.00
194 cm	bleues	oui	2 x bleu • 2 x bicolore 6 x module vide	10 x bicolore bleu/orange	34940	3568.00

Version bleu/orange

Longueur	Extrémités	Projecteurs	Module avant	Module arrière	Code	P.U /€ HT
59 cm	bicolores	oui	2 x bicolore	2 x bicolore	34941	2432.00
93 cm	bicolores	oui	4 x bicolore	4 x bicolore	34942	2979.00
110 cm	bicolores	oui	5 x bicolore	5 x bicolore	33474	3379.00
127 cm	bicolores	oui	6 x bicolore	6 x bicolore	33842	3664.00
144 cm	bicolores	oui	4 x bicolore 3 x orange	7 x bicolore	34943	3718.00
160 cm	bicolores	oui	2 x bicolore • 2 x orange 4 x module vide	2 x bicolore 6 x orange	34944	3868.00
177 cm	bicolores	oui	2 x bicolore • 2 x orange 5 x module vide	2 x bicolore • 5 x orange 2 x module vide	34945	3943.00
194 cm	bicolores	oui	2 x bicolore • 2 x orange 6 x module vide	2 x bicolore • 6 x orange 2 x module vide	34946	4039.00



	Contenu du kit	Code	P.U /€ HT
	<p>Kit de commande standard pour rampe W3 *</p> <p>Boitier de commande 12 touches avec son ensemble de modules. Ce kit permet une mise en place simple et rapide des commandes de la rampe W3, grâce à un dialogue direct en protocole CAN.</p>	33846	889.00
	<p>Kit de commande Handy avec Public Address pour rampe W3 *</p> <p>Boitier de commande 12 touches avec son ensemble de modules et fonction Public Address. Ce kit permet une mise en place simple et rapide des commandes de la rampe W3, grâce à un dialogue direct en protocole CAN.</p> <p><i>Public Address - Diffusion de message audio sur le haut-parleur de la sirène grâce à un microphone intégré dans le boitier de commande.</i></p>	33847	1401.00
	<p>Module additionnel</p> <p>Module de puissance 292 + Connectique - Le module additionnel permet de commander d'autres accessoires électriques à partir du même boitier de commande - Cette option est un complément aux kits précédents (33486 ou 33847)</p>	33851	343.00
	<p>Break Out Box</p> <p>Vous devez utiliser une Break Out Box lorsque vous souhaitez installer une rampe W3 et utiliser vos propres systèmes de commande (comme par exemple des interrupteurs) mais vous pouvez également l'utiliser conjointement avec notre système de contrôle CCS CAN.</p>	33258	224.00
	<p>Fixation standard pour W3</p> <p>Fixation permanente en acier - Peinture grise RAL 9006 - livrée par paire avec contre plaque de renfort de toit - Cales de protection néoprène - visserie</p>	26154	113.00

* Kit destiné uniquement aux modèles de rampe W3 bleues - Pour les modèles bicolores vous rapprocher de votre interlocuteur commercial.

Les évolutions et améliorations de l'édition FX

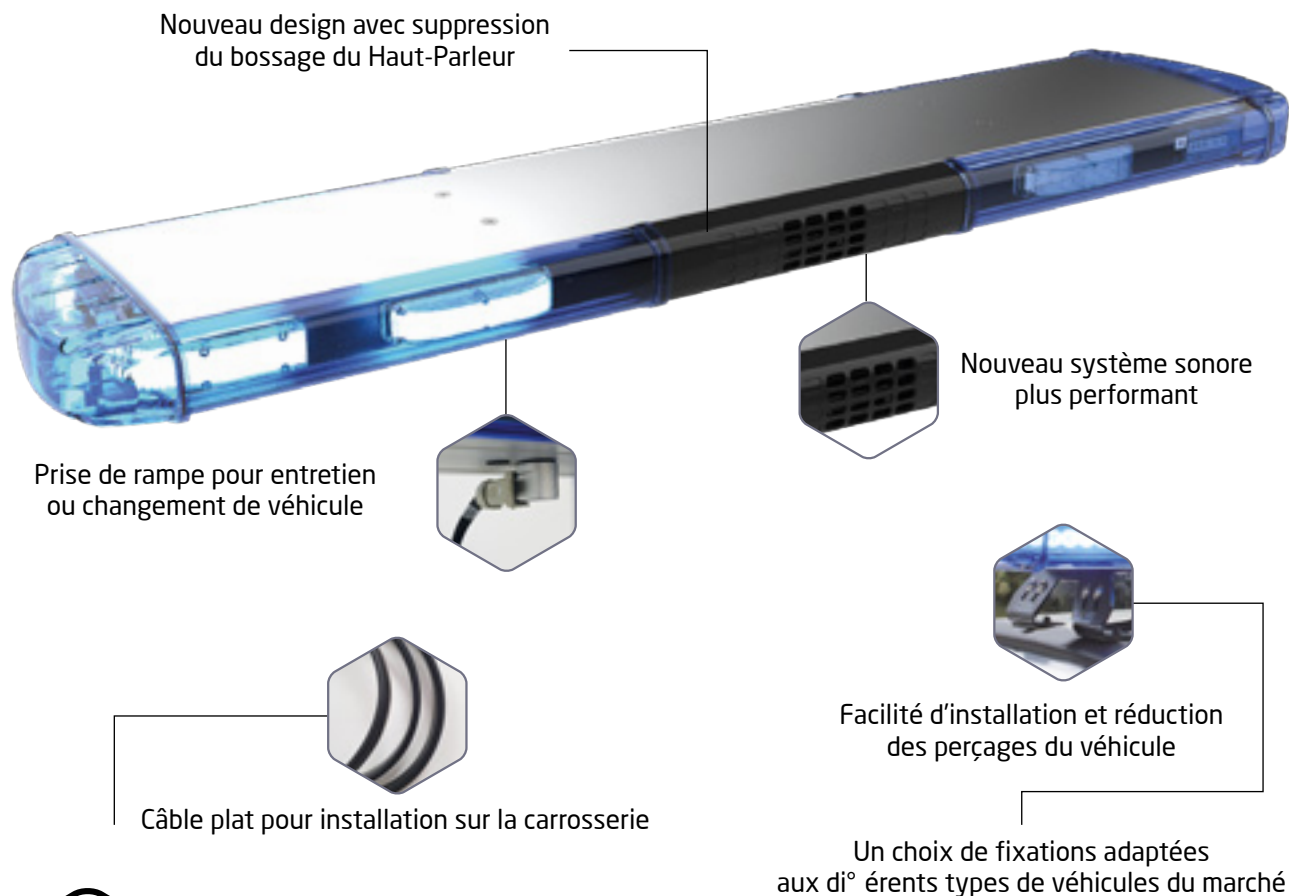

◀ Voir la vidéo ici !

De nombreuses options pour une plus grande modularité.
> **Composez votre rampe en fonction de vos besoins.**



Bouton d'urgence H1

Nous vous conseillons de le prévoir mais il n'est pas obligatoire
(Plus d'infos en page 119)



RAMPE VEGA FX • Classe 2



PRODUIT

- Facilité d'installation avec l'électronique embarquée dans la rampe - Sirène intégrée dans la rampe
- Puissance sonore maximale par la position en hauteur sur le véhicule
- Pas d'installation supplémentaire du couple Sirène / Haut-Parleur à prévoir dans le véhicule
- Rampe extra plate
- Aérodynamique, une hauteur de 77 mm, réduction de l'impact sur la consommation
- Facilité d'accès aux parkings souterrains
- Respect des normes automobiles
- Homologation R65 Classe 2
- **Homologation CEM R10, avec extension -06 pour installation Homologation acoustique des Sirènes validée par l'UTAC :**
Police, Gendarmerie, Sapeurs-Pompiers, SAMU, ASA
- Tonalités homologuées pour utilisation sur la voie publique
- Solide, structure en aluminium et carénage en polycarbonate,
- Puissance lumineuse LED haute intensité
- Consommation électrique très faible
- Fonction CRUISE incluse
- Sortie pour commande de feux de pénétration



CARACTÉRISTIQUES TECHNIQUES

- **Carénage :** polycarbonate
- **Structure :** socle et toit en aluminium
- **Couleurs disponibles :** bleu, orange, rouge, vert, cristal
- **Couleurs des LED :** bleu et orange
- **Mode de clignotement :** Double flash (R65), alterné droite/gauche
- **Alimentation :** 10-30 Volts DC
- **Température :** -45°C à +80°C
- **Consommation :** environ 4,3 A à 13,5V
- **Dimensions rampe 1,20 m (en mm) :**
- Hauteur x profondeur x largeur : 77 x 267 x 1200
- **Dimensions rampe 1,60 m (en mm) :**
- Hauteur x profondeur x largeur : 77 x 267 x 1600
- Hauteur maximum avec fixation : 15,4 cm
- **Feux d'angle :** 4 modules de 9 LED en bleu
- **Homologations :** ECE R10-06, R65 Cl.2, KR41, NF 12352 L2H

RAMPES VEGA FX BASIC

VEGA FX BASIC

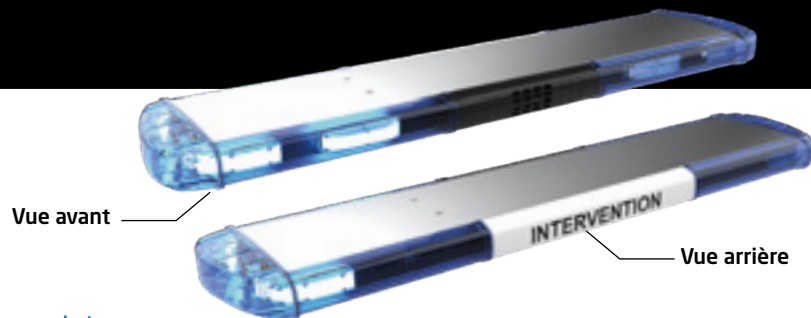

Composez votre rampe

Associez les options désirées à la rampe de base ci-dessous

Description de la rampe de base	Code	P.U / € HT
<ul style="list-style-type: none"> • Rampe 1,20 m • 4 Extrémités feux bleus R65 Classe 2 • 2 Feux bleus à l'avant • Module sirène et haut-parleur • Sortie pour commande de feux de pénétration • Commandable par fils ou boîtier de commande Standby-Mercura® • 12/24V - Câble plat 3 m 	29242	2157.00

Options

Voir descriptif détaillé des options pages 84 et 85

Options	Code	P.U / € HT
Public address avec enregistrement des messages sur carte SD - Boîtier Handy	30724	752.00
Radio-broadcasting	34892	268.00
2 projecteurs latéraux	30787	243.00
2 projecteurs frontaux (<i>Droite/Gauche</i>)	34133	243.00
Texte autocollant	25317	23.00
Rétroéclairage du texte autocollant arrière	34660	57.00
Prise de rampe (<i>câble 3 m inclus</i>)	34677	162.00
Boîtier de commande 12 touches	34866	193.00
Interface pour commande filaire (+)	34870	214.00
Bloc de puissance supplémentaire pour commandes d'autres éléments (<i>Exemple : répéteur de feux bleus, balisage dans le hayon arrière, alimentation radio...</i>)	34865	334.00
Bouton d'urgence H1	32188	362.00
Câble plat 7 m (<i>Faisceau sans prise de rampe</i>)	35007	182.00
Câble plat 7 m pour prise de rampe (<i>partie véhicule</i>)	34676	244.00
Longueur 1,60 m pour fourgon ou PL	34872	167.00

> Pensez à ajouter les fixations désirées parmi le choix, pages 86 et 87

VEGA FX BASIC



Versions prédéfinies



120 cm



160 cm



Boîtier
Public Address
(si option choisie)

Longueur	PDR	Défilement	Sirène	PA	Proj. latéraux	Code	P.U /€ HT
160 cm	oui	-	oui	oui	-	30435	3264.00
120 cm	oui	-	oui	-	-	29243	2323.00
160 cm	oui	-	oui	-	-	29245	2489.00
160 cm	-	-	oui	-	-	29244	2323.00

PDR : Prise de rampe - PA : Public Address

Accessoires

Accessoires	Code	P.U /€ HT
Câble plat 3 m pour prise de rampe (<i>partie véhicule</i>)	34207	244.00
Ensemble porte-fusible 15A	35652	41.00
Bouchon de maintenance pour prise de rampe (<i>côté câble</i>)	36022	80.00
Adhésif double face pour câble plat (<i>lors d'un remplacement de pare-brise</i>)	34704	35.00

> Pensez à ajouter les fixations désirées parmi le choix, pages 86 et 87

RAMPES VEGA FX BALISAGE

VEGA FX BALISAGE



Composez votre rampe

Associez les options désirées à la rampe de base ci-dessous

Description de la rampe de base	Code	P.U /€ HT
<ul style="list-style-type: none"> • Rampe 1,20m • 4 Extrémités feux bleus R65 Classe 2 • 2 Feux bicolores bleu/orange à l'avant • Module sirène et haut-parleur • 2 feux bicolores bleu/orange à l'arrière • Sortie pour commande de feux de pénétration • Commandable par fils ou boîtier de commande Standby-Mercura® • 12/24V - Câble plat 3 m 	30252	2641.00

Options

Voir descriptif détaillé des options pages 84 et 85

Options	Code	P.U /€ HT
Public address avec enregistrement des messages sur carte SD - Boîtier Handy	30724	752.00
Radio-broadcasting	34892	268.00
2 projecteurs latéraux	30787	243.00
2 projecteurs frontaux (<i>Droite/Gauche</i>)	34133	243.00
Texte autocollant	25317	23.00
Rétroéclairage du texte autocollant arrière	34660	57.00
Prise de rampe (<i>câble 3 m inclus</i>)	34677	162.00
Boîtier de commande 12 touches	34867	193.00
Interface pour commande filaire (+)	34870	214.00
Bloc de puissance supplémentaire pour commandes d'autres éléments (<i>Exemple : répéteur de feux bleus, balisage dans le hayon arrière, alimentation radio...</i>)	34865	334.00
Bouton d'urgence H1	32188	362.00
Câble plat 7 m (<i>Faisceau sans prise de rampe</i>)	35007	182.00
Câble plat 7 m pour prise de rampe (<i>partie véhicule</i>)	34676	244.00
Longueur 1,60 m pour fourgon ou PL	34873	167.00

> Pensez à ajouter les fixations désirées parmi le choix, pages 86 et 87

VEGA FX BALISAGE



Versions prédéfinies



120 cm



160 cm

+



Boitier
Public Address
(si option choisie)

Longueur	PDR	Défilement	Sirène	PA	Proj. latéraux	Code	P.U / € HT
120 cm	oui	-	oui	oui	-	30254	3582.00
120 cm	oui	-	oui	-	-	30253	2807.00

PDR : Prise de rampe - PA : Public Address

Accessoires

Accessoires	Code	P.U / € HT
Câble plat 3 m pour prise de rampe (<i>partie véhicule</i>)	34207	244.00
Ensemble porte-fusible 15A	35652	41.00
Bouchon de maintenance pour prise de rampe (<i>côté câble</i>)	36022	80.00
Adhésif double face pour câble plat (<i>lors d'un remplacement de pare-brise</i>)	34704	35.00

> Pensez à ajouter les fixations désirées parmi le choix, pages 86 et 87

RAMPES VEGA FX DÉFILEMENT

VEGA FX DÉFILEMENT

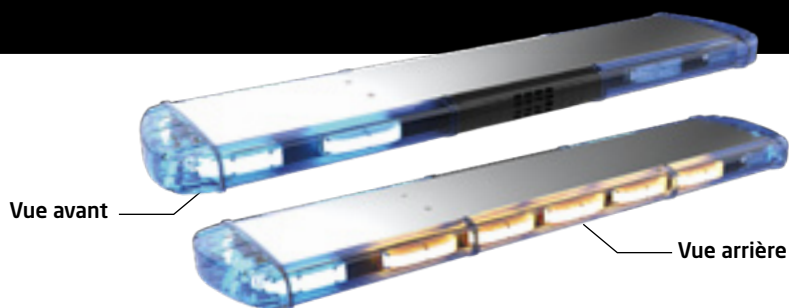

Composez votre rampe

Associez les options désirées à la rampe de base ci-dessous

Description de la rampe de base	Code	P.U /€ HT
<ul style="list-style-type: none"> Rampe 1,20m 4 Extrémités feux bleus R65 Classe 2 2 Feux bleus à l'avant Module sirène et haut-parleur 5 feux bicolores bleu/orange à l'arrière Sortie pour commande de feux de pénétration Commandable par fils ou boîtier de commande Standby-Mercura® 12/24V - Câble plat 3 m 	35736	2540.00

Options

Voir descriptif détaillé des options pages 84 et 85

Options	Code	P.U /€ HT
Public address avec enregistrement des messages sur carte SD - Boîtier Handy	30724	752.00
Radio-broadcasting	34892	268.00
2 projecteurs latéraux	30787	243.00
2 projecteurs frontaux (<i>Droite/Gauche</i>)	34133	243.00
Prise de rampe (<i>câble 3 m inclus</i>)	34677	162.00
Boîtier de commande 12 touches	34868	193.00
Interface pour commande filaire (+)	34870	214.00
Bloc de puissance supplémentaire pour commandes d'autres éléments (<i>Exemple : répéteur de feux bleus, balisage dans le hayon arrière, alimentation radio...</i>)	34865	334.00
Bouton d'urgence H1	32188	362.00
Câble plat 7 m (<i>Faisceau sans prise de rampe</i>)	35007	182.00
Câble plat 7 m pour prise de rampe (<i>partie véhicule</i>)	34676	244.00
Longueur 1,60 m pour Fourgon ou PL	34874	167.00

> Pensez à ajouter les fixations désirées parmi le choix, pages 86 et 87

VEGA FX DÉFILEMENT

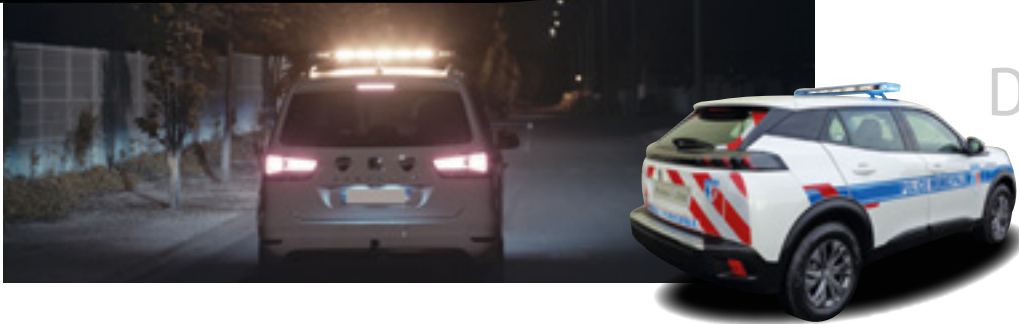

Versions prédéfinies



+



Boîtier
Public Address
(si option choisie)



Longueur	PDR	Défilement	Sirène	PA	Proj. latéraux	Code	P.U / € HT
120 cm	oui	oui	oui	oui	oui	29260	3657.00
160 cm	oui	oui	oui	oui	oui	30285	3895.00
120 cm	oui	oui	oui	-	oui	29251	2957.00
120 cm	-	oui	oui	-	oui	29250	2709.00
160 cm	oui	oui	oui	-	-	29253	2873.00
160 cm	-	oui	oui	-	-	29252	2707.00

Offre spéciale

PDR : Prise de rampe - PA : Public Address

Accessoires

Accessoires	Code	P.U / € HT
Câble plat 3 m pour prise de rampe (<i>partie véhicule</i>)	34207	244.00
Ensemble porte-fusible 15A	35652	41.00
Bouchon de maintenance pour prise de rampe (<i>côté câble</i>)	36022	80.00
Adhésif double face pour câble plat (<i>lors d'un remplacement de pare-brise</i>)	34704	35.00

> Pensez à ajouter les fixations désirées parmi le choix, pages 86 et 87

RAMPE VEGA FX AVEC PANNEAU À MESSAGES



Panneau à messages pour rampe VEGA

Panneau à messages à LED de couleur rouge
Hauteur caractère : 40 mm
Passage automatique en mode Jour/Nuit
Longueur du panneau à message : 355 mm
À charge des messages possible en mode fixe, clignotant ou défilant

Option PML

Panneau avec 6 messages prédéfinis commandé par un boîtier 12 touches

PML : Panneau à Messages Limités

Option PMV

Panneau avec 100 messages commandé par boîtier de commande tactile T-Panel. Facile à utiliser, jusqu'à 100 messages enregistrés, 7 langues disponibles.

PMV : Panneau à Messages Variables



Fonction PMV « Miroir »



VEGA FX PMV et PML

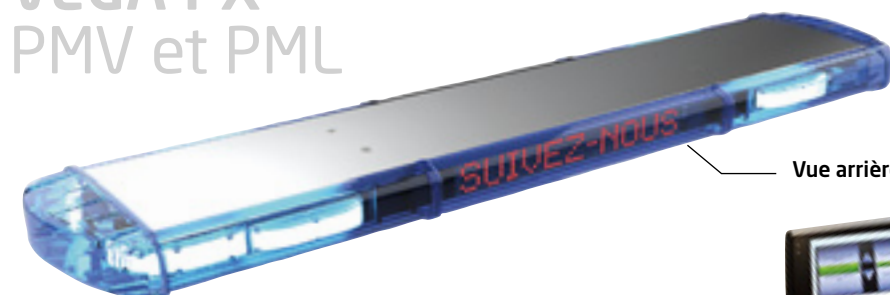

Vue arrière



Modèle présenté : rampe VEGA avec sirène intégrée et PMV à l'arrière.



Boîtier pour PML



Handy Public Address (option)



Boîtier T-Panel pour PMV



Composez votre rampe

Associez les options désirées à la rampe de base ci-dessous

VEGA FX PMV / PML



Description de la rampe de base

- Rampe 1,20m • 4 Extrémités feux bleus R65 Cl. 2
- 2 feux bleus à l'avant • Module sirène et haut-parleur
- Panneau d'affichage de texte à LED à l'arrière
- Sortie pour commande de feux de pénétration
- Commandable par boîtier de commande Standby-Mercura®
- 12/24V • Câble plat 3 m

Version PML	Code	P.U /€ HT
<ul style="list-style-type: none"> • Panneau à Message Limité - 6 messages limités • 2 boîtiers de commande 12 touches 	35777	4435.00
Version PMV	Code	P.U /€ HT
<ul style="list-style-type: none"> • Panneau à Message Variable - 100 messages variables • 1 boîtier de commande T-Panel 	35778	5081.00

Options







Voir descriptif détaillé des options pages 84 et 85

Options	Code	P.U /€ HT
Public address avec enregistrement des messages sur carte SD - Boîtier Handy	30724	752.00
Radio-broadcasting	34892	268.00
2 projecteurs latéraux	30787	243.00
2 projecteurs frontaux (Droite/Gauche)	34133	243.00
Prise de rampe (câble 3 m inclus)	34677	162.00
Interface de programmation des messages	25581	389.00
Bloc de puissance supplémentaire pour commandes d'autres éléments (Exemple : répétiteur de feux bleus, balisage dans le hayon arrière, alimentation radio...)	34865	334.00
Bouton d'urgence H1	32188	362.00
Câble plat 7 m (Faisceau sans prise de rampe)	35007	182.00
Câble plat 7 m pour prise de rampe (partie véhicule)	34676	244.00
Longueur 1,60 m pour Fourgon ou PL	34875	167.00
Accessoires	Code	P.U /€ HT
Câble plat 3 m pour prise de rampe (partie véhicule)	34207	244.00
Ensemble porte-fusible 15A	35652	41.00
Bouchon de maintenance pour prise de rampe (côté câble)	36022	80.00
Adhésif double face pour câble plat (lors d'un remplacement de pare-brise)	34704	35.00

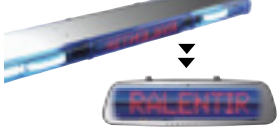

> Pensez à ajouter les fixations désirées parmi le choix, pages 86 et 87

PRÉSENTATION DÉTAILLÉE DES OPTIONS POUR VEGA FX

Options des rampes VEGA FX		Code
 <p>Public Address + cartes SD</p>	<p>Public address avec enregistrement des messages sur carte SD Diffusion de messages avec le microphone intégré au boîtier de commande et/ou messages enregistrés sur carte micro SD.</p>	30724
	<p>Radio-broadcasting Connexion possible d'une source audio sur le système pour diffusion à l'extérieur du véhicule. Par exemple : retransmission vers l'extérieur des messages reçus du poste de commandement.</p>	34892
	<p>Bouton d'urgence H1 Cet élément donne un accès simple et direct par un «<i>e</i>» et “ coup de poing ” à la commande de départ en intervention.</p> 	32188
	<p>Prise de rampe Prise de rampe nouvelle génération, pour la maintenance et le transfert vers un prochain véhicule.</p>	34677
	<p>Câble plat 7 m Pour installation sur véhicule utilitaire > <i>version sans prise de rampe</i></p>	35007
	<p>Câble plat 7 m Pour installation sur véhicule utilitaire > <i>version avec prise de rampe</i></p>	34676
	<p>Câble plat 3 m pour prise de rampe (<i>partie véhicule</i>)</p>	34207
	<p>Longueur 1,60 m pour Fourgon ou Poids lourd En standard, les rampes mesurent 1,20 m, elles sont adaptées aux véhicules légers, Monospace, SUV et véhicules utilitaires légers. Avec cette option, augmentez la longueur de la rampe pour l'adapter à un fourgon ou un poids lourd</p>	34873 34874 34875 34872

Options des rampes VEGA FX		Code
	Projecteurs latéraux 2 projecteurs blancs à LED, placés à gauche et à droite pour un éclairage de la zone pendant une intervention de nuit ou en zone sombre.	30787
	Panneau à Messages à l'avant de la rampe. Non compatible avec une rampe à sirène. > Nous consulter	30830
	Projecteurs frontaux 2 projecteurs blancs à LED, placés de part et d'autre du haut-parleur pour un éclairage de la zone à l'avant du véhicule pendant une intervention de nuit.	34133
	Texte sérigraphié avec protection anti-UV. Texte noir sur fond carénage blanc.	25317
	Rétroéclairage du texte pour une vision de nuit. <i>(installation à l'avant et/ou à l'arrière en fonction de la configuration)</i>	34660
	Boîtier de commande 12 touches Boîtier de commande directement compatible avec la rampe. Il se branche sur le faisceau bus de communication de la rampe. <i>(code article en fonction du modèle de rampe)</i>	34866 34867 34868
	Interface de commande filaire Cette interface permet la commande de la rampe avec un bouton de commande traditionnel.	34870
	Interface de programmation des messages. Avec cette interface et le logiciel sur notre site internet, vous pouvez modifier vous-même les messages du panneau à LED de la rampe VEGA FX .	25581
	Bloc de puissance supplémentaire pour commande d'autres éléments <i>(Exemple : répétiteur de feux bleus, balisage dans le hayon arrière, alimentation radio...)</i>	34865

LES FIXATIONS POUR RAMPES

	Modèles	Type de fixations	VEGA	M	W3	Code	P.U /€ HT
	Fixation adaptative à coller (Hauteur max. 50 cm)	À coller	oui	oui	oui	34798	225.00
 NOUVEAU	Fixation adaptative réhaussée à coller (Hauteur max. 76 cm)	À coller	oui	oui	oui	35991	290.00
Fixations universelles	Fixation universelle (avec visserie noire mat)	Par perçage du toit	oui	oui	oui	20727	93.00
	Fixation réhaussée universelle	Par perçage du toit	oui	oui	oui	35715	176.00

ATTENTION : références à titre indicatif, ces références évoluent en fonction des caractéristiques du véhicule.



Des fixations spécifiques existent !



Lors de l'installation de signalisation lumineuse sur un véhicule, de nombreux paramètres doivent être respectés afin de garantir une visibilité optimale en intervention.

La multitude de modèles de véhicules sur le marché ainsi que leurs contraintes particulières (présence ou absence de barres de toit notamment), leurs années de mise en circulation ou encore le modèle de rampe lumineuse choisi sont autant de critères dont il faut tenir compte.

Pour répondre à ces critères, Standby-Mercura propose des fixations spécifiques, adaptées aux caractéristiques de chaque véhicule.

Nos fixations spécifiques en acier sont la solution idéale pour une installation de qualité et une visibilité optimale.

Retrouvez la liste complète de nos fixations spécifiques sur notre site internet www.standby-mercure.fr ▶ Rubrique « Accessoires rampes »
ou flashez ce QR code pour y accéder directement.



RAMPE VEGA VIDÉO



Option vidéo 4 caméras avec boîtier XXL

4 caméras intégrées dans la rampe.

2 caméras face avant :

- 1 caméra grand angle
- 1 caméra pour vision longue distance

2 caméras latérales : vision grand angle

- Enregistreur DVR sur carte SD 64 Mo
- Module 4G transmission des données vers l'utilisateur
- Localisation du véhicule via Module GPS
- Horodateur incrusté dans la vidéo
- Commande de la rampe et visualisation des images sur le boîtier de commande tactile XXL

Option 5^{ème} caméra intérieure

Caméra avec micro pour surveillance des passagers à bord du véhicule suite à une interpellation.

Logiciel vidéo

Logiciel d'accès en temps réel aux images du véhicule, ainsi qu'à sa localisation via serveur sécurisé. Il permet également de sauvegarder les enregistrements du véhicule via la connexion 4G.

Carte SIM non fournie, à la charge de l'utilisateur



Boîtier Graphique XXL



Caméra intérieure



Rampe VEGA avec caméra intégrée

Pour compléter les fonctions de la rampe VEGA, une option VIDÉO est disponible.

Dans cette version une rampe intègre 4 caméras vidéo, une caméra intérieure et un enregistreur. Cet ensemble permet d'enregistrer les situations autour et à l'intérieur du véhicule.

Les vidéos, les coordonnées GPS et le son pour la caméra intérieure, sont conservés sur l'enregistreur. Ces données sont cryptées. Elles peuvent ensuite être déchargées et décryptées lors du retour du véhicule à son poste de commandement.

Avec la connexion 4G, le poste de commandement peut visualiser en temps réels les images du véhicule, ainsi que son positionnement GPS.

Cet outil permet de sécuriser vos équipes et de fournir des preuves du bon déroulé d'une intervention.

Composez votre rampe !

Désignation	Code	P.U /€ HT
Rampe VEGA 120 cm avec prise de toit	30716	2944.00
Option sirène	30788	573.00
Option Public Address	30724	752.00
Option VIDÉO 4 caméras avec boîtier XXL	30717	4023.00
Option 5 ^{ème} caméra intérieure	30719	389.00
Logiciel VIDÉO / mois / rampe	30720	173.00

VIDÉO

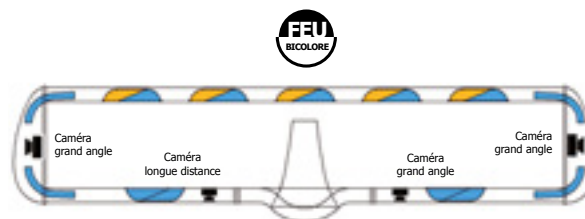

Modèle présenté : rampe VEGA avec sirène intégrée, défilement arrière (5 feux bicolores bleu/orange) et vidéo (4 caméras intégrées).

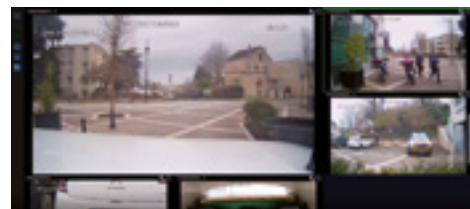
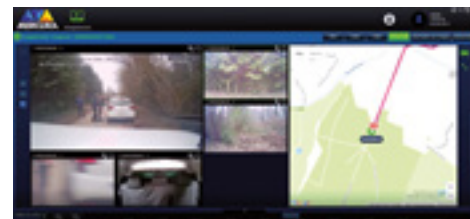

• Fixations non incluses, pensez à les ajouter à votre commande suivant le tableau, page 86 •

CARACTÉRISTIQUES TECHNIQUES



- Rampe 1,20 m, R65 Classe 2
- 4 caméras
- Enregistreur
- Avec sirène et Public Address
- Projecteurs latéraux

Versions prédéfinies

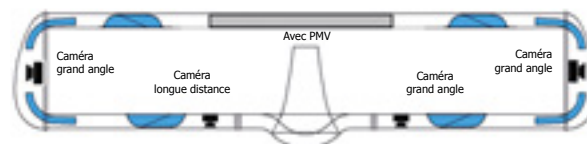

Longueur	Caméras	Enregistreur	SPA	Proj. latéraux	Arrière	Code	P.U / € HT
120 cm	4	oui	oui	oui	PMV	32587	9888.00



Longueur	Caméras	Enregistreur	SPA	Proj. latéraux	Arrière	Code	P.U / € HT
120 cm	4	oui	oui	oui	5 feux bicolores bleu/orange	32589	8191.00

• Fixations non incluses, pensez à les ajouter à votre commande suivant le tableau, page 86 •



RAMPE VEGA AUTONOME



PRODUIT

- Rampe extra plate avec panneau photovoltaïque et batterie intégrée
- Aucun câble entre la rampe et le boîtier de commande
- La batterie se charge soit en solaire soit sur secteur
- Une alimentation en prise allume-cigare est possible
- Une installation complètement sans fil en version orange avec appareil de commande WIFI



CARACTÉRISTIQUES TECHNIQUES

- Feux : 4 corners bleus ou orange + 2 feux de balisage orange à l'arrière
- Mode de clignotement : double flash alterné droite/gauche
- Dimensions en mm (L x l x h) : 1200 x 267 x 77
- Carénage : polycarbonate
- Structure : socle et toit aluminium
- Respect des normes automobiles
- Connecteur de charge magnétique
- Accès facile au connecteur de charge sur le côté de la rampe
- Autonomie : 7 h
- Temps de recharge complet : 2 h maximum
- Alimentation/recharge : 220 V /12 V
- Cordon prise allume-cigare : 12 V
- Fixations non incluses (à commander en option)
- Gestion mode nuit sirène, feux de pénétration possible

HOMOLOGATION

ECE R65 Classe 1
CEM R10

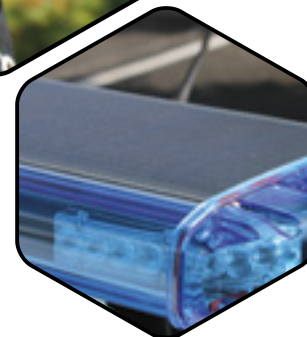

RAMPE VEGA AUTONOME ORANGE

Installation véhicule sans sirène



Une installation rapide, facile et totalement sans fil avec un appareil WIFI (tablette ou smartphone)

Désignation	Code	P.U /€ HT
Rampe VEGA autonome orange	36333	NC



Option	Code	P.U /€ HT
Option - Tablette tactile*	32869	1765.00

Installation véhicule avec sirène et/ou feux de balisage

Pour une installation véhicule avec une sirène et/ou feux de balisage, commandez notre kit électronique puis choisissez votre mode de commande : boîtier de commande ou appareil WIFI (tablette ou smartphone).

Désignation	Code	P.U /€ HT	Boîtier de commande	Code	P.U /€ HT
Rampe VEGA autonome orange	36333	NC	Boîtier de commande 12 touches	36336	NC
Kit électronique **	36335	NC	Boîtier de commande Handy pour Public Address avec enregistrement des messages sur carte SD	36337	NC
			Option - Tablette tactile*	32869	1765.00



RAMPE VEGA AUTONOME BLEUE

Installation véhicule avec sirène et/ou feux de balisage

Pour une installation véhicule avec une sirène et/ou des feux de pénétration, commandez notre kit électronique puis choisissez votre mode de commande : boîtier de commande ou appareil WIFI (tablette ou smartphone).

Désignation	Code	P.U /€ HT	Boîtier de commande	Code	P.U /€ HT
Rampe VEGA autonome bleue	36334	NC	Boîtier de commande 12 touches	36338	NC
Kit électronique **	36335	NC	Boîtier de commande Handy pour Public Address avec enregistrement des messages sur carte SD	36339	NC
			Option - Tablette tactile*	32869	1765.00

* Pour plus d'informations sur la tablette Android, nous consulter.

** Obligatoire pour contrôler des équipements supplémentaires comme une sirène ou des feux additionnels.

RAMPE VEGA SANS SIRENE • Classe 2



CARACTÉRISTIQUES TECHNIQUES

- **Socle et toit** : Aluminium
- Carénage polycarbonate de couleur bleue ou orange
- Mode R65 - Classe 2 double flash
- Fonction Patrouille (*Cruise*)
- **Défilement Balisage arrière** : warning, droite, gauche, intérieur, extérieur
- **Dimensions (L x l x h en cm)** : 120 ou 160 x 26,7 x 6,7 cm
- **Hauteur maximum avec fixation (en cm)** : 15,4 cm
- Livrée avec faisceau 5 mètres et fixations réglables
- Sortie centrale
- **Alimentation** : 12/24V
- Consommation maximum ~4,3 A à 13,5V
- Homologations R65 (E2) Classe 2, CEM [R] selon R10
- Feu de balisage L2H suivant norme NF 12352
- Garantie 3 ans



Longueur	Code avec PDT	P.U / € HT	Code sans PDT	P.U / € HT
120 cm	29226	1722.00	28545	1549.00
160 cm	29227	1799.00	28546	1626.00

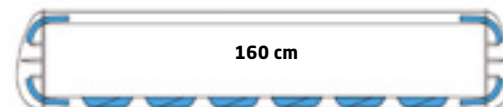

Longueur	Défil ^t	Proj.	Code avec PDT	P.U / € HT	Code sans PDT	P.U / € HT
120 cm	oui	oui	29230	2161.00	28549	2057.00
160 cm	oui	-	29231	2244.00	28550	2072.00



Longueur	Défil ^t	Code avec PDT	P.U / € HT	Code sans PDT	P.U / € HT
120 cm	oui	29232	1784.00	28551	1612.00
160 cm	oui	29233	1862.00	28552	1689.00



Boitiers de commande, voir page 127



RAMPE VEGA • VÉHICULES AUTOROUTIERS

VERSION **BICOLORE** • BLEU / ORANGE



CARACTÉRISTIQUES TECHNIQUES

- Socle et toit en aluminium
- Carénage polycarbonate translucide
- **Feux d'angle bicolore** : 4 modules de 18 LED
- Feu bleu à éclats Catégorie B pour véhicule bénéficiant de facilité de passage
- Sirène tonalité ASA
- Mode R65 double flash
- **Feux LED face arrière** : Balisage KR41 (NF 12352 L2H)
- **Balisage arrière** : défilement droite et gauche, warning
- **Dimensions en cm (L x l x h)** : 120 x 26,7 x 6,7
- **Hauteur maximum avec fixation** : 15,4 cm
- Garantie 3 ans
- Livrée avec faisceau de 5 mètres, boîtier de commande et sa rotule de fixation
- Prise de toit
- **Alimentation** : 12/24V
- **Homologations** : CEM R10
- **Homologation R65 Classe 1** :
 - Bleu : TB1-E2-0020302
 - Orange : TA1-E2-0020303

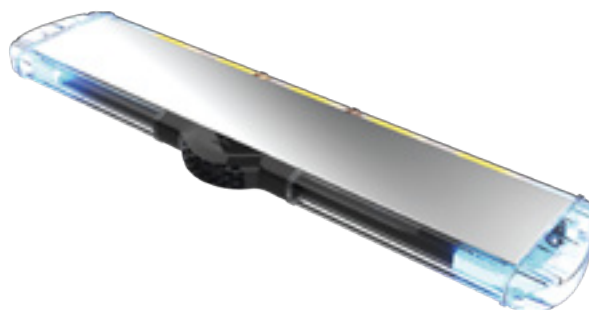

Boîtier de commande
8 touches

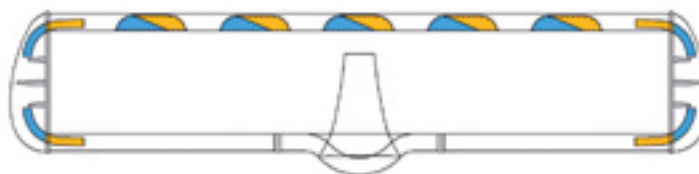

Désignation	Code	P.U /€ HT
Rampe VEGA bicolore bleu / orange avec sirène ASA, balisage arrière KR41 et prise de toit	34014	2794.00
• Fixations non incluses, pensez à les ajouter à votre commande suivant le tableau, page 86 •		
Accessoires	Code	P.U /€ HT
Faisceau véhicule 18 points avec prise de toit	29350	476.00

VERSION **ORANGE**



CARACTÉRISTIQUES TECHNIQUES

- Socle et toit en aluminium
- Carénage polycarbonate translucide
- **Feux d'angle orange** : 4 modules de 9 LED
- Mode R65 double flash
- **Feux LED face arrière** : Balisage KR41 (NF 12352 L2H)
- **Balisage arrière** : défilement droite et gauche, warning
- **Dimensions en cm (L x l x h)** : 120 x 26,7 x 6,7
- **Hauteur maximum avec fixation** : 15,4 cm
- Garantie 3 ans
- Livrée avec faisceau de 5 mètres, boîtier de commande et sa rotule de fixation
- Prise de toit
- **Alimentation** : 12/24V
- **Homologations** : CEM R10 et R65 Classe 1 - N° TA1 (E2) 15221



Boîtier de commande
4 touches

Désignation	Code	P.U /€ HT
Rampe VEGA orange avec balisage arrière KR41 et prise de toit	34015	2074.00
• Fixations non incluses, pensez à les ajouter à votre commande suivant le tableau, page 86 •		
Accessoires	Code	P.U /€ HT
Faisceau véhicule 18 points avec prise de toit	29350	476.00

VEGA • FEUX ROUGE / VERT



PRODUIT

- Rampe plate aérodynamique d'une hauteur de 67 mm
- Solide grâce à sa structure en aluminium et carénage en polycarbonate
- Réduction de la traînée aérodynamique et donc de sa consommation de carburant
- Installation optimale avec fixations réglables
- Puissance lumineuse LED haute intensité
- Homologuée R65
- Consommation électrique très faible



CARACTÉRISTIQUES TECHNIQUES

- **Dimensions (L x h x l)** : 1,30m x 67mm x 267mm
- **Extrémités** : 4 feux de 4 LED orange de chaque côté
- **Mode** : flash
- **Feux intérieurs** : rouge/vert
- **Haut-Parleur** : avec option SPA
- **Commande** : filaire (BLL) ou boîtier (4 ou 8 touches)
- **Fixations** incluses



TYPE D



Longueur	Code	P.U / € HT
130 cm	32698	2207.00
160 cm	32699	2338.00

Options	Code	P.U / € HT
Prise de toit	32709	320.00
SPA (nécessite l'option prise de toit)	32710	1059.00
Boîtier de commande 4 touches	35475	NC
Boîtier de commande 8 touches	32711	193.00
Interface de commande filaire (BLL au +)	32712	214.00
Interface de commande filaire (BLL au -)	32715	214.00
Répétiteur feux véhicule (feux et interface)	32716	331.00
2 projecteurs latéraux	29971	250.00

Feu respectant les spécifications de l'annexe 14 (convention relative à l'aviation civile internationale du règlement OACI pour les véhicules d'escorte type "D" ou "FOLLOW-ME" véhicules ainsi que "EASA (Annex to ED Decision 2014/013/R Certification Specifications (CS) and Guidance Material (GM) for Aerodromes Design - CS-ADR-DSN)

VEGA PML



TYPE D



CARACTÉRISTIQUES TECHNIQUES

- **Dimensions (L x h x l)** : 1,30m x 67mm x 267mm
- **Extrémités** : 4 feux de 4 LED orange de chaque côté
- **Mode** : flash
- A`chage messages dynamiques
- **Haut-Parleur** : avec option SPA
- **Commande** : 12 touches (inclus)
- **Fixations** incluses

Longueur	Code	P.U / € HT
130 cm	32700	3989.00
160 cm	32701	4118.00

Options	Code	P.U / € HT
Prise de toit	32709	320.00
SPA (nécessite l'option prise de toit)	32710	1059.00
Répétiteur feux véhicule (feux et interface)	32716	331.00
2 projecteurs latéraux	29971	250.00

CARACTÉRISTIQUES TECHNIQUES



- Dimensions (L x h x l) : 130cm x 6,7cm x 26,7cm
- Feux intérieurs et aux extrémités : orange
- Mode : flash
- Sans haut-parleur
- Commande : filaire
- Homologué ICAO / EASA type C

Longueur	PDT	Code	P.U /€ HT
130 cm	NON	32119	1640.00
160 cm	NON	32120	1706.00
130 cm	OUI	32121	1960.00
160 cm	OUI	32122	2026.00



Feu respectant les spécifications de l'annexe 14 (convention relative à l'aviation civile internationale du règlement OACI pour les véhicules d'escorte type "D" ou "FOLLOW-ME" véhicules ainsi que "EASA (Annex to ED Decision 2014/013/R Certification Specifications (CS) and Guidance Material (GM) for Aerodromes Design - CS-ADR-DSN)

- Fixations non incluses, pensez à les ajouter à votre commande suivant le tableau, page 86 •



RAMPE VEGA AVEC PANNEAU À MESSAGES INTÉGRÉ



PMV POUR RAMPE VEGA

PMV à messages à LED de couleur rouge
Hauteur caractère : 40 mm
Passage automatique en mode Jour/Nuit
Longueur du panneau à message : 355 mm
A'chage des messages possible en mode fixe, clignotant ou défilant.

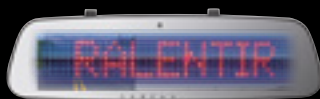

Fonction PMV « Miroir »

OPTION PML

Panneau avec 6 messages prédéfinis commandé par un boîtier 12 touches XL

PML : Panneau à Messages Limités

OPTION PMV

Panneau avec 100 messages commandé par boîtier de commande tactile T-Panel. Facile à utiliser, jusqu'à 100 messages enregistrés, 7 langues disponibles.

OPTION PUBLIC ADDRESS

Di'usion de message a vec le microphone intégré au boîtier de commande et/ou messages enregistrés sur carte SD.



Boîtier T-Panel

Handy Public Address

Boîtier PML 6 messages prédéfinis

L'option **PMV (Panneau à Messages Variables)** permet de transmettre des informations ou alertes aux usagers de la route. Très utile pour les villes ayant un PCS (*Plan Communal de Sauvegarde*), elle permet d'a'cher des messages d'alerte à la population.

Les messages peuvent être modifiés ou adaptés grâce à un logiciel PC. Ils peuvent être programmés pour un a'chage en mode fixe, clignotant ou défilant.

La fonction **PMV «miroir»** sur la surface avant de la rampe permet également l'a'chage d'un message lisible dans le rétroviseur central.

PMV

Désignation	Code	P.U / € HT
Rampe VEGA 130 cm avec prise de toit	31845	2914.00
Option sirène	30788	573.00
Option Public Address ¹	30724	752.00
Option Projecteurs latéraux	30787	243.00
Option PMV (boîtier T-Panel)	30723	1683.00
Option PML ² (boîtier 12 touches)	30721	1055.00
Option PMV avant "miroir"	30830	597.00
Interface de programmation des messages*	25581	389.00

¹ Non compatible avec option PML - ² Non compatible avec option PUBLIC ADDRESS

* Interface logiciel pour modifier vos messages

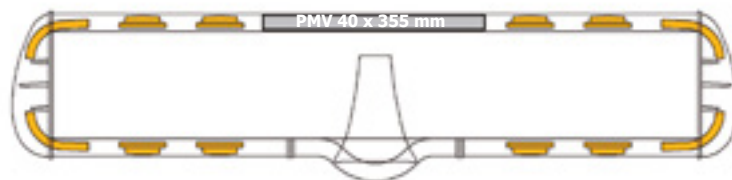

Modèle présenté :

rampe VEGA avec sirène intégrée, feux orange classe 1 à l'avant et à l'arrière et PMV.

• Fixations non incluses, pensez à les ajouter à votre commande suivant le tableau, page 86 •



RAMPE VEGA SPA



CARACTÉRISTIQUES TECHNIQUES

- Rampe extra plate
- Facilité d'accès aux parkings souterrains
- Solide, structure en aluminium et carénage en polycarbonate
- Aérodynamique, une hauteur de 67 mm
- Puissance lumineuse LED haute intensité
- Consommation électrique très faible
- Feux à LED homologués en France par l'UTAC, norme ECE-R65 Classe 1
- Fonction patrouille intégrée (Éclairage de la rampe en mode fixe pour signaler la présence d'une patrouille)



+



Boîtier inclus

Longueur	Défilement	Code avec PDT	P.U / € HT
130 cm	Oui ¹	29261 ²	2811.00

¹ Défilement : 5 feux orange seulement

² Fixations réglables incluses

RAMPE VEGA SANS SIRENE



Longueur	Défilement	Code avec PDT	P.U / € HT	Code sans PDT	P.U / € HT
130 cm	Oui	29236	1736.00	28557	1593.00
160 cm	Oui	29237	1800.00	28558	1656.00

• Fixations non incluses, pensez à les ajouter à votre commande suivant le tableau, page 86 •

- Pour fonctions additionnelles (ex : feux de renforcement, feux de balisage...)
- Technologie **Plug & Play**

³ Comprend les mêmes sorties que le module 292 avec une sortie supplémentaire stabilisée 12 V pour l'alimentation d'une radio numérique.

BLOCS DE PUISSANCE SUPPLÉMENTAIRES

Désignation	Code	P.U / € HT
Module de puissance 292	30075	334.00
Module de puissance 446 EVO ³	30076	818.00



NOUVEAU

Boitier inclus

Idéale pour les sociétés de sécurité ou de gardiennage !



PRODUIT

- Projecteurs frontaux, latéraux et arrières puissants
- Feux orange (homologués à 360°)
- Sécurité renforcée et meilleures conditions de travail



CARACTÉRISTIQUES TECHNIQUES

- **Longueur** : 128 cm
- **Câble** : 4,5 m
- **Alimentation** : 12V et 24V
- Boitier de commande **inclus**

HOMOLOGATIONS

- R65,R10 et EMC



Désignation	Code	P.U /€ HT
Rampe VEGA sécurité 128 cm	35587	3080.00

• Fixations non incluses, pensez à les ajouter à votre commande suivant le tableau, page 86 •

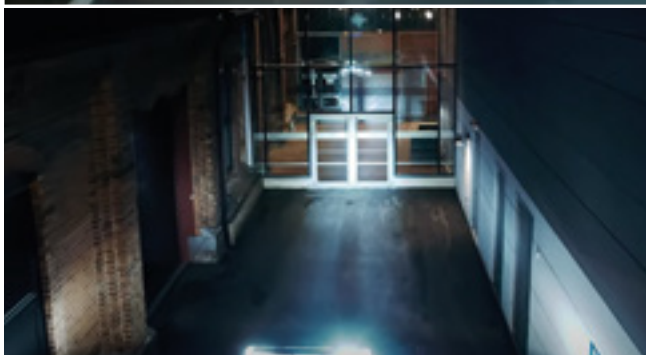

RAMPE VEGA • SERVICES



PRODUIT

- **Éclairage LED** : faible consommation et forte intensité
- Rampe aérodynamique, seulement 67 mm d'épaisseur
- Homologuée flash R65 Classe 2, CEM R10
- Mode nuit (*intensité lumineuse atténuée*)
- Mode Cruise pour une visibilité constante



CARACTÉRISTIQUES TECHNIQUES

- **Disponible en 2 tailles** : 120 cm (*pour VL*) et 160 cm (*pour VU*)
- Commande filaire ou par boîtier de commande CCS
- Texte rétroéclairé à définir lors de la commande : *SERVICE, DÉPANNAGE...*
- Carénage en polycarbonate
- Couleurs des LED orange
- Mode de clignotement R65 double flash
- **Tension** : 12-24V
- Indice de protection résistante aux chocs IK08
- Étanchéité IP45
- Livrée avec fixations réglables noires standard

Options (*hors versions basiques*) :

- Éclairage de la zone de travail grâce à des projecteurs avant, arrière et latéraux
- Fonction répéteur de clignotants, répéteur de feux STOP et répéteur de feux de position



Boîtier de commande CCS 8 touches



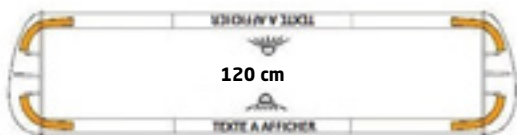

120 cm



120 cm



160 cm



160 cm



160 cm



Boitier de commande CCS 4 touches

Désignation	Code	P.U /€ HT
VEGA 120 cm basique	33587	1215.00

Désignation	Code	P.U /€ HT
VEGA 120 cm (4 feux) avec projecteurs latéraux	33634	1766.00

Désignation	Code	P.U /€ HT
VEGA 160 cm basique	33588	1325.00

Désignation	Code	P.U /€ HT
VEGA 160 cm (4 feux)	33635	1877.00

Désignation	Code	P.U /€ HT
VEGA 160 cm (8 feux) avec projecteurs latéraux	33636	2098.00

OPTIONS

Désignation	Code	P.U /€ HT
Prise de toit	32709	320.00
Boitier de commande CCS (4 touches)	34039	436.00
Boitier de commande CCS (8 touches)	34040	479.00

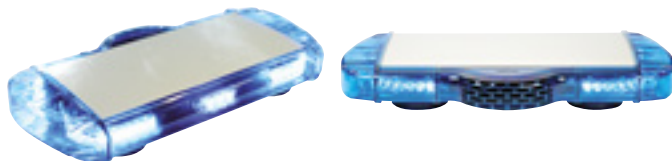

CARACTÉRISTIQUES TECHNIQUES



- Mini rampe avec sirène et haut-parleur intégrés
- Légère, facile et rapide à mettre en place
- 3 types de fixations disponibles
- **Longueur** : 53 cm
- **Alimentation** : 12-24 V
- Homologuée R65

Commande filaire

Magnétique PAC	P.U / € HT	À coller	P.U / € HT	À visser	P.U / € HT
29263	1195.00	29591	1298.00	29907	1298.00

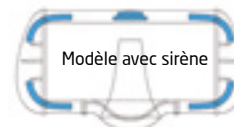

Magnétique PAC	P.U / € HT	À coller	P.U / € HT	À visser	P.U / € HT
29262	684.00	29652	787.00	29909	787.00

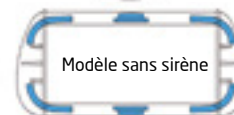

Commande par boîtier de commande CCS

PDT	Boîtier de commande	À coller	P.U / € HT	À visser	P.U / € HT
-	Non inclus <i>(voir tableau ci-dessous)</i>	30240*	1561.00	30241*	1415.00
oui	Non inclus <i>(voir tableau ci-dessous)</i>	30244*	1861.00	30245*	1718.00



+
Boîtier non inclus

* Boîtier de commande obligatoire à choisir en fonction de l'application dans le tableau ci-dessous.

Boîtier 4 touches*		Code	P.U / € HT
Pour véhicules prioritaires		30248	193.00
Pour pompiers		30249	193.00

* Non compatible avec pilotage de feux de pénétration ou de balisage arrière.

Commande par boîtier Microphone Public Address

PDT	Boîtier de commande	À coller	P.U / € HT	À visser	P.U / € HT	Magnétique	P.U / € HT
non	Handy Prioritaires	-	-	-	-	34080	NC
oui	Handy Prioritaires	30256	2468.00	30257	2420.00	-	-
oui	Handy Pompiers	30258	2468.00	30259	2420.00	-	-
ou	Handy Export	30260	2468.00	30261	2420.00	-	-



+



Boîtier inclus

PDT : Prise de toit

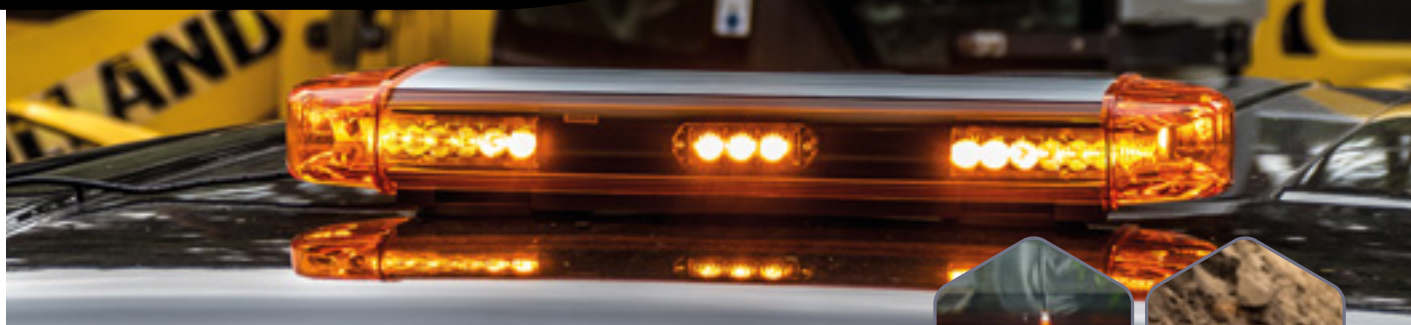

> Existe aussi avec bandeau texte " **SÉCURITÉ** ", option 36315 (voir photo ci-contre)



PRODUIT

- Mini rampe avec sirène et haut-parleur intégrés • Légère, facile et rapide à mettre en place
- 3 types de fixations disponibles • Longueur : 53 cm • Existe aussi en version aéroport, **nous consulter.**

Commande filaire

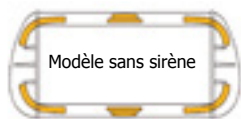

Modèle sans sirène



Modèle avec sirène



Modèle avec sirène



Boîtier non inclus



Modèle avec sirène



Boîtier inclus

Magnétique PAC	P.U /€ HT	À coller	P.U /€ HT	À visser	P.U /€ HT
29264	684.00	29651	787.00	29910	787.00

PAC : Prise Allume-cigare

Magnétique PAC	P.U /€ HT	À coller	P.U /€ HT	À visser	P.U /€ HT
29265	1195.00	29803	1298.00	29908	1298.00

PAC : Prise Allume-cigare

Commande par boîtier de commande CCS

PDT	Boîtier de commande	À coller	P.U /€ HT	À visser	P.U /€ HT
-	Non inclus cf tableau ci-dessous	30242*	1561.00	30243*	1415.00
Oui	Non inclus cf tableau ci-dessous	30246*	1861.00	30247*	1719.00

* Boîtier de commande obligatoire à choisir en fonction de l'application dans le tableau ci-dessous.

Boîtier 4 touches	Code	P.U /€ HT
Pour rampe orange	30250	193.00

Commande par boîtier Microphone Public Address

PDT	Boîtier de commande	À coller	P.U /€ HT	À visser	P.U /€ HT
Oui	Handy	30262	2468.00	30263	2420.00

PDT : Prise de toit

RAMPE AÉROPORT

RAMPE M • FEUX ROUGE / VERT



TYPE D



PRODUIT

- Suit les recommandations du CHEA A-I-68 relatives aux conditions d'homologation et procédure d'exploitation des aérodromes.
- Carénages en Polycarbonate incassable
- Parties inférieures et supérieures de la rampe en aluminium anodisé, insensible à la corrosion
- Extrémités couleur orange avec feux à LED à éclats (conforme OACI et EASA Type D)



CARACTÉRISTIQUES TECHNIQUES

- Texte "FOLLOW ME" rétro éclairé à l'arrière de la rampe
- Texte "FLYCO" rétro éclairé à l'avant de la rampe
- 1 feu L51 vert à LED pour autorisation de roulage (800 candelas)
- 1 feu L51 rouge à LED pour arrêt de roulage
- Avec faisceau véhicule de 10 mètres
- Livrée avec fixations permanentes universelles noires mates traitées contre la corrosion
- Dimensions (L x h x l) : 110cm x 28cm x 13,5cm
- Alimentation : 12-24V

Options

- Rampe commandée par un interrupteur ou boîtier de commande
- Longueur 1,50m pour véhicules utilitaires

Longueur	Code	P.U / € HT
110 cm	32705	2207.00
150 cm	32706	2338.00

Options	Code	P.U / € HT
Prise de toit	32709	320.00
SPA (nécessite l'option prise de toit)	32710	1059.00
Boîtier de commande 4 touches	35475	NC
Boîtier de commande 8 touches	32711	193.00
Interface de commande filaire (BLL au +)	32712	214.00
Interface de commande filaire (BLL au -)	32715	214.00
Répétiteur feux véhicule (feux et interface)	32716	331.00
2 projecteurs latéraux	29971	250.00
Interface de programmation des messages*	25581	389.00

Feu respectant les spécifications de l'annexe 14 (convention relative à l'aviation civile internationale du règlement OACI pour les véhicules d'escorte type "D" ou "FOLLOW-ME" véhicules ainsi que l'EASA (Annex to ED Decision 2014/013/R Certification Specifications (CS) and Guidance Material (GM) for Aerodromes Design - CS-ADR-DSN)

* Interface logiciel pour modifier vos messages



RAMPE M • PML



PRODUIT

- Suit les recommandations du CHEA A-I-68 relatives aux conditions d'homologation et procédure d'exploitation des aérodromes.
- Carénages en Polycarbonate incassable
- Parties inférieures et supérieures de la rampe en aluminium anodisé, insensible à la corrosion
- Extrémités couleur orange avec feux à LED à éclats (conforme OACI et EASA Type D)



CARACTÉRISTIQUES TECHNIQUES

- **Dimensions (L x h x l) :** 110cm x 28cm x 13,5cm
- **Extrémité :** orange
- **Mode :** flash
- **PML :** 3 messages : STOP, FOLLOW-ME, FLYCO
- **Haut-Parleur :** avec option SPA
- **Commande :** 12 touches
- **Prise de toit :** en option
- Livrée avec fixations permanentes universelles noires mates traitées contre la corrosion

Longueur	Code	P.U /€ HT
110 cm	32707	3421.00
150 cm	32708	3552.00



Feu respectant les spécifications de l'annexe 14 (convention relative à l'aviation civile internationale du règlement OACI pour les véhicules d'escorte type "D" ou "FOLLOW-ME" véhicules ainsi que l'EASA (Annex to ED Decision 2014/013/R Certification Specifications (CS) and Guidance Material (GM) for Aerodromes Design - CS-ADR-DSN)

Options	Code	P.U /€ HT
Prise de toit	32709	320.00
SPA (nécessite l'option prise de toit)	32710	1059.00
Boitier de commande 4 touches	35475	NC
Boitier de commande 8 touches	32711	193.00
Interface de commande filaire (BLL au +)	32712	214.00
Interface de commande filaire (BLL au -)	32715	214.00
Répétiteur feux véhicule (feux et interface)	32716	331.00
2 projecteurs latéraux	29971	250.00
Interface de programmation des messages*	25581	389.00

* Interface logiciel pour modifier vos messages

RAMPE " M " AVEC PANNEAU À MESSAGES



PRODUIT

- A[~]chage de messages vers l'arrière
- **Affichage vers l'avant disponible en option :** a[~]chage « mir - oir » lisible dans le rétroviseur du conducteur
- A[~]chage en langues étrangères possible
- **Puissance lumineuse :** Gyroled dans la rampe et projecteurs latéraux à LED
- Produits homologués
- Technologie et qualité **Standby-Mercura®**



CARACTÉRISTIQUES TECHNIQUES

- **Dimensions (L x l x h) :** 110 x 28 x 13,5 cm*
- **Socle et toit :** aluminium
- Carénage polycarbonate bleu ou orange*
- **Projecteurs latéraux :** 2 modules de 4 LED*
- 2 ou 4 Gyroled Classe 1 ou 2*
- Mode R65 rotatif ou flash*
- **Alimentation :** 12/24 V
- Garantie 3 ans
- Livraison avec faisceau de 7 mètres
- Livraison avec fixations permanentes universelles noires mates traitées contre la corrosion
- Fixations réglables
- **Options disponibles :** voir tableau ci-contre

* Selon modèle

HOMOLOGATIONS

- ECE R65 Classe 1
- CEM selon R10
- **PMV :** N° E2 0511026



Boitier de commande tactile

Facile à utiliser
Jusqu'à 100 messages
7 langues disponibles

Version prédéfinie

Longueur	Couleur	PMV / PML	Gyroled	Mode	Projecteur latéraux	Sirène	PDT	Code	P.U / € HT
1,10 m	Bleu	PMV	2	Rotatif R65	oui	oui	oui	29963	5204.00

PDT : Prise de toit



Boîtier de commande tactile

Facile à utiliser
Jusqu'à 100 messages
7 langues disponibles



Boîtier PML

6 messages prédéfinis

Composez votre rampe sur-mesure

Désignation	Code	P.U / € HT
Rampe 110 cm - 2 Gyroled bleus Cl. 1	32407	3201.00
Rampe 110 cm - 2 Gyroled orange Cl. 1	32408	3201.00
Prise de toit	29964	320.00
PMV (100 messages)	29965	896.00
PML (6 messages)	34007	321.00
Panneau à messages avant	29966	772.00
Rampe Longueur 1,50 m	29967	151.00
+ 2 Gyroled Classe 1	29968	297.00
2 x Gyroled Classe 2	29969	339.00
4 x Gyroled Classe 2 ¹	29970	634.00
2 x projecteurs latéraux	29971	250.00
Sirène ²	29972	542.00
Public Address	29973	1071.00
Interface de programmation des messages*	25581	389.00



¹ Incompatible avec rampe 1,10 m • ² Incompatible avec panneau à messages avant
Les Gyroled peuvent être en mode R65 rotatif, R65 à éclats, OACI rotatif, OACI à éclats (à préciser à la commande).
Tonalité Sirène à préciser à la commande

* Interface logiciel pour modifier vos messages

Version prédéfinie

Longueur	Couleur	PMV / PML	Gyroled	Mode	Projecteur latéraux	Sirène	PDT	Code	P.U / € HT
1,10 m	Orange	PML (6 messages)	2	Flash R65	non	non	non	29962	3521.00

PDT : Prise de toit

PMV À LED AUTONOME



Idéal pour installation
et montage sur plage-arrière



PRODUIT

- LED de couleur rouge
- Dimensions (L x P x H) : 564 x 25,5 x 107 mm
- Hauteur caractère : 65 mm
- Passage automatique en mode Jour/Nuit
- 100 messages de 3 x 16 caractères
- 7 langues
- Affichage des messages en mode fixe, clignotant, alterné ou défilant



Boîtier de commande tactile

- Facile à utiliser
- Jusqu'à 100 messages
- 7 langues disponibles

Désignation	Code	P.U / € HT
PMV autonome (boîtier T-Panel inclus)	30960	2113.00
Interface pour programmation des messages*	25581	389.00

* Interface logiciel pour modifier vos messages



PMV À LED AUTONOME RELEVABLE



À charge mode standard



À charge miroir



Ensemble PMV déplié



Ensemble PMV replié



Boitier tactile T-Panel (description ci-contre)

Désignation	Code	P.U /€ HT
PMV autonome relevable WIFI seul	32835	2198.00
PMV autonome relevable avec boitier T-Panel	36298	3265.00

Options	Code	P.U /€ HT
Tablette de commande WIFI*	32869	1765.00
Interface pour programmation des messages**	25581	389.00

* Tablette tactile, CPU 8-core 1.6 GHZ, TFT 8" (1280x800), mémoire 3 Go, stockage 16 Go, Android nougat 7.1, emplacement micro SD, wifi, stylet S-Pen inclus, couleur noir.

** Interface logiciel pour modifier vos messages (pour boitier T-Panel uniquement)

PRODUIT



- Relevage électrique
- Un a ̃chage à LED puissant
- 2 possibilités de commande : en filaire avec boitier T-Panel ou en WIFI avec une tablette
- Pas d'installation électrique ni de fils à installer dans l'habitacle avec le modèle WIFI

CARACTÉRISTIQUES TECHNIQUES



- Caractères de couleur rouge
- **Hauteur des caractères** : 65mm
- Passage auto en mode jour/nuit
- 100 messages de 3x16 caractères
- 7 langues possibles
- À charge des messages en mode fixe, clignotant, alterné ou défilant
- Candela/m² : 5000
- À charge MIRROIR
- **Dimensions du panneau en mm (LxPxH)** : 564 x 25,5 x 107
- **Dimensions de l'ensemble en mm (LxPxH)** : 626 x 120 x 112 (déployé) et 54 (replié)
- **Poids** : 2 kg
- **Matière** : aluminium peint en noir
- **Alimentation** : 12V
- **Température en fonctionnement** : -40°C / +85°C
- **Homologation** : CEM R10
- **Indice de protection** : IP 24

COMMANDE PAR WIFI

- Commande par console Android (smartphone ou tablette) à partir de la version 4.4 (2013).
- Création ou changement de messages avec l'application gratuite **Standby-Mercura®**





PRODUIT

- Design ultra fin, seulement 2,5 cm
- Nouvelle technologie LED pour un éclairage plus performant avec une lumière puissante et uniforme
- Rendement lumineux élevé
- Une rampe économique avec toutes les fonctions essentielles
- Mode de clignotement par défaut :
 - triple flash alterné pour les rampes à plusieurs modules
 - triple flash pour les rampes avec 1 seul module par face
- 10 modes disponibles dont mode rotatif et ICAO
- Mode Patrouille (Cruise)
- 2 modes de luminosité : jour et nuit



CARACTÉRISTIQUES TECHNIQUES

Dimensions de la rampe :

- **Longueurs** : voir tableau page suivante
- **Hauteur** : 2,5 cm (sans fixation)
- **Largeur** : 22 cm

HOMOLOGATIONS

- ECE R65 Classe 2 (Triple flash alterné ou non)
- CEM R10



ORTUS LB200 - Orange

Longueur* avec fixations magnétiques	Modules par face	Code	P.U /€ HT
32 cm	1	506-584-03-2-001	245.00
avec fixations permanentes**			
32 cm	1	506-584-03-2-002	235.00
47 cm	2	506-584-05-2-001	415.00
62 cm	3	506-584-06-2-001	510.00
108 cm	6	506-584-11-2-001	725.00
124 cm	7	506-584-12-2-001	805.00
139 cm	8	506-584-14-2-001	865.00
154 cm	9	506-584-15-2-001	955.00

*Les longueurs exactes sont disponibles sur notre site internet.

**Les fixations permanentes ne sont pas incluses. N'oubliez pas de commander la référence ci-dessous.



ORTUS LB200 - Bleue

Longueur * avec fixations magnétiques	Modules par face	Code	P.U /€ HT
32 cm	1	506-584-03-1-001~	290.00
avec fixations permanentes**			
32 cm	1	506-584-03-1-002~	265.00
108 cm	2	506-584-11-1-001	780.00
124 cm	3	506-584-12-1-001	870.00
139 cm	6	506-584-14-1-001	935.00
154 cm	7	506-584-15-1-001	1020.00

*Les longueurs exactes sont disponibles sur notre site internet.

**Les fixations permanentes ne sont pas incluses. N'oubliez pas de commander la référence ci-dessous.

Fixations

Désignation	Code	P.U /€ HT
Fixations permanentes plastiques	506-584-00-0-20	39.00



SYSTÈMES ÉLECTRONIQUES

Topomètre E-ZY	116	Boitiers de commande	124
Antivol Motorlock	118	Sirène Public Address NANO 112	130
Bouton d'urgence H1	119	Stabilisateur de tension MSC 124	132
Comparatif : Comment bien choisir votre pack CCS	120	Faisceaux • Connectiques • Accessoires • Interfaces	136

#3





Retrouvez la présentation de notre **Topomètre E-ZY** en Vidéo



PRODUIT

Un produit simple d'utilisation, efficace et ergonomique

Dans l'objectif d'améliorer le travail des agents sur le terrain, Standby-Mercura présente le topomètre E-zy qui est destiné aux exploitants des réseaux routiers et aux entreprises de travaux publics. Issu de la collaboration avec notre partenaire KM SIME, le topomètre E-zy permet d'accompagner les collaborateurs dans leurs différentes missions tout en restant en sécurité dans leur véhicule. De nombreuses fonctionnalités sont disponibles :

- **Balisage de chantiers** • **Relevés de mètres** • **Comptage d'évènements** • **Mesures de visibilité** • **Relevés de marquage routier**
- **Odomètre / Topomètre :**

E°ctuez des relevés de distance précis pour la planification de vos chantiers sans sortir de votre véhicule.

- **Balisez votre chantier en sécurité :**

Le topomètre intègre les schémas de balisage les plus courants du manuel du chef de chantier et assiste l'agent dans la pose de la signalisation.

- **Générateur d'intervalles intuitif :**

Permet de positionner les panneaux en respectant les écartements réglementaires. Utile également pour le positionnement des PR / PK.

- **Compteur d'évènements :**

Fournit aux agents la distance parcourue ainsi que les inter-distances mini, moyenne et maxi entre les évènements.

Ses points forts :

- Une installation ultra-rapide permettant de mutualiser le topomètre sur plusieurs véhicules : **2 mn chrono !**
- A°r anchissez-vous de l'étalonnage tout en maintenant une précision sub-métrique
- **Soyez sûr de votre mesure.** Une précision de 0.5% (soit un écart inférieur à 5m sur 1km) sur vos mesures et une répétabilité des mesures
- Mémorisez jusqu'à 20 points intermédiaires sur une mesure
- Arrêtez la mesure et reprenez-la quand vous le désirez
- Ne perdez pas le fil de vos mesures même en cas d'arrêt du moteur. Les données restent mémorisées tant que vous ne les avez pas e°acées
- Une conception robuste et certifiée qui nous permet de vous proposer une garantie de 5 ans



CARACTÉRISTIQUES TECHNIQUES

- **Précision** : < 0.5 % (error < 5m / 1000m)
- **Certifications** : CE, EAC, E1
- **Açcheur Graphique couleur 2.8"**
- **5 touches rétroéclairées + 1 bouton navigation**
- **Alimentation** : 12V
- **Normes** : ISO15765 | SAE J1962 | SAE J2284

ACCESSOIRES

- Rallonge de 2 mètres - Cordon OBD-2 (code : 35451)



1



2



	Désignation	Code	P.U / € HT
1	Topomètre E-zy avec base à visser	34998	967.00
2	Topomètre E-zy avec base à ventouse	34999	1036.00



Véhicule sécurisé contre le vol avec moteur tournant !

L'ANTIVOL MOTORLOCK est un système pouvant être installé sur des véhicules professionnels afin d'assurer 2 fonctions de sécurité essentielles à votre activité :

Fonction 1 :

ANTIVOL : lorsqu'il est activé, il permet au conducteur de retirer la clé du neiman tout en gardant le moteur tournant afin d'alimenter les équipements électriques.

De plus, la **télécommande** (en option) permet de verrouiller/déverrouiller le véhicule en ayant l'antivol actif.

Fonction 2 :

ANTI-DÉMARRAGE : il empêche le démarrage du véhicule si celui-ci est raccordé sur un système extérieur (prise secteur, groupe électrogène...)



Toute tentative de vol du véhicule en marche sans clé, engendre l'arrêt du moteur !



PRODUIT

- Alimentation des équipements électriques sans clé de contact
- Sécuriser les portes du véhicule via la télécommande
- Arrêt du moteur en cas de tentative de vol
- Deux Interfaces bus CAN disponibles



CARACTÉRISTIQUES TECHNIQUES

- Tension : 12-24V
- Poids : 280 g
- Livré avec : boîtier BLM 1 ou BLM 2, connectiques, câblage, fiche technique, bouton d'activation, module frein à main
- Origine du produit : Europe
- Garantie : 3 ans



Télécommande sécurisée cryptée avec code tournant

Désignation	Code	P.U / € HT
Antivol Motorlock connectique NG (compatible Renault)	NC ⁽¹⁾	547.00
Antivol Motorlock connectique NG (compatible Renault) avec télécommande de verrouillage	NC ⁽¹⁾	729.00

NC⁽¹⁾ : Nous consulter, le code article dépend du modèle du véhicule

> Il faut vérifier la compatibilité avec le véhicule à équiper avant toute commande. **Contactez votre interlocuteur commercial.**

BOUTON D'URGENCE H1

Mise en situation du bouton H1
sur le tableau de bord



PRODUIT

Bouton unique qui permet d'enclencher les fonctions clés du système en veille (*feux bleus + sirène ou feux bleus seuls*) d'une seule pression sans quitter la route des yeux.



Désignation	Code	P.U /€ HT
Bouton H1 + connectique standard	30665	318.00
Bouton H1 + connectique spéciale rampe VEGA	32188	362.00

Boitiers de commande, voir page 127

COMMENT BIEN CHOISIR VOTRE PACK CCS

Grâce à nos kits CCS simplifiez-vous l'installation et la gestion des éléments de signalisation !

Un pack CCS est composé d'un boîtier de commande, d'un module de puissance et de la connectique nécessaire à son installation.

Choisissez votre pack selon les équipements que vous souhaitez installer sur votre véhicule grâce aux tableaux ci-dessous.

Les versions Basic, à personnaliser avec les sorties auxiliaires, permettront de créer un système de commande sur-mesure.

Les autres versions ont été établies par nos soins afin de répondre aux configurations les plus courantes du marché.

Pack CCS pour véhicules utilitaires

Equipements à contrôler	Pack CCS4 LITE	Pack CCS4			Pack CCS8			Pack CCS11			
		Basic	Voirie	Défilement	Basic	Voirie	Défilement	Basic	Voirie	Voirie Kombi	Avec T-Panel et topomètre
Alimentation radio ¹		✓	✓	✓	✓	✓	✓	✓	✓	✓	✓
Feux orange	✓		✓	✓		✓	✓		✓	✓	✓
Feux d'hivernage			✓			✓			✓	Kombi	✓
Triangle de signalisation	✓		✓			✓	✓		✓	✓	✓
Feux de balisage	✓										
Projecteurs							2				
Défilement gauche				✓			✓		✓	✓	✓
Défilement droit				✓			✓		✓	✓	✓
Warning				✓			✓		✓	✓	✓
Nombre de sorties auxiliaires ²	1	4	1		8	5	1	11	4	4	4

Pack CCS pour véhicules prioritaires

Équipements à contrôler	Pack CCS4		Pack CCS4 LS	Pack CCS8		Pack CCS11		SPA NANO 112	SPA NANO 112+
	Basic	Prioritaire		Basic	Prioritaire	Basic	Prioritaire		
Alimentation radio ¹	✓	✓		✓	✓	✓	✓		✓
Feux bleus		✓	✓		✓		✓	✓	✓
Sirène MP5		✓			✓		✓		
HP 30W/150W/Sonorplaque			✓					✓	✓
Public Address ³								✓	✓
Jour/Nuit		Sirène/feux	Sirène/feux		Sirène/feux		Sirène/feux	Sirène/feux	Sirène/feux
Feux de pénétration		✓			✓		✓		✓
Feux orange					✓				
Projecteurs									✓
Défilement gauche							✓		✓
Défilement droit							✓		✓
Warning							✓		✓
Nombre de sorties auxiliaires ²	4			8	3	11	4		2

¹ Alimentation permanente (valeur de la batterie) pour radio ou autres consommateurs.

² Sorties auxiliaires : grâce aux sorties auxiliaires disponibles, adaptez un ou plusieurs équipements supplémentaires de votre choix.

³ Public Address : diffuseur-amplificateur de messages ou enregistrez 3 messages sur carte SD.

SYSTÈMES ÉLECTRONIQUES

UNE GESTION INTELLIGENTE DES ÉQUIPEMENTS ADDITIONNELS EMBARQUÉS DANS LE VÉHICULE

- Le regroupement possible sur un même bouton de commande de la mise en service ou du mode de fonctionnement de plusieurs équipements
- L'asservissement du fonctionnement des équipements à des conditions choisies par l'utilisateur (frein à main, moteur tournant, jour/nuit...)

Des fonctions de gestion d'énergie telles que :

- Le couplage des batteries additionnelles
- Un mode veille
- Des alarmes tension basse
- La protection électronique du réseau et des équipements
- Le diagnostic des dysfonctionnements du réseau et des équipements
- Le délestage automatique sélectif et paramétrable

Conforme aux spécifications techniques des constructeurs automobiles, cet équipement s'installe sans modification du circuit électrique d'origine. **Facilement démontable, il est réutilisable sur d'autres véhicules.**

SIMPLIFIEZ-VOUS
L'INSTALLATION
DES ÉLÉMENTS DE
SIGNALISATION !

NE FAITES PLUS
DE MODIFICATIONS
ÉLECTRIQUES
SUR LE VÉHICULE !

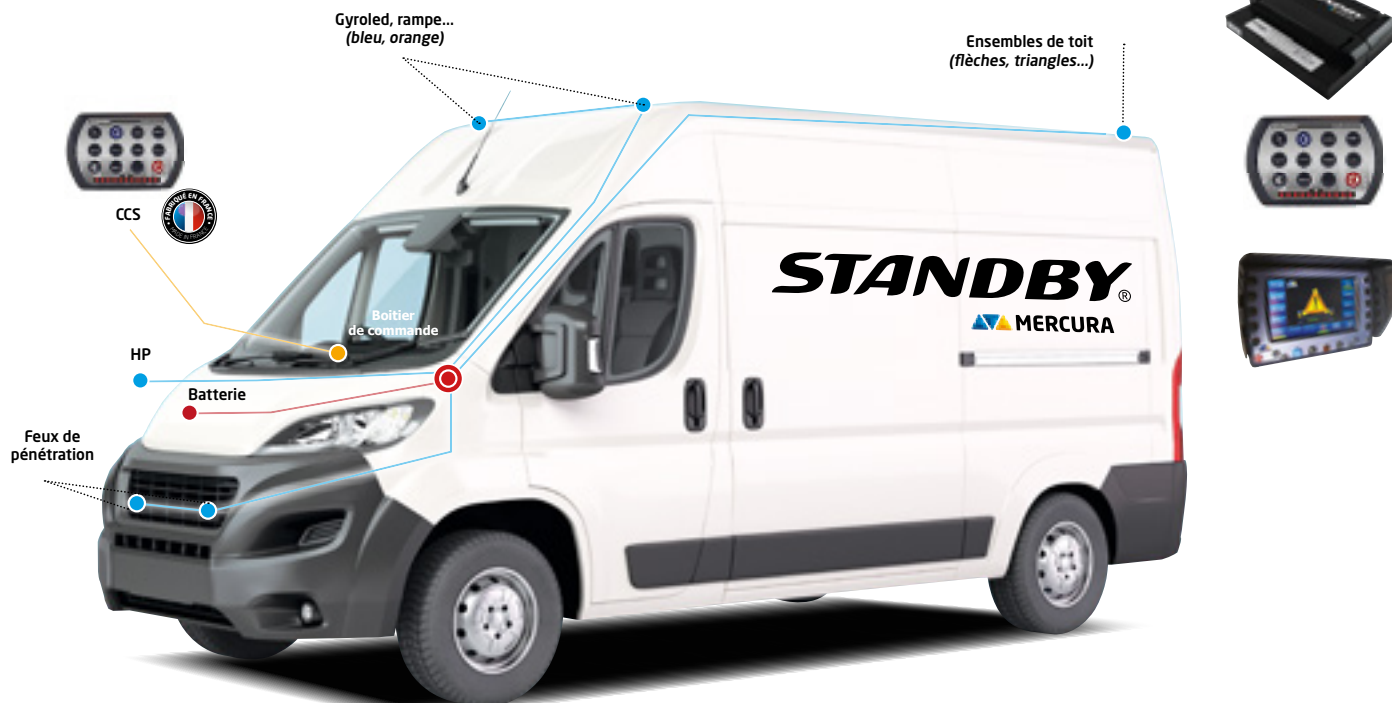

Des systèmes électroniques
sur-mesure pour véhicules spéciaux



BOÎTIERS DE COMMANDE

Pack CCS pour véhicules utilitaires



PRODUIT

- Simple et facile
- Pas d'intervention sur le circuit d'origine
- Pas de risque de remise en cause de la garantie constructeur
- Câblage réduit
- Temps de montage diminué
- Installation très aisée du boîtier de commande
- Adaptation aux missions spécifiques du véhicule
- Connectique automobile
- **Ce pack inclut un boîtier de commande, un module de puissance et la connectique nécessaire à son installation**



CCS4

Pack CCS4	Code 12/24V	P.U / € HT
Basic	26123	436.00
Voirie	26126	436.00
Défilement **	29452	436.00

CCS4 LITE

Pack CCS4	Code 12/24V	P.U / € HT
CCS4 LITE	32136	245.00

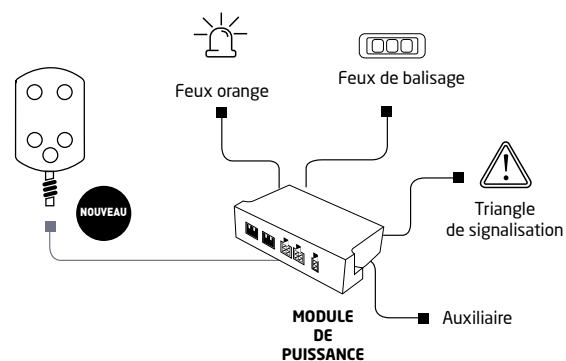
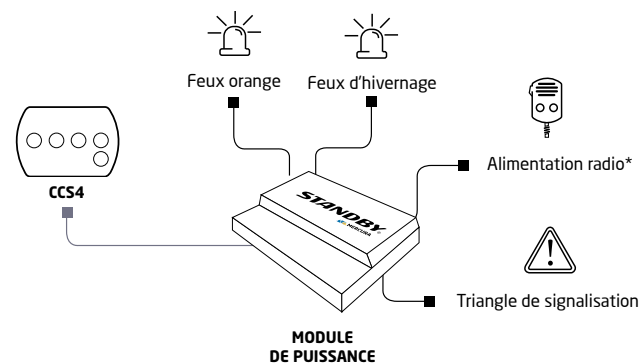

* Alimentation permanente (valeur de la batterie) pour radio ou autres consommateurs.

** Les sorties du CCS4 Défilement sont feux orange, défilement gauche, warning, défilement droit.

BOÎTIERS DE COMMANDE

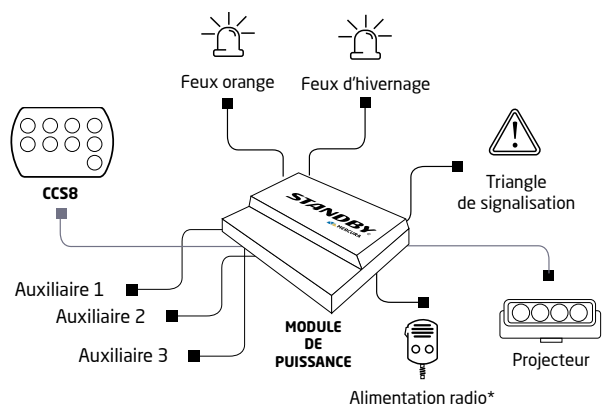

Boitier CCS8



CCS8

Pack CCS8	Code 12/24V	P.U / € HT
Basic	26127	479.00
Voirie	26130	479.00
Défilement	28657	479.00

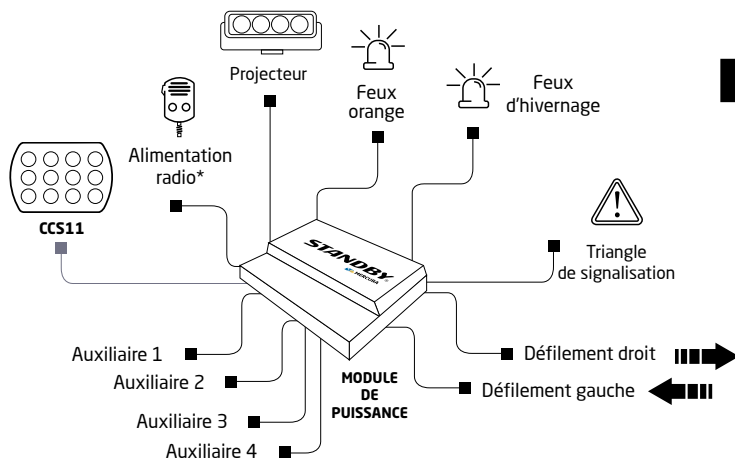

CCS11

Pack CCS11	Code 12/24V	P.U / € HT
Basic	25968	540.00
Voirie	26122	540.00
Voirie Kombi	27165	540.00



Boitier CCS11

* Alimentation permanente (valeur de la batterie) pour radio ou autres consommateurs.

BOÎTIERS DE COMMANDE



Boîtier CCS11

CCS11 AVEC T-PANEL ET FONCTION TOPOMÈTRE INTÉGRÉ

Caractéristiques techniques
de la fonction topomètre

> voir page 181 : option topomètre

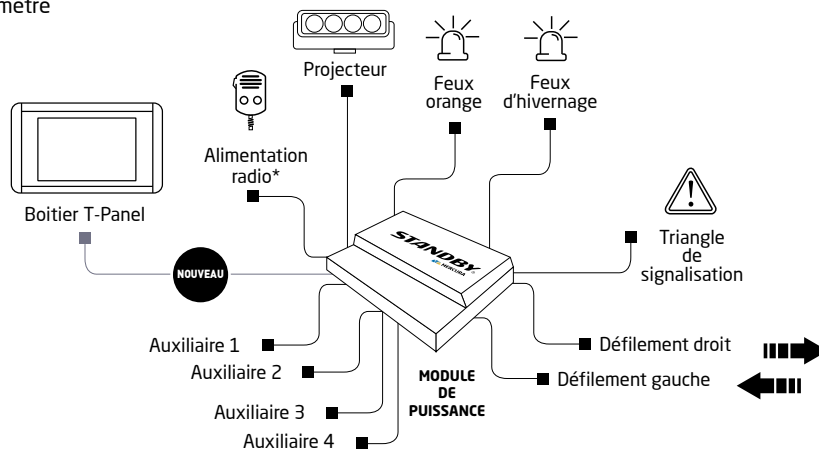

Pack CCS11	Code 12/24V	P.U / € HT
Voirie avec fonction topomètre	31101	2171.00

* Alimentation permanente (valeur de la batterie) pour radio ou autres consommateurs.

Pack CCS pour véhicules prioritaires



PRODUIT

- Simple et facile
- Pas d'intervention sur le circuit d'origine
- Pas de risque de remise en cause de la garantie constructeur
- Câblage réduit
- Temps de montage diminué
- Installation très aisée du boîtier de commande
- Adaptation aux missions spécifiques du véhicule
- Connectique automobile
- **Ce pack inclut un boîtier de commande, un module de puissance et la connectique nécessaire à son installation**

CCS4

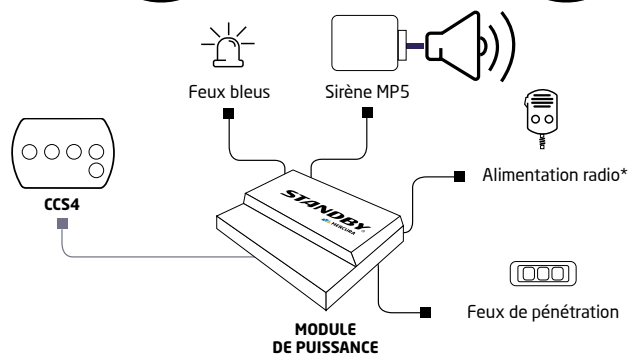

Pack CCS4	Code 12/24V	P.U / € HT
Basic	26123	436.00
Prioritaire	26124	436.00



CCS8

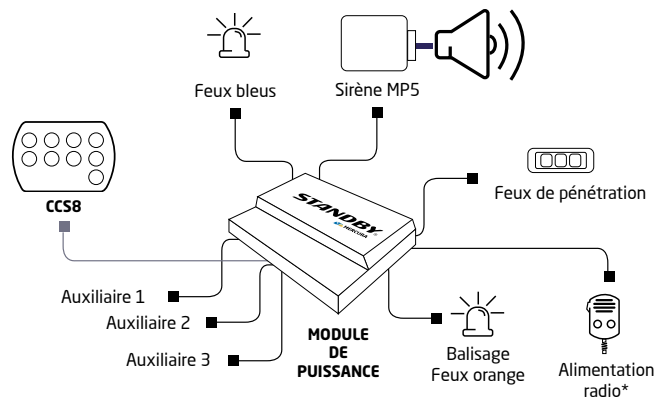

Pack CCS8	Code 12/24V	P.U / € HT
Basic	26127	479.00
Prioritaire	26128	479.00



* Alimentation permanente (valeur de la batterie) pour radio ou autres consommateurs.

BOÎTIERS DE COMMANDE



Boîtier CCS11

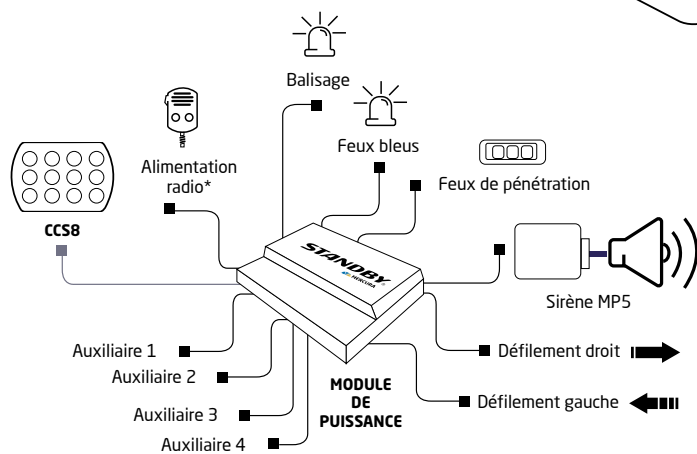

CCS11

Pack CCS11	Code 12/24V	P.U /€ HT
Basic	25968	540.00
Prioritaire	26120	540.00

* Alimentation permanente (valeur de la batterie) pour radio ou autres consommateurs.

BOÎTIERS DE COMMANDE

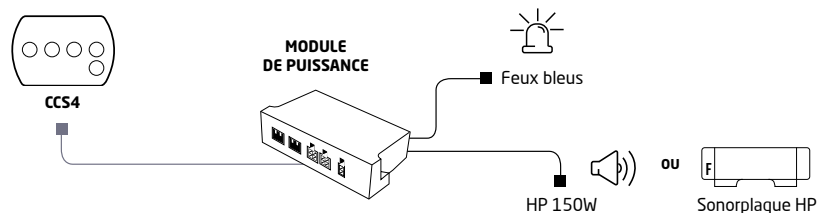

CCS4 LS

Désignation	Tonalité	HP	Code	P.U / € HT
CCS4 LS	Police	150 W	29003	513.00
CCS4 LS	Sapeurs-Pompiers	150 W	28286	513.00
CCS4 LS	Gendarmerie	150 W	31353	513.00
CCS4 LS	UMH	150 W	30786	513.00
CCS4 LS	 US* Wait, Yelp, Hi-lo, Horn	150 W	28869	513.00
CCS4 LS	Police	30 W	29361	513.00
CCS4 LS	Sapeurs-Pompiers	30 W	29450	513.00
CCS4 LS	Gendarmerie	30 W	29837	513.00

Désignation	Tonalité	HP	Code	P.U / € HT
CCS4 LS Commande par interrupteurs	A préciser	150 W	29830	399.00
CCS4 LS Commande par interrupteurs	A préciser	30 W	29829	399.00

Désignation	Longueur	Code	P.U / € HT
Faisceau de raccordement complet	6 m	30971	106.00

* Tonalité US non autorisée sur le territoire français

AUTRES KITS

Kit Pack	Code	P.U / € HT
CCS 446 Evolution Basic	26044	1293.00
CCS 446 Evolution Pompiers DSC*	27309	1058.00
CCS 446 Evolution Pompiers SPO	27311	1058.00

* DSC : Asservissement de la sirène selon la norme de la Direction de la Sécurité Civile
(la sirène est activée uniquement si le gyroled bleu l'est au préalable)

SIRÈNE PUBLIC ADDRESS NANO 112



PRODUIT

- **Public Address** : Di°useur-Amplificateur de messages
- Enregistrement de 3 Messages sur carte SD
- **Sirène** : Générateur-Amplificateur de tonalité
- Commande de feux spéciaux
- Boîtier avec touches rétroéclairées
- Touches gravées sans risque d'effacement avec le temps
- Facile à installer



CARACTÉRISTIQUES TECHNIQUES

- Puissance de 3.5A (3 Gyroled®)
- Compatible avec des haut-parleurs 4 Ohms ou 8 Ohms
- Sortie haut-parleur protégée contre les courts-circuits
- Sortie de puissance protégée contre les courts-circuits

PROTECTIONS

- Contre les inversions de polarité et thermiques
- Détection de charge ouverte sur la sortie HP afin de garantir la présence et le fonctionnement de la sirène
- Connectique Automobile : Cordon spiralé de 2.12 m
- IP42
- **Alimentation** : 10-30V
- **Température de fonctionnement** : de -40°C à + 85°C

HOMOLOGATIONS

- **Homologation** : CEM [E]
- **Acoustiques** : TP xxx
(Police, Gendarmerie, Sapeurs-Pompiers, UMH, ASA)

- **Rebroadcast-casting ou Retransmission radio** : le signal venu de la RADIO de transmission est amplifié et retransmis sur le HP à l'extérieur du véhicule durant une intervention. Cette fonction est activée par l'utilisateur grâce à une touche sur le boîtier de commande.*
- **"Park kill"** lorsque l'utilisateur serre le frein à main, la sirène se coupe automatiquement*
- **Démarrage automatique** lors de la mise en route du véhicule.*
- **Mise en veille automatique** lors de l'arrêt du véhicule, pour éviter de décharger la batterie*
- Déclenchement de la sirène et signalisation via l'avertisseur (**Klaxon**) du véhicule et/ou une pédale (**Pédale chef d'agrès**)

* Fonctions disponibles et non obligatoires, elles sont actives si les branchements nécessaires sont réalisés par l'installateur.
Cf le manuel d'utilisation et d'installation.

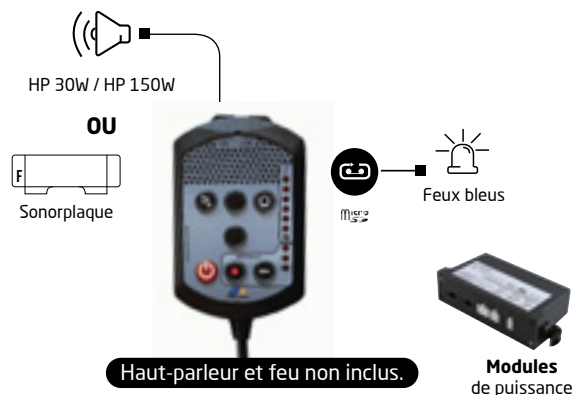

Désignation	Code	P.U / € HT
Support boîtier pour NANO	29474	8.50



Support de boîtier NANO

Désignation	HP	Code	P.U / € HT
Police	150W	28252	869.00
Police	30W	28253	869.00
Sapeurs-Pompiers	150W	28254	869.00
Sapeurs-Pompiers	30W	28255	869.00
Gendarmerie	150W	28258	869.00
Gendarmerie	30W	28259	869.00

SIRÈNE PUBLIC ADDRESS NANO 112+

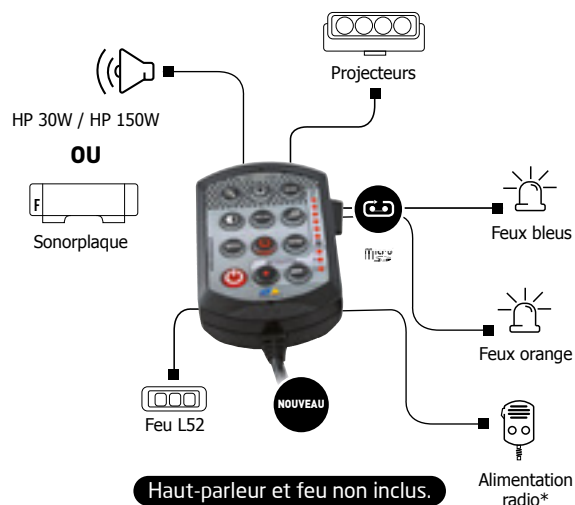

Modules de puissance



Support de boîtier NANO

- **Rebroadcasting ou Retransmission radio :** le signal venu de la RADIO de transmission est amplifié et retransmis sur le HP à l'extérieur du véhicule durant une intervention. Cette fonction est activée par l'utilisateur grâce à une touche sur le boîtier de commande.
- **"Park kill"** lorsque l'utilisateur serre le frein à main, la sirène se coupe automatiquement
- **Démarrage automatique** lors de la mise en route du véhicule.
- **Mise en veille automatique** lors de l'arrêt du véhicule, pour éviter de décharger la batterie
- Déclenchement de la sirène et signalisation via l'avertisseur (**Klaxon**) du véhicule et/ou une pédale (**Pédale chef d'agrès**)

* Fonctions disponibles et non obligatoires, elles sont actives si les branchements nécessaires sont réalisés par l'installateur. Cf le manuel d'utilisation et d'installation.

CARACTÉRISTIQUES TECHNIQUES

- 2 ports de communication CAN dont un pour le raccordement du boîtier de commande/microphone
- 1 entrée analogique BF (*Basse Fréquence*)
- **4 entrées logiques :**
 - > Frein à main, klaxon, pédale chef d'agrès + APC ou moteur tournant (**pour les fonctions : Démarrage, mise en veille automatique**)

Sorties :

- 1 sortie 3.5A (Feux de pénétration)
- 2 sorties 15A (Gyrophare bleu, orange)
- 6 sorties (défilement orange)
- 2 sorties 3A pour les projecteurs latéraux
- 1 sortie 6 A pour une alimentation permanente (Radio)
- Compatible avec des haut-parleurs 4 Ohms ou 8 Ohms
- **Dimensions du module de puissance (L x H x P en mm) :** 140 x 33 x 64
- **Poids de l'ensemble :** 110 g
- Consommation éteint 200 A à 12V, en fonctionnement 80 mA

* Pour les fonctions, protections et homologations, voir page 130 SPA NANO 112.

Désignation

Code

P.U / € HT

Support boîtier pour NANO

29474

8.50

* **DSC :** Asservissement de la sirène selon la norme de la Direction de la Sécurité Civile (la sirène est activée uniquement si le gyroled bleu l'est au préalable)

Désignation

HP

Code

P.U / € HT

	Police	150W	28244	1323.00
	Police	30W	28245	1323.00
	Sapeurs-Pompiers	150W	28246	1323.00
	Sapeurs-Pompiers	30W	28247	1323.00
	UMH	150W	28248	1323.00
	ASA	30 W	36100	1323.00

* Alimentation permanente (valeur de la batterie) pour radio ou autres consommateurs.

STABILISATEUR DE TENSION CONVERTISSEUR POUR RADIO NUMÉRIQUE



PRODUIT

Le **MSC 124** est un module autonome qui permet de stabiliser une sortie à 12V. Il protège les éléments électriques des variations de tension et la sortie stabilisée empêche les coupures d'alimentation intempestives, comme les microcoupures lors du démarrage du véhicule. Il est adapté aux nouvelles technologies de communication embarquée comme le système de radio Antares.

- **Homologué CEM** : pas de risque d'interférence avec d'autres équipements du véhicule

- **Module indépendant** :

Pas d'intervention sur le circuit d'origine du véhicule donc préservation de la garantie constructeur

- **Installation facilitée** sur les véhicules électriques et hybrides grâce à la sortie 12V stabilisée. Le module MSC 124 peut également servir de convertisseur 24V-12V.



CARACTÉRISTIQUES TECHNIQUES

- Convertisseur (non isolé) abaisseur-élevateur de tension (DC/DC)
- Tension de sortie fixe à 12V pour une tension d'entrée de 5 à 30V
- **Alimentation** : 5 à 30 V
(protection contre les inversions de polarité)
- **1 Sortie** : 10A
- **Température en fonctionnement** : de -40° à +85°C
- **Consommation max produit éteint** : < 100 µA
- Faisceau aux normes automobiles (autoextinguibilité)
- **Indice de protection** : IP66 et IK08
- **Dimensions (h x L x l)** : 30 x 71 x 89,6 mm
- **Poids** : 200 g
- Auto détection des 12-24V



Désignation	Code	P.U /€ HT
Stabilisateur de tension convertisseur MSC 124	31193	251.00

DES SYSTÈMES ÉLECTRIQUES SUR-MESURE POUR VOS VÉHICULES SPÉCIAUX.

Standby-Mercura® vous accompagne dans la réalisation du réseau de commandes des équipements électriques de votre véhicule.

**Nous réalisons pour vous une étude approfondie
et vous proposons la solution idéale pour votre projet.**

- 1- **Étude** de vos besoins (*bilan électrique, fonctions essentielles...*)
- 2- **Proposition** des modules de puissance les mieux adaptés
- 3- **Sélection** des boîtiers de commandes et de leurs différentes fonctionnalités
- 4- **Détermination** des faisceaux, connectiques et accessoires nécessaires à votre projet
- 5- **Programmation** du logiciel embarqué

N'hésitez pas à nous consulter pour recevoir votre étude sur-mesure !



STANDBY®
MERCURA



MODULES DE PUISSANCE

Caractéristiques techniques

Sorties	CCS 292	CCS 446	CCS 446 Evolution
15A	2	3	2
15A réversible		1	1
10A stabilisée			1
6A	1		
3A	8	4	4
1,3 A			
1 A		2	2
0,1 A	2		
0.05A		4	4
Total sorties	13	14	14
Puissance maxi	30A	60A	60A
Entrée			
+ ou -	1	2+2	2+2
au +	0		
au -	1		
Analogique		2	2

Tous nos modules de puissance ont passé avec succès les homologations CEM. Ils sont équipés exclusivement de connectique automobile.



Module de puissance
CCS 446 ou
CCS 446 Evolution



Module de puissance
CCS 292

LOGICIEL DE PARAMÉTRAGE

Votre outil d'assistance technique centralisé sur un ordinateur !

MODULE DE PUISSANCE

- **Logiciel ergonomique et simple d'utilisation** : une notice explicative est fournie pour guider l'utilisateur (*sur demande*)
- **Diagnostic des systèmes CCS CAN Mercura** :
 - Détection rapide des défauts
 - Indique l'état des entrées et sorties
 - Indique les led en défaut sur le PMV
- **Permet une grande autonomie de l'utilisateur** :
 - Plus besoin de passer par la Hotline Mercura
- Logiciel de diagnostic gratuit, fonctionne avec une interface USB CAN
- **Téléchargeable gratuitement sur notre site internet**,
 - Rubrique services/logiciels



BOITIERS DE COMMANDE



150 mm

230 mm

Boitier graphique PMV



150 mm

90 mm

Boitier XL 11 touches



69 mm

105 mm

Boitier 4 touches



69 mm

105 mm

Boitier 8 touches



69 mm

105 mm

Boitier 11 touches



90 mm

150 mm

Boitier XL joystick



196 mm

276 mm

Façade graphique encastrée



96 mm

165 mm

Boitier graphique Touch-Panel



FAISCEAUX • CONNECTIQUES • ACCESSOIRES • INTERFACES

Faisceaux de distribution vers les consommateurs

Désignation	Code	P.U /€ HT
Faisceau consommateurs CAN 292 - 12 m	34595	279.00
Faisceau consommateurs CAN 292 - 6 m	25985	112.00
Faisceau consommateurs CAN 446 - 6 m	25986	125.00
Faisceau consommateurs CAN 402 PMV - 6 m	24990	112.00
Faisceau consommateurs CCS 446 Evo - 6 m	25987	78.00
Faisceau 4 pts pour entrées bloc CCS 292 - 6 m	25988	22.00



Faisceaux alimentation

Désignation	Code	P.U /€ HT
Faisceau 2x6mm ² Longueur 6m	07435	46.00
Faisceau 2x10mm ² Longueur 10m	07883	126.00
Faisceau CAN 402/602 arrière	25790	19.00
Faisceau CAN 402/602 avant	25789	20.00
Faisceau Boîtier graphique XXL	25903	48.00

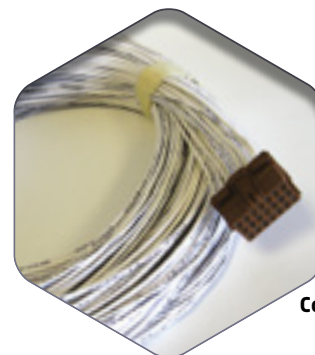

Connecteur MCP
21 points

Connectiques

Désignation	Code	P.U /€ HT
Kit de connecteurs 21 points, 4 points et alimentation pour CCS 292	26259	30.00
Kit de connecteurs 21 points, 12 points et alimentation pour CCS 466	26466	43.00

Interfaces

Désignation	Code	P.U /€ HT
(CAN) pour commande de chau°age aut onome	26496	397.00
Sonde de température CAN	26504	61.00



Marquage
sur chaque fil

Connecteurs :

Sertissage réalisé à la machine • Surmoulage de la prise • Sécurité :

- Détrompeur pour éviter les mauvais raccordements
- Clip de blocage pour éviter les débranchements dus aux vibrations du véhicule

Tous ces faisceaux sont réalisés par des machines. Ils sont étudiés en fonction des normes en vigueur dans le secteur automobile, et subissent des contrôles qualité drastiques. Ces connecteurs sont référencés et utilisés par les constructeurs Renault Truck et Mercedes.

Bus de communication

Bus de communication de longueurs différentes :

Pour répondre à tous les types d'installation **Standby-Mercura®** propose un choix de BUS de communication de différentes longueurs.

Désignation	Code	P.U / € HT
BUS CAN Longueur 0.3 mètres	26594	22.00
BUS CAN Longueur 0.7 mètres	25677	22.00
BUS CAN Longueur 4.5 mètres	23858	27.00
BUS CAN Longueur 6 mètres	23859	31.00
BUS CAN Longueur 10 mètres	23860	36.00
BUS CAN Longueur 5 mètres sans surmoulage côté boîtier	26596	59.00
Adaptateur BUS CAN / BUS CAN	27072	38.00

Accessoires

Désignation	Code	P.U / € HT
Pont de diodes 25A	16049	19.00
Module frein à main	20570	29.00
Coffret d'Encastrement pour boîtier de commande 12 touches	23912	4.30
Bras articulé pour fixation d'écran XXL Graphique	25673	104.00
Sérigraphie / Lexan pour boîtier de commande 4 touches	26132	40.00
Sérigraphie / Lexan pour boîtier de commande 8 touches	26133	40.00
Sérigraphie / Lexan pour boîtier de commande 11 touches	26134	40.00
Relais de couplage batterie 12v - 150A	17630	148.00
Sachet touches pour boîtier de commande 12 touches	23938	32.00
Support articulé Noir + visserie	20867	27.00
Interrupteur triangle orange avec LED intégrée	28945	17.00
Interrupteur gyroled blanc avec LED intégrée	28946	17.00

Ensembles porte-fusibles et fusibles

Désignation	Code	P.U / € HT
Ensemble porte-fusible 15A	35652	41.00
Ensemble porte-fusible 30A	26140	41.00
Ensemble porte-fusible 40A	17620	41.00
Ensemble porte-fusible 60A	23956	41.00
Ensemble porte-fusible 100A	17762	41.00
Ensemble porte-fusible 150A	21996	41.00
Ensemble porte-fusible 200A	21232	47.00
Fusible 40A	15659	9.70
Fusible 100A	15651	15.00
Fusible 150A	15652	23.00
Fusible 200A	15653	32.00



SONORE

CSP - Combiné de Signalisation Portatif	140	Sirène flash MP5	143
EPA - Ensemble Portatif d'Alerte	141	Sirène MP5 solo / duo	144
Haut-parleurs	142	Sonorplaque	145





#4





CARACTÉRISTIQUES TECHNIQUES

- Idéal pour véhicules banalisés
- Augmentation temporaire de votre parc
- Pas de modification du véhicule
- Habillage ABS couleur noir mat
- HP & sirène 115 db
- Prise allume cigare avec cordon spiralé
- Longueur cordon : 1,10 m / extensible à 3,50 m
- **2 touches** : Feu seul ou feu + sirène
- Embase magnétique renforcée
- **Alimentation** : 12V ou 10-30V
- **Dimensions en mm (hxlxL)** : 179x130x170

CSP	Gyroled	Mode	12 V	P.U /€ HT	10-30 V	P.U /€ HT
 Sapeurs-Pompiers	Bleu	Rotatif	23497	883.00	29062	883.00
 Sapeurs-Pompiers	Bleu	À éclats	24806	883.00		
Police	Bleu	Rotatif	22644	883.00		
Gendarmerie	Bleu	Rotatif	22645	883.00		
UMH	Bleu	Rotatif	23498	883.00		
ASA	Bleu	À éclats	23499	883.00		
 International	Bleu	Rotatif	23500*	883.00	29114	883.00
 International	Bleu	À éclats	23501*	883.00		
Voirie	Orange	Rotatif	23502	883.00		
Voirie	Orange	À éclats	23503	883.00		



CSP

* Tonalité US non autorisée sur le territoire français

Désignation	Code	P.U /€ HT
Sacoche pour CSP	30034	74.00

CSP POUR VÉHICULES UTILITAIRES AVEC CORDON RALLONGÉ



CARACTÉRISTIQUES TECHNIQUES

- CSP avec Gyroled Classic bleu, homologué R65 Cl. 1
- Cordon spiralé de 6m avec Prise Allume Cigare
- **Alimentation** : 12-24 V
- Tonalité à préciser à la commande

Désignation	Code	P.U /€ HT
CSP Bleu rotatif	34421	899.00
CSP Bleu à éclats	34422	899.00



CSP - Classe 1



CSP - Classe 2

EPA • ENSEMBLE PORTATIF D'ALERTE

Désignation	Mode	Code	P.U / € HT
EPA Bleu	À éclats	28874	1138.00
EPA Bleu	Rotatif	28648	1138.00
EPA Orange	À éclats	27780	1138.00
EPA Orange	Rotatif	31217	1138.00



Alertez la population !

L'EPA, Ensemble Portatif d'Alerte, est un produit développé pour les collectivités ayant un PCS (Plan Communal de Sauvegarde). Il s'agit d'un système simple et mobile qui permet d'informer la population d'un danger.

L'EPA comprend un gyrophare bleu ou orange, rotatif ou à éclats, une sirène de forte puissance et un système d'enregistrement et de diffusion de messages avec un SPA NANO. Il est léger, simple et rapide à mettre en oeuvre sur tout type de véhicules : **aucun coût d'installation.**

CARACTÉRISTIQUES TECHNIQUES



Diffuseur de messages :

- Possibilité d'enregistrer jusque 3 messages sur la carte SD
- Système de diffusion de message Public Address. Il s'agit de la même technologie que celle utilisée dans les rampes Standby-Mercura®.

Tonalités :

- Tonalité 1 : SNA (non modifiable)
- Tonalité 2 : Fin SNA (non modifiable)
- Tonalité 3 : BEEP (modifiable, à préciser à la commande)
- Tonalité 4 : si besoin (à préciser à la commande)



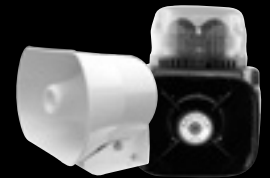

CATÉGORIE A

RÉSERVÉE AUX VÉHICULES D'INTÉRÊT GÉNÉRAL PRIORITAIRES. Arrêté du 30 octobre 1987 modifié par l'arrêté du 27 août 2015 :

Tonalités

- **(TP POL) POLICE** - Véhicules des services de police, des douanes, véhicules du Ministère de la Justice affectés au transport des détenus, véhicules de la Police Municipale (Décret n°2005-425)
- **(TP GEN) GENDARMERIE**
Véhicules des services de gendarmerie
- **(TP SPO) SAPEURS POMPIERS**
Véhicules des services de lutte contre l'incendie
- **(TP UMH) SAMU** - Véhicules d'intervention des U.M.H.

CATÉGORIE B

RÉSERVÉE AUX VÉHICULES D'INTÉRÊT GÉNÉRAL BÉNÉFICIAIRE DE FACILITÉS DE PASSAGE (tous les véhicules de catégorie B sauf les engins de service hivernal).

Arrêté du 23 juillet 1974 modifié par l'arrêté du 27 août 2015 :

Tonalités

- **(TP ASA)** - Ambulances de transport sanitaire, véhicules des associations médicales concourant à la permanence des soins ou véhicules des médecins lorsqu'ils participent à la garde départementale, véhicules d'intervention d'EDF & GDF, véhicules du service de surveillance de la SNCF, véhicules de transport de fonds et d'escorte de la Banque de France, véhicules d'intervention des services gestionnaires des autoroutes et routes à deux chaussées séparées.

HAUT-PARLEURS

Ils sont fournis avec le kit faisceau connectique automobile étanche SICMA

Code

P.U / € HT

HP 150 W avec habillage pour montage sur pavillon - 2,5 kg

Coloris blanc

15802

326.00

Coloris rouge

18808

326.00

HP 150 W - aimant céramique - pavillon rond - 2,5 kg

17481

205.00

HP PLAT 150 W - 2,4 kg

32082

248.00

HP 30 W - 0,7 kg

26341

248.00

Kit 2 x HP esclave - 30W en série

31949

482.00

Support de fixation pour HP 150W

20706

17.00

À UTILISER
AVEC
SIRÈNE FLASH
MP5



HP 150

Pavillon rond

GARANTIE
3
ANS



HP 150

pavillon blanc et rouge



HP PLAT



HP 30



2 x HP 30



HP 150

À UTILISER
AVEC
HP 150W



Flash MP5

VERSION FLASH MP5 MONOTONALITÉ

Une seule tonalité intégrée dans la sirène

Tonalités disponibles	Code	P.U /€ HT
Sapeurs-Pompiers	27274	317.00
Police	27273	317.00
UMH	27276	317.00
Gendarmerie	27272	317.00
ASA	27275	317.00

L'une des sirènes les plus petites du marché. Installation dans le véhicule facilitée.

PRODUIT



- Amplificateur et générateur de tonalités pour Sirène
- Commande Jour/Nuit
- Puissance supérieure à 120dB

CARACTÉRISTIQUES TECHNIQUES



- **Alimentation** : 8 à 30 V
(protection contre les inversions de polarité)
- Tonalités homologuées
- Module entièrement enrobé pour la protection contre l'humidité
- Connectique normes automobiles *(autoextinguibilité)*
- Aucune consommation hors fonctionnement
- **CEM** : Conforme n° e2*03*12111/E2*10R04*12111
- Conformité RoHS
- **Indice de protection** : IP66 et IK08
- **Température de fonctionnement** : -40°C à +85°C
- **Dimensions très compactes** :
(h x L x l en mm) : 30 x 71 x 89,6
- **Poids** : 200 g
- **Modèles compatibles avec haut-parleurs** : 150W

OPTIONS

- Sachet de connectique étanche
26921 *(comprend clips, porte-clips et languettes)*

VERSION FLASH MP5 MULTITONALITÉS

Plusieurs tonalités homologuées

Tonalités disponibles	Code	P.U /€ HT
Sapeurs-Pompiers ASA UMH	26911	402.00
Police Gendarmerie Signal National d'Alerte	26912	402.00
WAIL YELP HI-LO	26914*	402.00

* Tonalité US non autorisée sur le territoire français

Efficace, puissante, compacte, facile à installer dans tous les compartiments moteur même les plus encombrés.



PRODUIT

- Haut-parleur avec aimant en NEODYMIUM
- Multitonalités
- 4 tonalités, dont BIP de recul intégré
- **Alimentation** : 12 V ou 24 V (protection contre les inversions de polarité)
- Commande jour/nuit
- Module entièrement enrobé pour la protection contre l'humidité



CARACTÉRISTIQUES TECHNIQUES

- Faisceau normes automobiles (*autoextinguibilité*)
- **CEM** : Conforme n° e2*03*12111 / E2*10R04*12111
- Aucune consommation hors fonctionnement
- **Indice de protection** : IP66 et IK08
- **Température de fonctionnement** : -20°C à +85°C
- **Matière** : ABS de couleur noire

Solo

- HP de 30 W (4 Ohms) avec sirène intégrée
- Puissance supérieure à 111 dB
- Dimensions : (L x H x P) en mm : 111 x 93 x 101
- Consommation : 1,9 A à 13,5 V
- Poids : 700 g



MP5 SOLO

Duo

- 2 HP de 30 W (4 Ohms) avec sirène intégrée
- Puissance supérieure à 117 dB
- Dimensions : (L x H x P) en mm : 222 x 93 x 101
- Consommation 3.7 A à 13,5 V
- Poids : 1.3 Kg



MP5 DUO

Tonalités disponibles	Solo 12V	P.U /€ HT	Solo 24V	P.U /€ HT	Duo 12V	P.U /€ HT	Duo 24V	P.U /€ HT
	Sapeurs-Pompiers		29060	361.00			29061	605.00
	ASA	26899*	248.00	-	-	26904	605.00	-
	UMH		-	-			-	-
	Police		-	-			-	-
	Gendarmerie	26900*	248.00	-	-	26905	605.00	-
	Signal National d'Alerte		-	-			-	-
	WAIL							
	YELP	26677**	248.00	29113**	361.00	26907**	605.00	29106**
	HI-LO							605.00

* Livraison sous 24 h - ** Tonalité US non autorisée sur le territoire français



Ensemble sirène et HP intégrés à la plaque d'immatriculation.



PRODUIT

- Ensemble sirène et haut-parleur intégré derrière la plaque d'immatriculation avant
- Diffusion optimale du son de la sirène
- Installation facile et rapide
- Puissance sonore répondant aux réglementations en vigueur*
- Boîtier en thermoplastique souple noir mat
- **HP et sirène** : env. 115 dB (A)
- **Dimensions (L x l x h)** : 520 x 170,5 x 56,4 mm
- **Poids de l'ensemble** : 2,224 kg
- **Indice de protection** : IP 54
- **Alimentation** : 12/24 V

OPTION

- Feux de renforcement lumineux latéral ou frontal à LED



Désignation	Code	P.U / € HT
Sonorplaque HP	31951	680.00
Sonorplaque HP avec feux latéraux L52 bleus	32103	995.00
à connecter avec :		
• CCS 4 LS - Voir page 129		
• SPA NANO 112 - Voir page 130		
• SPA NANO 112+ - Voir page 131		
	Modèle 150W	

* Arrêté du 03 novembre 1987 modifié par l'arrêté du 27 août 2015 pour les véhicules prioritaires (catégorie A) et arrêté du 23 juillet 1974 modifié par l'arrêté du 27 août 2015 pour les véhicules bénéficiant de facilités de passage (catégorie B).

** Tonalité(s) à préciser à la commande (POL-GEN-SPO-UMH-ASA)



Désignation	Code	P.U / € HT
Sonorplaque monotonalité à préciser**	30168	1009.00
Sonorplaque multitonalités à préciser**	30173	1009.00
Sonorplaque monotonalité à préciser** & L52 bleu latéral	30169	1324.00
Sonorplaque monotonalité à préciser** & L52 orange latéral	30170	1324.00
Sonorplaque monotonalité à préciser** & L52 bleu frontal	30171	1334.00
Sonorplaque monotonalité à préciser** & L52 orange frontal	30172	1334.00
Sonorplaque multitonalités à préciser** & L52 bleu latéral	30174	1324.00
Sonorplaque multitonalités à préciser** & L52 orange latéral	30175	1324.00
Sonorplaque multitonalités à préciser** & L52 bleu frontal	30176	1334.00
Sonorplaque multitonalités à préciser** & L52 orange frontal	30177	1334.00
Kit pour sonorplaque L52 bleu frontal	30178	36.00
Kit pour sonorplaque L52 orange frontal	30179	36.00

Existe aussi sans sirène intégrée, avec haut-parleurs uniquement. **Voir tableau ci-contre.**

TRIANGLES

Triangles à relevage manuel	148	Triangles magnétiques	151
Triangles à relevage électrique	149	Barres de signalisation Éclair	152
Sérigraphie Classe 3 pour triangles	150		

#5



TRIANGLES

Instruction interministérielle sur la signalisation routière

1^{ère} partie : Généralités

8^e partie : Signalisation temporaire

Les panneaux AK5 ou AK14 portés par des véhicules peuvent être de «*petite*» dimension et éventuellement, pour les véhicules légers, de dimension «*miniature*» quand ils sont complétés par des feux de balisage et d'alerte synchronisés. Pour véhicules lents dont la vitesse en service n'excède pas 25 km/h.



Dimensions :

- **1250** sur les routes à chaussées séparées et sur certaines routes à chaussées bidirectionnelles
- **1000** sur les routes à chaussées bidirectionnelles
- **700** en milieu urbain en cas de difficultés d'implantation de la taille normale
- **500** utilisation exceptionnelle et exclusivement en agglomération et en tunnel

Guide technique, feux de balisage et d'alerte :

- Feux clignotants R2, de forme circulaire, de couleur jaune
- Conforme à la norme EN 12352

TRIANGLES À RELEVAGE MANUEL

PRODUIT



Triangle de 500 mm ou 700 mm sérigraphié AK5, classe T1 ou T2

- Réglage jour/nuit de l'intensité lumineuse par cellule crépusculaire
- 1 charnière pour triangle 500 mm et 2 charnières pour triangle 700 mm (*charnières de protection contre les obstacles*)
- **Feu LED 74 mm orange** : photométrie 964 candelas / feu
- Conforme Classe L2H suivant la norme **EN 12352**
- **Consommation** : 1,2 A de 10 à 15 V - 360 mA en 24 V
- Fourni avec interrupteur de commande

12V / 24V

Triangle simple face	Code	P.U / € HT
Triangle 500 - Classe T1	18006	396.00
Triangle 500 - Classe T2	18008	446.00
Triangle 700 - Classe T1	18010	485.00
Triangle 700 - Classe T2	18012	591.00

Triangle double face	Code	P.U / € HT
Triangle 500 - Classe T1	18005	401.00
Triangle 500 - Classe T2	18007	458.00
Triangle 700 - Classe T1	18009	488.00
Triangle 700 - Classe T2	18011	619.00

LIVRAISON
24h



1 feu à chaque sommet du panneau triangulaire :
à l'intérieur du triangle si $d < 0.15c$ et à l'extérieur du triangle si $d > 0.15c$

Triangle 500



Triangle 700



- Triangles à LED avec centrale électronique enrobée dans la résine pour protection contre les vibrations, la corrosion et les courts-circuits
- Articulation av/ar par charnières zinguées

**GARANTIE
3
ANS**

TRIANGLES À RELEVAGE ÉLECTRIQUE



PRODUIT

Le relevage électrique protège la durée de vie du triangle et procure un confort d'utilisation et une rapidité de mise en oeuvre. Pour véhicules lents dont la vitesse en service n'excède pas 25 km/h.

Cette option comprend :

- Un carénage en Aluminium insensible à la corrosion. Il contribue à la protection du triangle. Celui-ci est livré brut ou peint à vos couleurs.
- Un vérin électrique, qui permet de mettre en service très rapidement le triangle, à partir du poste de conduite, quelque soit sa position sur le véhicule.
- L'ensemble est livré avec un faisceau de 4,5m, interrupteur de commande et fixation.
- Tension : 12/24 V

Triangle à LED feux de 74 mm		Brut		Peinture RAL			PU / € HT	
				Orange RAL 2000	Blanc RAL 9016	À préciser		
Triangle	Sérigraphie	Classe	Code	P.U / € HT	Code	Code	Code	P.U / € HT
500	AK5	T1	21460	916.00	21446	21264	21244	971.00
		T2	21164*	990.00	21168	21037	21142	1045.00
500	AK14	T1	21814	916.00	NC	NC	20726	971.00
		T2	23673	990.00	NC	NC	20865	1045.00
700	AK5	T1	21823	968.00	21180	20310	21344	1132.00
		T2	21165*	1244.00	21166	20568	21248	1299.00
700	AK14	T1	NC	968.00	NC	NC	NC	NC
		T2	26464	1244.00	NC	NC	21144	1299.00

Fixations à coller en option : 24224 • * Livraison sous 24h

Accessoires pour triangles



Désignation	Code	P.U / € HT
Commande manuelle à distance (en option)	15330	39.00
Crochet magnétique pour maintien tous triangles à l'horizontale	17417	25.00
Fixation directe sur toit Ecoplaque pour Ecofix 500	17411	82.00
Fixation directe sur toit Ecoplaque pour Ecofix 700	17414	98.00
Fixation magnétique Ecoplaque pour Ecofix 500	17412	119.00
Fixation magnétique Ecoplaque pour Ecofix 700	17415	136.00
Fixation magnétique Ecoplaque + prise allume-cigare pour Ecofix 500	17413	175.00
Fixation magnétique Ecoplaque + prise allume-cigare pour Ecofix 700	17416	198.00

OPTION TRIANGLE AVEC SÉRIGRAPHIE • CLASSE 3



PRODUIT

Les triangles à sérigraphie classe 3 sont recommandés pour les usages sur voies rapides, notamment sur le réseau routier où la vitesse est supérieure ou égale à 90 km/h.

Le film rétro-réfléchissant classe 3 est **visible à plus de 500 m** ce qui permet une visibilité accrue et donc une protection encore plus importante des personnes en intervention.

Option Triangle Classe 3	Code	P.U /€ ^{HT}
500 mm	34484	128.00*
700 mm	34485	220.00*
1000 mm	34486	426.00*
1250 mm	34487	563.00*

* Prix de l'option sérigraphie Classe 3 à ajouter au prix d'un triangle

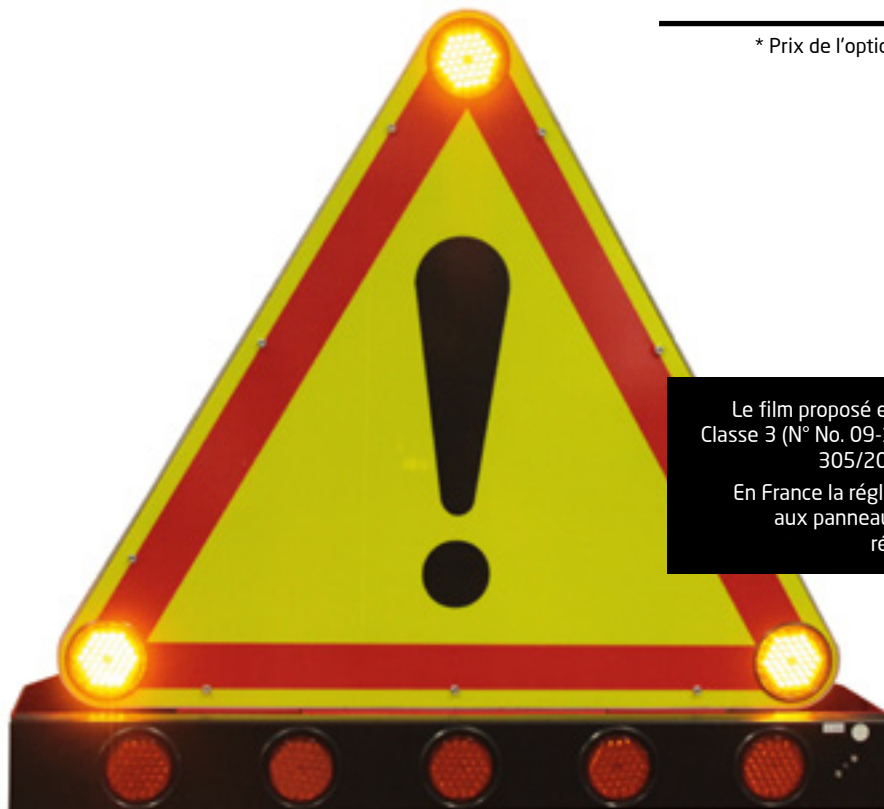

Le film proposé est homologué et respecte les performances Classe 3 (N° No. 09-13-CPR-2016/10 in compliance with regulation 305/2011/EU pursuant to ETA 16/0467).

En France la réglementation Classe 3 s'applique uniquement aux panneaux de signalisation verticaux et pas à la réglementation des véhicules.

TRIANGLES MAGNÉTIQUES



PRODUIT

- Ensemble magnétique triangle à relevage manuel ou électrique avec ou sans Gyroled M80
- **Pour les triangles à relevage électrique :** carénage de protection autour du triangle en aluminium insensible à la corrosion
- Vérin électrique permettant de mettre en service très rapidement le triangle, à partir du poste de conduite, quelque soit sa position sur le véhicule
- Réglage jour/nuit de l'intensité lumineuse par cellule crépusculaire



CARACTÉRISTIQUES TECHNIQUES

- **Tension : 12/24V**
- Triangle de 500 mm équipé d'une charnière de protection contre les obstacles
- **Feu LED 74 mm orange :** photométrie 964 candelas/feu
- **Sérigraphie :** AK5 travaux
- Conforme classe L2H suivant norme EN 12352
- **Gyroled M80 orange Classe 1 homologué R65 :** mode rotatif par défaut (13 modes de clignotement modifiables par l'utilisateur)
- **Prise allume-cigare :** standard 1 bouton ou 1 bouton avec voyant lumineux ON/OFF ou double bouton (triangle/gyroled) avec voyant lumineux

VERSION SANS FEUX

Classe	Relevage	Longueur câble	Gyroled	Code	P.U / € HT
T1	Manuel	5,5 m	-	31874	647.00
T2	Manuel	5,5 m	-	32849	660.00



Prise allume-cigare standard
1 bouton rétroéclairé

VERSION AVEC FEUX

Classe	Relevage	Longueur câble	Gyroled	Code	P.U / € HT
T1	Manuel	5,5 m	2xM80	32852	1177.00
T2	Manuel	5,5 m	2xM80	32853	1190.00



Prise allume-cigare standard
2 boutons avec voyants lumineux

VERSION SANS FEUX

Classe	Relevage	Longueur câble	Gyroled	Code	P.U / € HT
T1	Électrique	5 m	-	32850	1110.00
T2	Électrique	5 m	-	32851	1127.00



Prise allume-cigare
1 bouton
et 1 voyant lumineux

VERSION AVEC FEUX

Classe	Relevage	Longueur câble	Gyroled	Code	P.U / € HT
T1	Électrique	5,5 m	2xM80	33014	1435.00
T2	Électrique	5,5 m	2xM80	33015	1450.00



Prise allume-cigare
1 bouton
et 1 voyant lumineux

BARRES DE SIGNALISATION ÉCLAIR



CARACTÉRISTIQUES TECHNIQUES

- Barre en aluminium anodisé
- Résistance maximum à un poids de 50 kg
- Embout de finition noir
- Bande de masquage de la connexion électrique
- Fixations adhésives professionnelles haute adhérence en mousse acrylique double face
- Résistance à l'arrachement 350 N/mm² sur de l'acier
- Pied de fixation en aluminium brut - Fixation souple qui épouse le galbe du toit du véhicule
- Fixation réglable pour positionner librement les éléments de signalisation sur la barre
- Pour les informations sur les composants de signalisation, vous reporter aux différents chapitres (*Gyroled, triangle, projecteur...*)

COMPOSITION DU KIT

- 1x barre en aluminium anodisé 110 cm, 150 cm ou 200 cm
- 3x fixations adhésives professionnelles haute adhérence
- 1x faisceau de raccordement des éléments de 6m (10 m sur les barres de 150 cm et 200 cm)
- 1 ou 2 gyroled M80 orange R65
*Par défaut, livré en mode rotatif.
Modifiable en mode flash avec 1 aimant (code 30736)*
- 1x triangle double face à relevage manuel ou électrique, interrupteurs, notice de montage

> Voir les options pour barres éclair, page 157.

Triangle manuel avec 1 Gyroled®*

Longueur	Triangle	Sérigraphie	Code	P.U /€ HT
110 cm	500	AK5 Classe 1	28706	947.00
		AK5 Classe 2	28712	967.00
110 cm	700	AK5 Classe 1	28714	1030.00
		AK5 Classe 2	28716	1066.00
150 cm	500	AK5 Classe 1	28718	959.00
		AK5 Classe 2	28720	980.00
150 cm	700	AK5 Classe 1	28722	1044.00
		AK5 Classe 2	28724	1080.00
200 cm	500	AK5 Classe 1	28726	978.00
		AK5 Classe 2	28728	998.00
200 cm	700	AK5 Classe 1	28730	1061.00
		AK5 Classe 2	28732	1098.00

Fixations adhésives
Pas de perçage du pavillon



* Dans cette configuration, le triangle se trouve à droite et le gyroled à gauche, côté "conducteur".

Barre livrée en kit, facile à monter et ajustable selon vos souhaits.

Assemblage possible par nos soins, voir tableau « **Assemblage en option** » page 157.

Triangle manuel avec 2 gyroled



Longueur	Triangle	Sérigraphie	Code	P.U / € HT
110 cm	500	AK5 Classe 1	28734	1075.00
		AK5 Classe 2	28736	1095.00
110 cm	700	AK5 Classe 1	28738	1158.00
		AK5 Classe 2	28740	1195.00
150 cm	500	AK5 Classe 1	28742	1088.00
		AK5 Classe 2	28744	1109.00
150 cm	700	AK5 Classe 1	28746	1173.00
		AK5 Classe 2	28748	1208.00
200 cm	500	AK5 Classe 1	28750	1105.00
		AK5 Classe 2	28752	1126.00
200 cm	700	AK5 Classe 1	28754	1189.00
		AK5 Classe 2	28756	1227.00

Barre livrée en kit, facile à monter et ajustable selon vos souhaits.

Assemblage possible par nos soins, voir tableau « **Assemblage en option** » page 157.





Triangle à relevage électrique avec 1 gyroled

Longueur	Triangle	Sérigraphie	Code	P.U / € HT
110 cm	500	AK5 Classe 1	28758	1324.00
		AK5 Classe 2	28760	1343.00
110 cm	700	AK5 Classe 1	28763	1463.00
		AK5 Classe 2	28766	1489.00
150 cm	500	AK5 Classe 1	28768	1338.00
		AK5 Classe 2	28770	1356.00
150 cm	700	AK5 Classe 1	28772	1476.00
		AK5 Classe 2	28774	1503.00
200 cm	500	AK5 Classe 1	28776	1352.00
		AK5 Classe 2	28778	1371.00
200 cm	700	AK5 Classe 1	28780	1491.00
		AK5 Classe 2	28782	1519.00

* Dans cette configuration, le triangle se trouve à droite et le gyroled à gauche, côté "conducteur".

Barre livrée en kit, facile à monter et ajustable selon vos souhaits.
 Assemblage possible par nos soins, voir tableau « **Assemblage en option** » page 157.

Triangle à relevage électrique avec 2 gyroled



Longueur	Triangle	Sérigraphie	Code	P.U /€ HT
110 cm	500	AK5 Classe 1	28784	1445.00
		AK5 Classe 2	28786	1463.00
110 cm	700	AK5 Classe 1	28788	1583.00
		AK5 Classe 2	28790	1610.00
150 cm	500	AK5 Classe 1	28792	1458.00
		AK5 Classe 2	28794	1476.00
150 cm	700	AK5 Classe 1	28796	1596.00
		AK5 Classe 2	28798	1623.00
200 cm	500	AK5 Classe 1	28800	1473.00
		AK5 Classe 2	28802	1491.00
200 cm	700	AK5 Classe 1	28804	1614.00
		AK5 Classe 2	28806	1638.00

Barre livrée en kit, facile à monter et ajustable selon vos souhaits.

Assemblage possible par nos soins, voir tableau « **Assemblage en option** » page 157.



BARRE SEULE AVEC 2 GYROLED



Longueur	2 x Gyroled	Code	P.U / € HT
110 cm	Rotatif	28875	586.00
150 cm	Rotatif	28876	600.00
200 cm	Rotatif	28877	617.00

Le schéma ci-contre représente le montage standard effectué par nos soins :

- Pointe du triangle vers l'avant du véhicule
- Faisceau à gauche, côté conducteur

Si vous souhaitez un montage différent, le mentionner lors de la commande.

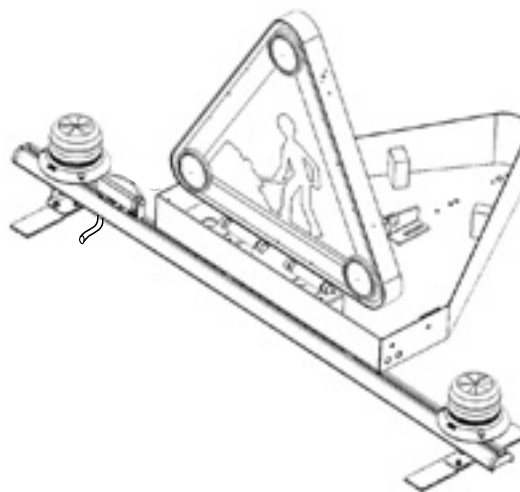

Barre livrée en kit, facile à monter et ajustable selon vos souhaits.

Assemblage possible par nos soins, voir tableau « **Montage en option** » page 157.

Prestations et options disponibles

Prestations complémentaires	Rotatif Code	P.U /€ HT	À éclats Code	P.U /€ HT
1 x Gyroled orange Classic XL	28808	124.00	28855	124.00
1 x Gyroled M130 orange Classe 2	30265	164.00	30266	164.00
1 x Feu hivernage (Gyroled Classe 2 CETMEF sur Hampe)	-	-	28811	332.00
	Code	P.U /€ HT		
1 x Projecteur	28812	127.00		

Assemblage en option	Code	P.U /€ HT
Prestation de montage pour Barre Éclair	28922	57.00

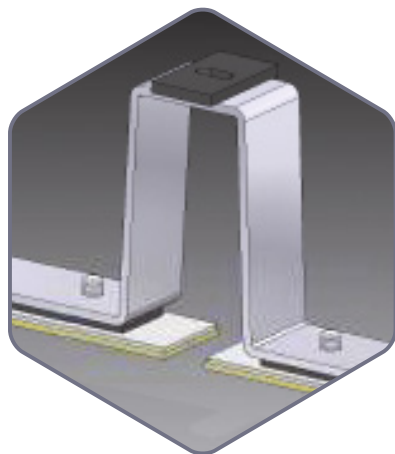

Option rehausses pour barre éclair

Ces rehausses permettent dans certains cas de compenser les toits bombés, inclinés ou de laisser possible l'utilisation des toits ouvrants.

L'ensemble du kit comprend :
 2 rehausses à coller
 1 pied réglable pour le 3^{ème} point

Hauteur des rehausses :
 113 mm

Désignation	Code	P.U /€ HT
Kit rehausses pour barre Éclair	32185	274.00



ENSEMBLES DE TOIT, FLÈCHES, REMORQUES

Présentation ensemble de toit	160	Option vidéo	180
Comparatif - options pour ensemble de toit	162	Option topomètre et antivol Motorlock	181
ZENO	166	Fixations spécifiques pour ensembles de toit	182
Flèche Lumineuse d'Urgence 23 feux		Informations techniques des ensembles de toit	184
AKIO - Panneaux à Messages	168	Partenariat avec NISSEN	188
NORA - Flèche 14 feux	170	Remorque FLR classique	189
Panneau à message sans châssis	171	Remorque déportée FLR-D	190
Triangle caréné 1000 ou 1250 mm	172	Remorque Graphique à LED	191
Option flèche Lumineuse d'Urgence connectée	174	Logiciel de pilotage remorque graphique NISSEN	192
Option triangle à pictogrammes LED	175	Absorbeur de choc " RAMBO II "	194
Option station météorologique	176	Rampe 5 feux	195
Option Gyroled sur mât télescopique	178	Panneau à symbole variable à LED WeNiPol II	196
Option wifi	179		

#6



PRÉSENTATION ENSEMBLE DE TOIT

Flèche Lumineuse d'Urgence (FLU)

> Diriger la circulation



23 FEUX L8H



14 FEUX L2H



FLÈCHE 15 FEUX

- Feux LED puissants homologués : EN 12352
- Relevage électrique
- Capteur de fin de course
- Réglage de luminosité jour/nuit automatique par capteur crépusculaire
- Cadre léger en aluminium

Options :

- Rampe de prébalisage KR41
- Feux d'alerte à éclats 300 mm feux L9M (augmente la visibilité par temps de brouillard)



Panneau à Messages Lumineux

> Informer les usagers



- Haute visibilité
- Homologué EN 12966 et NFXP98-573 (France)
- Jusqu'à 100 messages
- 12 caractères par mot - 3 mots / message

Possibilité d'afficher les messages en mode :

- fixe
- clignotant
- défilant



↙ Voir la vidéo



Triangle de signalisation > Alerter

- Taille standard : 500, 700, 1000, 1250mm
- Sérigraphie Classe 2
- Relevage électrique avec capteur de fin de course
- Feu LED 74 mm
- Puissant
- Homologué L2H - EN 12352



Boitier de commande > Ergonomie et contrôle

- Boitier de commande tactile
- Facile à utiliser avec menu défilant
- Indique les éléments de sécurité activés qui se trouvent hors de vue de l'opérateur comme la position de la flèche, le mode du Gyroled...

Nombreuses options



OPTION
STATION MÉTÉO



OPTION DE COMMUNICATION
DIRECTEMENT INTÉGRÉE
DANS L'ENSEMBLE DE TOIT



GYROLED R65 CLASSE 2

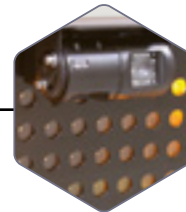

VIDÉO



TOPOMÈTRE



PROTECTION
AU VENT

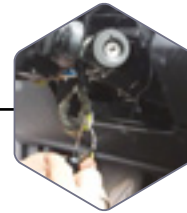













ANTIVOL
MOTORLOCK



CONTRÔLE COMPLET
SUR TABLETTE OU SMARTPHONE

OPTIONS ENSEMBLE DE TOIT

Options disponibles	Code	ZENO (châssis L)			AKIO (châssis S, LS ou L)			NORA (châssis M ou L)			PMV SEUL
		Avec PMV	Avec PML	Sans panneau	Avec PMV	Avec PML	Sans panneau	Avec PMV	Avec PML	Sans panneau	
 Station météo (uniquement avec châssis L)	35431	✓			✓			✓			
 FLU Connectée C-ITS (uniquement avec châssis L)	NC	✓									
 Vidéo	29707	✓			✓			✓			✓
 Répétiteurs arrière de feux sur flèche	29015	✓	✓	✓							
 Rampe de pré-balisage KR41	23101	✓									
 2 x Feux d'alerte 300mm à éclats (installation sur la flèche)	24925	✓	✓	✓							
 2 x Feux d'alerte 300mm à éclats (installation sur le triangle)	25618	✓			✓	✓					
 2 x Projecteurs de travail	25507	✓	✓	✓	✓	✓	✓	✓	✓	✓	✓
 Projecteur de recherche LASER avec télécommande (uniquement avec châssis L)	29014	✓	✓	✓	✓	✓					
 Antivol - Motorlock	NC	✓	✓	✓	✓	✓	✓	✓	✓	✓	✓
 Topomètre intégré	30180	✓			✓			✓			✓
 Sécurité - Protection des éléments contre vent relatif (anémomètre) (uniquement avec châssis L ou LS)	25615	✓			✓			✓			

NC : Nous consulter

Options disponibles	Code	ZENO (châssis L)			AKIO (châssis S, LS ou L)			NORA (châssis M ou L)			PMV SEUL
		Avec PMV	Avec PML	Sans panneau	Avec PMV	Avec PML	Sans panneau	Avec PMV	Avec PML	Sans panneau	
Option gyrophares orange											
 Gyroled M80 orange sur mât télescopique (uniquement avec triangle 1250)	35835	✓									
 2 x gyroled M80 orange Cl. 1 - fixation ISO	31064	✓	✓	✓	✓	✓	✓	✓	✓	✓	✓
 2 x gyroled M80 orange Cl. 1 - fixation hampe	32655	✓	✓	✓	✓	✓	✓	✓	✓	✓	✓
 2 x gyroled M130 orange Cl. 2 - fixation ISO	30911	✓	✓	✓	✓	✓	✓	✓	✓		✓
 2 x gyroled kombi (orange rotatif Cl. 2 + bleu flash Cl.1)	25617	✓			✓						
Option gyrophares bleus											
 Gyroled M80 bleu sur mât télescopique (uniquement avec triangle 1250)	36016	✓									
 2 x gyroled M80 bleu Cl. 1 - fixation ISO	32260	✓	✓	✓	✓	✓	✓	✓	✓		✓
 2 x gyroled M80 bleu Cl. 1 - fixation hampe	31914	✓	✓	✓	✓	✓	✓	✓	✓		✓
 2 x gyroled M130 bleu Cl. 2 - fixation ISO	30912	✓	✓	✓	✓	✓	✓	✓	✓		✓
 1 x gyroled M80 bleu Cl. 1 - fixation hampe + haut-parleur et sirène ton. ASA (au centre sur KR41)	35585	✓									
 Hivernage : 1 x gyroled Classic bleu Cl. 2 - fixation hampe + haut-parleur et sirène ton. ASA (au centre sur KR41)	24909	✓									
Option triangles											
 Triangle AK31 1000 12/24V	33301	✓			✓	✓					
 Triangle AK31 1250 12/24V	31112	✓			✓	✓					
 Triangle AK14 1000 Cl. BP Prismatique 12/24V	32696	✓			✓	✓					
 Triangle AK14 1250 Cl. BP Prismatique 12/24V	27700	✓			✓	✓					
 Triangle 1000 avec sérigraphie Classe 3	34486	✓	✓	✓	✓	✓	✓				
 Triangle 1250 avec sérigraphie Classe 3	34487	✓	✓	✓	✓	✓	✓				

NC : Nous consulter

RÉGLEMENTATION

Flèche Lumineuse Horizontale (Flèche 14 feux) - KR42

- Instruction interministérielle sur la signalisation routière, projet de révision de la 8^e partie :
- Véhicule assurant la signalisation de chantiers ou de dangers temporaires
- Projet de norme NF P 98-573 Équipements mobiles de signalisation variable
- Flèche lumineuse horizontale clignotante indiquant le côté vers lequel il faut se déporter
- Flèche composée de 8 à 11 feux R1 clignotant simultanément sur un fond rectangulaire noir
- Feux conformes à la norme NF EN12352

Flèche Lumineuse d'Urgence (Flèche 23 feux) - KR43

- Instruction interministérielle sur la signalisation routière 8^e partie et Manuel du chef de chantier
- **FLU** : véhicule assurant la signalisation d'urgence n'excédant pas 1h, flèche lumineuse composée de 13 feux R1
- Feux conformes à la norme NF EN12352



ENSEMBLES COMBINÉS DE SIGNALISATION

PRODUIT



- Ensemble en Aluminium, léger, résistant :
- Insensible à la corrosion et recyclable
- Réduction de la consommation :
- Tous les composants lumineux à LED
- Gestion d'énergie intégrée
- Commande par multiplexage
- Ensemble aux dimensions compactes
- Livraison rapide : 4 semaines à réception de la commande
- Qualité MERCURA®
- Puissance lumineuse
- Sécurité
- Réglementaires et homologués : Norme XP P 98-573

ÉCONOMIE D'ÉNERGIE, PUISSANCE LUMINEUSE



Nos ensembles de toit sont divisés en **3 gammes** pour s'adapter à tous les types de véhicules :

- **ZENO** > Flèche 23 feux (*Châssis taille L*)
- **NORA** > Flèche 14 feux (*Châssis taille M ou L*)
- **AKIO** > Sans flèche (*Châssis taille S, LS ou L*)

> Retrouvez les caractéristiques détaillées de tous les éléments qui composent un ensemble de toit dans la partie "**informations techniques**", page 184.

Pour connaître les prix des ensembles de toit, contactez votre interlocuteur commercial.



ZENO > Pages 166 - 167



NORA > Page 170



AKIO > Pages 168 - 169

Nouveautés

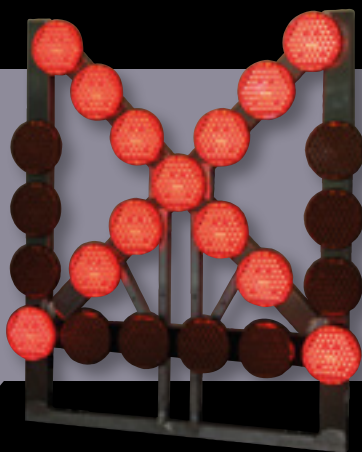

A partir de 2023,
tous nos ensembles équipés de
flèche lumineuse d'urgence
disposent de la fonction
Croix de Saint-André ROUGE.
(Les feux concernés
seront bicolores - orange/rouge)



Le triangle
à pictogrammes LED
est disponible en option.

FLÈCHES LUMINEUSES D'URGENCE À 23 FEUX (KR43)

GAMME
ZENO



Chassis L	PMV	Triangle	Code 12V	Code 24V
	-	-	25601	25602
		-	25603	25604
200		1000	25605	X
		1250	25607	X
		1250 PICTO	35918	35919
		-	25609	25610
FLU 23 FEUX (KR41-KR43)	250	1000	25611	X
		1250	25613	X
		1250 PICTO	35920	35921



GARANTIE
2
ANS

LIVRAISON
4
SEMAINES

Chassis L
Poids env. 150 kg



**Boîtier
de commande
tactile**

Voir les options disponibles page 162



GAMME ZENO

GARANTIE
2 ANS

LIVRAISON
4 SEMAINES

SAPEURS-POMPIERS

Avec panneau à **messages variables**

Chassis L	KR41	PMV	Code 12V	Code 24V
FLU 23 feux	Non	-	25651	25652
		200	25653	25654
		250	25655	25656

Avec panneau à **messages limités (6 messages)**

Chassis L	KR41	PML	Code 12V	Code 24V
FLU	Non	200	25657	25658
23 feux	Non	250	25659	25660

Voir les options disponibles page 162



Flèches
Lumineuses
d'urgence

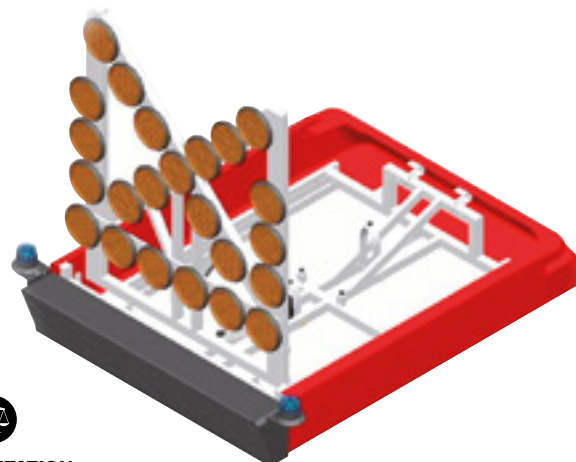

RÉGLEMENTATION :
RESPECT DE LA NORME
VSR NF S 61-527
(AVRIL 2006)

Panneaux à Messages Variables

Chassis	Taille	Triangle	Code 12V	Code 24V
S	160	-	25701	25701
S	160	500	25702	25702
S	160	700	25703	25703
S	160	700 PICTO	35922	35923
S	200	-	25704	25704
S	200	500	25705	25705
S	200	700	25706	25706
S	200	700 PICTO	35924	35925
LS*	200	1000	25707	-
L	200	1250	25709	25710
L	200	1250 PICTO	35926	35927
LS*	250	1000	25711	-
L	250	1250	25713	25714
L	250	1250 PICTO	35928	35929



Chassis S
Poids env. 45 kg

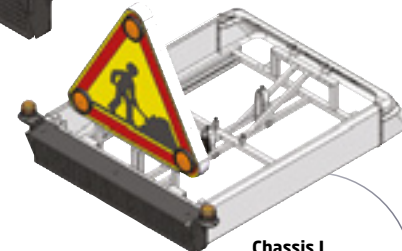

Chassis L
Poids env. 95 kg



Panneaux à Messages Limités

Chassis	Taille	Triangle	Code 12V	Code 24V
S	160	500	25715	25715
S	160	700	25716	25716
S	200	500	25717	25717
S	200	700	25718	25718
LS*	200	1000	25719	-
L	200	1250	25721	25722
LS*	250	1000	25723	-
L	250	1250	25725	25726



Chassis LS
Poids env. 75 kg



* Chassis LS : chassis raccourci,
> voir les dimensions détaillées page 184

Voir les options disponibles page 162

GAMME AKIO

GARANTIE
2 ANS

LIVRAISON
4 SEMAINES

SAPEURS-POMPIERS

Avec panneau à **messages variables**



RÉGLEMENTATION :
RESPECT DE LA NORME
VSR NF S 61-527
(AVRIL 2006)



Chassis	PMV	Triangle	Code 12V	Code 24V
LS*	200	1000	25661	25662
LS*	250	1000	25665	25666
L	200	1250	25663	25664
L	250	1250	25667	25668

* Chassis LS : chassis raccourci, voir les dimensions détaillées page 184

Avec panneau à **messages limités** (6 messages)

Chassis	PML	Triangle	Code 12V	Code 24V
LS*	200	1000	25691	25692
LS*	250	1000	25695	25696
L	200	1250	25693	25694
L	250	1250	25697	25698

Voir les options disponibles page 162



GAMME NORA



Avec panneau à messages variables

Chassis L	PMV	Triangle	Code 12V	Code 24V
FLU 14 FEUX (KR42)	200	-	25627	25628
		500	25629	25630
		700	25631	25632
	250	-	25633	25634
		500	25635	25636
		700	25637	25638

Avec panneau à messages limités (6 messages)

Chassis L	PML	Triangle	Code 12V	Code 24V
FLU 14 FEUX (KR42)	200	-	25639	25640
		500	25641	25642
		700	25643	25644
	250	-	25645	25646
		500	25647	25648
		700	25649	25650

Boîtier PML
6 messages
prédéfinis

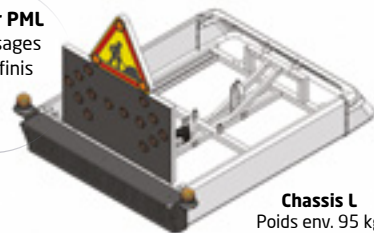

Chassis L
Poids env. 95 kg



Chassis M
Poids env. 70 kg

Chassis «M»

Chassis	Triangle	Code 12V	Code 24V
FLU	-	25621	25622
14 FEUX	500	25623	25624
(KR42)	700	25625	25626

Voir les options disponibles page 162



GARANTIE
2
ANS

LIVRAISON
4
SEMAINES

PANNEAU À MESSAGE SANS CHASSIS

Taille PMV

Code

160

25727

200

25728

250

25729

Voir les options disponibles page 162



Pour installation en applique,
vendu avec boîtier de commande.
Poids env. 20 kg



TRIANGLE CARÉNÉ 1000 OU 1250 À RELEVAGE ÉLECTRIQUE



CARACTÉRISTIQUES TECHNIQUES

- Triangle caréné de 1000 mm ou de 1250 mm à relevage électrique
- Double face - Feux de 74 mm
- Sérigraphie AK14, AK31 ou AK5, classe T2
- Réglage jour/nuit de l'intensité lumineuse par cellule crépusculaire
- **Feu à LED 74 mm orange :**
 - Photométrie 964 candelas
 - Conforme Classe L2H (C1+C2, F2+F3, O3, T1) suivant la norme **EN 12352**
 - Carénage en aluminium Brut
 - Dimensions de l'ensemble, en mm (hauteur x largeur x profondeur)

Triangle 1000 mm

- Déployé : 930 x 1030 x 960
- Rabattu : 150 x 1030 x 960

Triangle 1250 mm

- Déployé : 1200 x 1360 x 1200
- Rabattu : 290 x 1360 x 1200

EN OPTION :

- Peinture couleur RAL à préciser lors de la commande.
Peinture : Orange DDE (RAL2000), Blanc (RAL9016), Jaune (RAL1016), Rouge pompiers (RAL3000).
Pour d'autres couleurs : nous consulter pour les prix et délais.
 Suivant norme RAL à préciser.
- **Balissage arrière :** 5 feux à LED orange de 74 mm, Mode warning, l'ensemble des feux clignote simultanément.
- Possibilité de fixation latérale de 2 Gyroled® couleur bleue ou orange.



TRIANGLE 1000

Sérigraphie	Balissage	Carénage	Tension	Code	P.U / € HT
AK5 Classe B	-	Peint*	12-24V	23270	2499.00
AK14 Classe B	-	Peint*	12-24V	23582	2499.00
AK5 Classe B	OUI	Peint*	12V	27923	2899.00
AK31 Classe B	-	Peint*	12-24V	23583	2499.00
AK14 Classe B	OUI	Peint*	12V	23584	2899.00
AK14 Classe B	OUI	Peint*	24V	23585	2899.00
AK31 Classe B	OUI	Peint*	12V	23586	2899.00
AK31 Classe B	OUI	Peint*	24V	23587	2899.00

* Peinture standard (RAL 2000-3000-9016-1016) - Option peinture RAL 3024 Orange fluorescent

TRIANGLE 1250

Sérigraphie	Balissage	Carénage	Tension	Code	P.U / € HT
AK14 Classe B	-	Peint*	12V	24023	3727.00
AK5 Classe B	-	Peint*	12V	24024	3727.00
AK14 Classe B	-	Peint*	24V	24025	3913.00
AK5 Classe B	-	Peint*	24V	24026	3913.00
AK14 Classe B	OUI	Peint*	12V	24027	4140.00
AK5 Classe B	OUI	Peint*	12V	24028	4140.00
AK14 Classe B	OUI	Peint*	24V	24029	4348.00
AK5 Classe B	OUI	Peint*	24V	24030	4348.00

* Peinture standard RAL

Options pour triangle 1250	Code	P.U / € HT
2 Gyroled bleus	30193	456.00
2 Gyroled orange	30194	456.00
Sérigraphie AK 31	30195	535.00



OPTION FLÈCHE LUMINEUSE D'URGENCE CONNECTÉE

Un retour **permanent** et **en temps réel** des actions et de l'état de votre Flèche Lumineuse d'Urgence.

FONCTION N°1 - REMONTÉE AUTOMATISÉE DES ACTIONS DU PATROUILLEUR

- Renforcer la sécurité des interventions
- Comprendre les situations sur le terrain
- Notifications automatiques et sans action spécifique
- **Données en temps réel** : Type d'évènement, localisation HD, statuts de l'équipement
- Intégrer la sectorisation des véhicules selon le PCE* via la gestion des utilisateurs sur l'application
- Accès à un historique des données et actions du patrouilleur
- Compatible C-ITS / Indeed / CROAD

* **PCE** : Poste de Contrôle de l'Exploitation

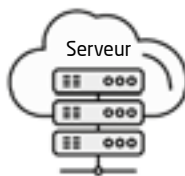
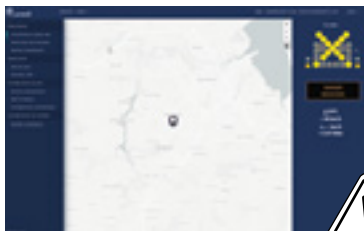

Poste de contrôle

Le véhicule patrouilleur alerte les gestionnaires de routes de la nature de son intervention et transmet des informations sur son environnement au poste de contrôle.

FONCTION N°2 - REMONTÉE AUTOMATISÉE DES DONNÉES ENVIRONNEMENTALES

- Identifier les conditions routières
- Profiter des patrouilles réalisées pour mesurer l'environnement
- Remontée sur cartographie
- **Intégration des capteurs** : vitesse, anémomètre*, température*, détection chocs

* Seulement si le capteur est présent sur l'ensemble de toit

FONCTION N°3 - MAINTIEN EN CONDITIONS OPÉRATIONNELLES

- Limiter l'immobilisation des véhicules
- Fournir les statuts techniques des équipements de terrain
- Se connecter à distance à l'équipement
- Établir des statistiques de fonctionnement

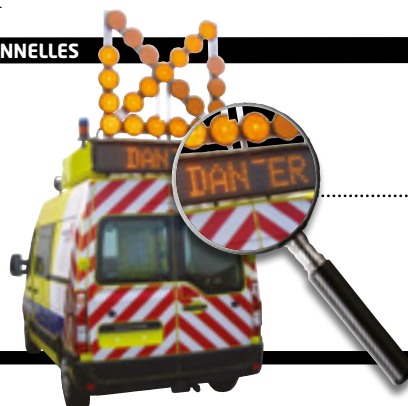

Gestionnaire de flotte

Connexion à distance pour évaluation et maintenance du véhicule patrouilleur

OPTION TRIANGLE À PICTOGRAMMES LED



- **Affichage plus précis du danger** - Information compréhensible rapidement par tous, même des conducteurs étrangers
- **Haute luminosité de la matrice à LED** - Lecture facile à grande distance
- Affichage instantané de symboles à LED
- **Plusieurs symboles disponibles** : AK5, AK31, AK14...
- Triangle réglementaire
- **Tailles disponibles** : 700 mm ou 1250 mm



CARACTÉRISTIQUES TECHNIQUES

Éléments lumineux standard : XAK14 (*Danger*), XAK30 (*Bouchon*), XAK31 (*Accident*), XA15b (*Animal errant*), XAK5 (*Travaux*), XA4 (*Chaussée glissante*), XAK32 (*Brouillard*),

> **Autres signaux possibles, nous consulter.**

- Liste de couleur rouge
- Pictogramme de couleur jaune
- Régulation de la puissance lumineuse
- Commande et modification des affichages à partir du boîtier de commande de l'ensemble
- Simple face - rabattable électriquement
- Affichage vers l'arrière du véhicule
- Produit vendu en intégration dans les ensembles AKIO ou ZENO avec PMV
- Possibilité d'associer des messages du PMV avec le pictogramme affichable
- Température automobile : -40°C / + 85°C
- IP65 - IK08
- R10 Compatibilité électromagnétique



Conformité

- XP P98-532-9 décors discontinus lumineux inversés
- Le graphisme conforme à la norme NF P 98-532-7.
- Technologie à LED selon la norme EN 12966-1

Arrêté du 6 décembre 2011 modifiant l'arrêté du 24 novembre 1967 relatif à la signalisation des routes et des autoroutes
INSTRUCTION INTERMINISTÉRIELLE SUR LA SIGNALISATION ROUTIÈRE du 22 octobre 1963 - L'arrêté du 6 décembre 2011 modifiant l'arrêté du 24 novembre 1967 relatif à la signalisation des routes et autoroutes

OPTION STATION MÉTÉOROLOGIQUE DE PRÉCISION

Pour les gestionnaires de routes pendant la période hivernale,
il est primordial de connaître l'état de la chaussée afin d'optimiser son traitement.

**Standby-Mercura® propose une option *Station Météorologique intégrée*
à ses ensembles de toit.***

Les patrouilleurs qui sillonnent les routes en permanence deviennent
des "éclaireurs" permanents de cet état.

**Cette option ne demande aucune installation supplémentaire
et renvoie les informations météorologiques en temps réel sur le boîtier.**

MESURES

Notre capteur embarqué permet de mesurer les différents paramètres météorologiques de façon fiable.
La mesure de la température de la chaussée est réalisée par un pyromètre infrarouge spécialement développé
pour des mesures de faibles températures et protégé par un canon inox.

La température de l'air est relevée par une sonde PT 100 entièrement protégée par un boîtier inox.

L'humidité relative est mesurée par un capteur électronique de dernière génération permettant d'atteindre une précision
de mesure de +/- 1,5 % RH.

À partir des différentes données météorologiques relevées, le système calcule la valeur du point de rosée.



CARACTÉRISTIQUES TECHNIQUES

- **Alimentation** : 8V à 32V
- **Consommation** : 200mA - 12V
- **Température d'utilisation** : -40°C à +125°C
- **Précision** :
Tc : +/- 0,5 °C • -30°C à 150°C
Ta : +/- 0,5 °C • -30°C à 80°C
HR : +/- 1,5 • à 80% RH (+/-2% à 100%)
- **Étanchéité** : IP67

Désignation	Code	P.U /€ HT
Option capteur météorologique	35431	5670.00
Option capteur météorologique sur ensemble existant	36222	NC

* Compatible uniquement avec les ensembles de toit châssis L avec PMV (affichage sur écran graphique)



OPTION GYROLED SUR MÂT TÉLESCOPIQUE

Afin de renforcer la sécurité du véhicule et en particulier pour être visible même si le patrouilleur est masqué par un poids-lourd.

Standby-Mercura® propose un gyrophare sur mât télescopique sur les ensembles avec flèche lumineuse d'urgence et triangle de 1250.

Avec cette option un troisième Gyroled se situe à 2,30 m plus haut que les deux autres Gyroled de l'ensemble.

> Disponible en bleu ou orange

Désignation	Code	P.U /€ HT
Option Gyroled M80 orange sur mât télescopique	35835	3534.00
Option Gyroled M80 bleu sur mât télescopique	36016	3534.00



Application **Standby-Mercura®** pour smartphones et tablettes

Commandez à distance votre ensemble combiné de signalisation



La commande à distance de l'ensemble **Standby-Mercura®** permet aux agents de ne pas rester dans les véhicules de signalisation durant une intervention. Elle participe donc à l'amélioration des conditions de sécurité des intervenants tout en garantissant une meilleure réactivité de la signalisation.

Très facile d'utilisation, cette application gratuite contrôle toutes les fonctions de l'ensemble de signalisation Standby-Mercura® :

messages, changement de direction de la circulation, signalisation, extinction...



CARACTÉRISTIQUES TECHNIQUES

- Appairage sécurisé
- Application disponible gratuitement sur Google Play 
- Utilisation jusqu'à 5 appareils
- Compatible avec ensemble caréné piloté par boîtier graphique XXL
- Compatible avec appareils nomades Smartphone, tablette... sous système Android (à partir de la version 4.2)
- Connexion en Wifi (conforme à la norme 802.11i)
- Distance de connexions, environ 50 m en champ libre

Désignation	Code	P.U / €HT
Option boîtier graphique XXL avec connexion Wifi intégrée (commande à distance via application Wifi Standby-Mercura®)	31214	936.00

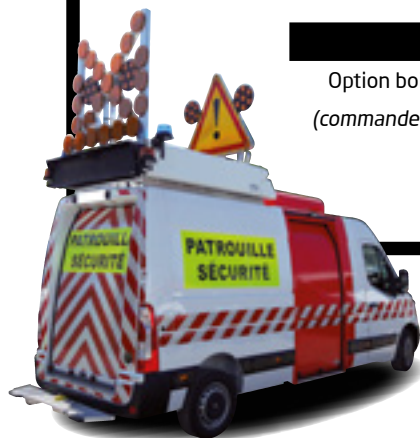

OPTIONS KIT VIDÉO POUR PMV ET ENSEMBLES DE TOIT

Système vidéo composé de 2 caméras de rétro vision pour sécuriser les interventions des agents, identifier les usagers de la route en direction du véhicule et faciliter les manœuvres pour l'attelage de remorques.

Standby-Mercura® propose un système de rétrovision composé de deux caméras de rétro vision pour les véhicules d'intervention équipés d'ensembles de signalisation.

- Voir à l'arrière des véhicules pour sécuriser les interventions des agents
- **Vision lointaine** : pour identifier les usagers de la route en direction du véhicule d'intervention
- **Vision proche** : pour protéger les agents ou piétons hors du véhicule
- Faciliter les manœuvres pour l'attelage de remorques FLR ou autres
- Visions nocturnes
- Asservissement automatique à la marche arrière du véhicule possible
- Rétrovision avec zonage de couleurs



Angle de vision vertical des caméras :
Caméra vision proche 120° / Caméra vision lointaine 45°

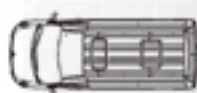

Angle de vision horizontal
des caméras : 120°



Désignation	Code	P.U / € ^{HT}
Kit vidéo (activation manuelle ou sur marche arrière)	29707	551.00

Le kit comprend :

- Un boîtier 2 caméras
- Interface Bus filaire
- Caisson spécifique
- Montage
- Faisceau Vidéo RCA 10 m (x2)
- Façade graphique compatible vidéo 3 entrées vidéo



Boîtier
avec zonage de couleurs





TOPOMÈTRE POUR ENSEMBLES CARÉNÉS AVEC FAÇADE GRAPHIQUE XXL

Ajouter la fonction Topomètre sur vos ensembles carénés équipés de façade graphique XXL Standby-Mercura*.

- Branchement rapide, simplicité d'utilisation
- Sans mise en place de capteurs (*récupération des informations sur le réseau CAN du véhicule*)
- Fonction mesure de distances en avant et en marche arrière
- Mesure des intervalles pour la mise en place de cônes de signalisation par exemple
- Compatible avec les ensembles carénés **Standby-Mercura*** (après 2012)
- **Électronique** : Norme CEM R10

Utilisations :

- Relevé topographique
- Mesure de chantier
- Mise en place de signalisation temporaire
- Marquage routier
- Entretien des routes

Désignation	Code	P.U / €HT
Option Topomètre sans façade XXL	30180	931.00



> Il faut vérifier la compatibilité avec le véhicule à équiper avant toute commande. Contactez votre interlocuteur commercial.



Télécommande sécurisée cryptée avec code tournant



OPTION ANTIVOL MOTORLOCK

Véhicule sécurisé contre le vol avec moteur tournant !

L'antivol **MOTORLOCK** est un système pouvant être installé sur des véhicules professionnels afin d'assurer 2 fonctions de sécurité essentiel à votre activité :

- **ANTIVOL** : lorsqu'il est activé, il permet au conducteur de retirer la clé du neiman tout en gardant le moteur tournant afin d'alimenter les équipements électriques. De plus, la **télécommande** (en option) permet de verrouiller/déverrouiller le véhicule en ayant l'antivol actif.
- **ANTI-DÉMARRAGE** : il empêche le démarrage du véhicule si celui-ci est raccordé sur un système extérieur (prise secteur, groupe électrogène...)

Toute tentative de vol du véhicule en marche sans clé, engendre l'arrêt du moteur !

Désignation	Code	P.U / €HT
Antivol Motorlock connectique NG (compatible Renault)	29915	547.00
Antivol Motorlock connectique NG (compatible Renault) avec télécommande de verrouillage	29905	730.00



NOUVEAU

GARANTIE 3 ANS

FAIT EN FRANCE

NC : Nous consulter

Il faut vérifier la compatibilité avec le véhicule à équiper avant toute commande. Contactez votre interlocuteur commercial.

FIXATIONS SPÉCIFIQUES ADAPTÉES À VOTRE ENSEMBLE DE TOIT

Tous les ensembles de toit sont livrés sans fixation.

Pour installer votre ensemble de toit en toute sécurité, Standby-Mercura o° e une large gamme de fixations, adaptées aux di° érents véhicules du marché.

Consultez notre liste ci-dessous et trouvez la fixation qui conviendra le mieux à votre véhicule suivant la taille du châssis de votre ensemble lumineux.

FIXATIONS POUR ENSEMBLE DE TOIT

châssis S



châssis M



châssis L



châssis LS



châssis spéciaux



RENDEZ-VOUS
SUR LE SITE

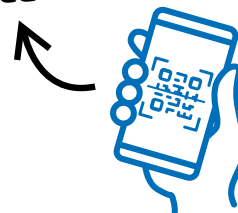



FIXATIONS SPÉCIFIQUES

Fixations avec patins :

- Cette solution est indépendante du type de véhicules. Elle est réalisée par perçage de pavillon, avec des renforts en caoutchouc.

Les éléments en caoutchouc, ont deux fonctions :

- répartir l'effort de la fixation sur la surface du toit, évitant un cisaillement éventuel du toit,
- amortir les vibrations et les efforts produits sur le toit du véhicule par l'ensemble de signalisation.

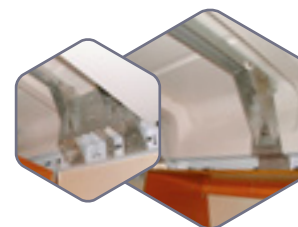

Fixation Master H3
(Pour rideau métallique)

DIMENSIONS CHASSIS (en mm)

Chassis	PMV	Larg.	Longueur	Hauteur	Véhicule
L	-	1560	2230	585-1680	VU, PL
L	200	1560	2227	585-1680	VU, PL
L	250	1967	2227	585-1680	VU, PL
NOUVEAU LS	200	1560	1816	370-1400	VU, PL, VLU
LS	250	1967	1816	370-1400	VU, PL, VLU
M	-	1456	1583	198-1294	VU, PL, VLU
S	160	1260	860	522-893	VLU
S	200	1560	860	505-893	VU

VU : Véhicules Utilitaires • VLU : Véhicules Légers Utilitaires • PL : Poids Lourds

COULEURS DE PEINTURE DU CARÉNAGE

Les déflecteurs et carénages des ensembles sont peints avec une peinture automobile.

Les couleurs standards sont :

- Orange (RAL 2000)
- Blanc (RAL 9016)
- Jaune (RAL 1016)
- Rouge (RAL 3000)

Les types de chassis sont :

Chassis	Autres couleurs Code	Orange fluo Code
L	24334	24323
M	24333	NC
S	24322	NC

> Pour d'autres couleurs, nous consulter pour les prix et les délais (couleur RAL à préciser).



FLÈCHE LUMINEUSE D'URGENCE (KR43)



CARACTÉRISTIQUES TECHNIQUES

- 23 Feux à LED de 200 mm suivant norme KR43
- Feux de 200 conformes à la norme NF EN 12 352
- **Puissance de feux en candelas** : 2100 Cd
(minimum exigé par la norme: 1500 cd)
- **Dimensions feu 200 mm** : 225 mm x 55 mm
- **Poids** : 400 g
- **70 LED haute luminosité** : orange C1 + C2
- **Certification** : EN 12352 - Conforme à la norme L8H - Classe C1 - F2 - O1 - M2
- **Consommation modèle 12V** : 0,6 A en fixe et 0,3 A en clignotement,
- **Consommation modèle 24V** : 0,22 A en fixe et 0,11 A en clignotement,
- **Indice de protection** : IP66
Étanchéité au brouillard salin



- **Dimensions de la flèche** :
1280 x 1564 (*largeur x hauteur en mm*)
- Relevage par vérin électrique,
- Réglage jour/nuit de l'intensité lumineuse

OPTIONS DE LA FLÈCHE :

- **Bande RHI** : Sérigraphie rétro-réfléchissante classe 2 de couleur blanche et rouge, pour augmenter la visibilité de la flèche quand elle est déployée,
- **Feux d'alerte à éclats de 300 mm de diamètre** : renforcement de la signalisation temporaire
Consommation Flèche feux de 200 mm à LED : 3.9 A/12V - 1.43 A/24V - Consommation pour 13 feux en mode clignotant

RAMPE DE PRÉBALISAGE (KR41)

Rampe composée de 6 feux de 200 mm à LED
Type de défilement : **Barre de défilement**



FLÈCHE 14 FEUX (KR42)

- **Dimensions (Largeur x hauteur) :** 1140 x 689 mm
- Panneau noir plein, à relevage électrique
- 14 feux à LED de Ø74 mm
- Réglage jour/nuit automatique de l'intensité lumineuse des feux par cellule crépusculaire

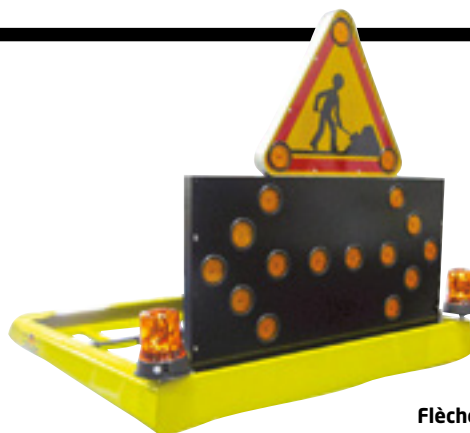

Flèche 14 feux



PANNEAU À MESSAGE VARIABLES (PMV)

Mercura propose dans sa gamme 3 hauteurs de caractère : 250 mm, 200 mm et 160 mm en accord avec la réglementation. Norme XP P 98-573

PMV Hauteur de 250 et 200 mm :

- Matrice continue avec 10 cartes, a chage de messages avec des mots jusqu'  11 caractères en format réglementaire et 12 caractères en mode compressé.

PMV Hauteur de 160 mm :

- Matrice continue avec 9 cartes, a chage de messages avec des mots jusqu'  10 caractères en format réglementaire et 11 caractères en mode compressé.

- Réglage de luminosité Jour/nuit automatique,
- Caisson en aluminium de couleur noire, fourni avec visière et déflecteur inclus,
- Modèle livré avec un bo tier de commande 12 touches ou écran graphique.

Puissance lumineuse PMV :

12900 Candela/m2 (*Mode Jour*) pour carte de 200 mm

Consommation ensemble PMV :

3,8A/12V - 1.9 A/24V (*Cartes, blocs et pupitre de commande : pour 10 cartes 200, utilisant la lettre « B »*)

Dimensions	Larg.	Haut.	Prof.	Utilisation préconisée
160	1229 mm	294 mm	200 mm	Réseau secondaire
200	1558 mm	294 mm	200 mm	Autoroutes et 2x2 voies
250	1935 mm	294 mm	200 mm	Autoroutes

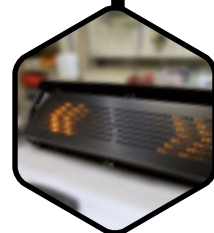

TRIANGLE DE SIGNALISATION À LED

Dimensions disponibles : 500, 700, 1000, 1250

Feux à LED, double face, Classe T2, relevage électrique

- **Triangle 500 ou 700 :**

3 feux Ø74 mm sur chaque face du triangle, Symbole AK5,

- **Triangle de 1000, 1250 :**

3 feux Ø74 mm sur chaque face du triangle 1000, Symbole AK14,

3 feux Ø74 mm sur chaque face du triangle 1250, Symbole AK14,

Autre sérigraphie AK, nous consulter pour prix et délais.



GYROLED

> Tous les ensembles présentés sont équipés de **Gyroled® Mercura®**



Options détaillées

Option bleu standard

Cette option englobe la commande et la fourniture d'1 Gyroled® à éclats haut et d'une sirène tonalité ASA. Elle est destinée à une utilisation du véhicule en intervention d'urgence ou de viabilité hivernale (*catégorie B*) bénéficiant de facilité de passage.

Option bleu hivernage CETMEF

Cette option comprend la commande et la fourniture d'1 Gyroled® à éclats qui répond aux critères de signalisation d'hivernage définis par le **CETMEF** et d'une sirène tonalité ASA. Elle est destinée à une utilisation du véhicule en intervention d'urgence ou de viabilité hivernale (*catégorie B*) bénéficiant de facilité de passage.

Permanent

Sortie alimentée dès la mise en marche de l'ensemble.

> Des lots de maintenance pour ensembles de toit sont disponibles, **nous consulter.**

NISSEN et STANDBY-MERCURA, l'association gagnante !

STANDBY-MERCURA® et **NISSEN**®, 2 acteurs majeurs de la signalisation routière respectivement en France et en Allemagne, ont signé un accord de coopération pour le marché français.

Depuis un siècle **NISSEN**®, société allemande et leader européen dans le domaine de la signalisation mobile, conçoit, produit et commercialise une large gamme de produits pour la sécurité routière.

STANDBY-MERCURA®, leader français de la signalisation embarquée sur véhicule depuis plus de 50 ans et fort de sa présence sur l'ensemble du territoire national assure un service de proximité auprès des professionnels du secteur automobile et de la sécurité routière.

Depuis juillet 2015, **STANDBY-MERCURA**® assure le conseil et la commercialisation de tous les produits **NISSEN**® sur le marché français. Les gammes de produits **STANDBY-MERCURA**® et **NISSEN**® se complètent parfaitement pour offrir une large palette de produits reconnus pour leur technologie de pointe.

Cette nouvelle collaboration vous offre une organisation commerciale de proximité et un réseau de service après-vente efficace sur tout le territoire.

Qualité • Créativité Savoir-faire • Leader en Europe

Nos produits sauvent des vies !
C'est pourquoi nous avons pour objectif de fournir uniquement des produits et des services haut de gamme.

L'amélioration permanente de notre niveau de qualité est attestée par le certificat de conformité à la norme DIN EN ISO 9001 et ISO 14001, qui nous est délivré chaque année depuis 1995.



STANDBY
MERCURA



NISSEN ELEKTROBAU 100 années d'existence

L'entreprise **Adlf Nissen Elektrobau GmbH+Co. KG**, créée en 1914, est aujourd'hui implantée à **Tönning dans la région du Schleswig-Holstein (Allemagne)**.

Après plusieurs années couronnées de succès dans le domaine du génie agricole, l'entreprise s'est lancée, au milieu des années cinquante, dans les équipements de prévention routière en mettant au point un feu de chantier. Le premier brevet portant sur cet appareil fut déposé par l'entreprise Nissen en 1956.

Depuis, l'entreprise Adolf Nissen Elektrobau a acquis une réputation internationale en concevant des produits innovants et haut de gamme pour la prévention routière. Elle s'est hissée ainsi au rang de fabricant leader en Europe.

L'innovation continue et l'excellente qualité de ses produits, qui répondent bien évidemment aux normes nationales et internationales, ont largement contribué à ce succès.



Construction de remorques



Fabrication de circuits imprimés CMS



Montage final



Moulage par injection plastique



Production des socles en caoutchouc



Réalisation des moules

REMORQUE FLR CLASSIQUE AVEC RAMPE DE DÉFILEMENT



Remorque FLR
CLASSIQUE



FLR avec ridelles
et surface de chargement



FLR avec rampe
de défilement

Remorque FLR Classique	Code	P.U / € HT
Remorque FLR CLASSIQUE avec rampe de défilement et commande manuelle Pro-Remote II radio/Bluetooth	N-NF-100 120-1	NC



Autonomie

Avec une batterie 230 Ah, pour une durée d'utilisation théorique de 50% jour et 50% nuit à température ambiante de 15°C à 20°C

**environ
140 h**

NC : Nous consulter



PRODUIT

- Feux certifiés selon la norme EN 12352
- Avec seulement 1 Super-LED (feux 220 mm) et 4 Super-LED (feux 340 mm), d'où une faible consommation d'énergie et une très grande autonomie
- Excellente visibilité même par temps ensoleillé et à grande distance grâce aux lentilles de haute technologie
- **Châssis galvanisé à chaud** : entre 80µ et 100µ
- Attelage tête de lapin et anneau DIN 68 mm
- Timon réglable en hauteur, avec frein à main
- Roue jockey avec manivelle
- 4 béquilles manuelles avec brides
- Roue de secours
- Plate-forme et ridelles
- Panneau supérieur avec flèche lumineuse LP8000, composée de 25 feux à LED 220 mm (L8H) et 2 pré-avertisseurs à LED 340 mm (L9H), 12/24 V
- Avec vérin électrique et compas à gaz
- Panneau inférieur avec B21 orientable, diamètre 1250 mm
- Co'r e à batterie en polyéthylène, 1 batterie 230 Ah, chargeur 17 A
- Prise d'alimentation avec témoin de charge
- Surveillance charge batterie 80 A
- Compteur horaire de fonctionnement, consultable sur commande manuelle
- Commande manuelle Pro-Remote II radio/Bluetooth



CARACTÉRISTIQUES TECHNIQUES

- **Hauteur totale** :
 - Panneau descendu : 2620 mm
 - Panneau monté : 3990 mm
- **Poids total autorisé** : 750 kg
- **Poids à vide** : 620 kg
- **Empattement** : 2000 mm



CARACTÉRISTIQUES ÉLECTRIQUES

- **Tension** : 12/24 V
- **Consommation moyenne/jour** : 1,5 A
- **Consommation moyenne/nuit** : 0,5 A
- **Fréquence de clignotement** : 40 cl./min.

REMORQUE DÉPORTÉE FLR-D AVEC RAMPE DE DÉFILEMENT



PRODUIT

- Feux certifiés selon la norme EN 12352
- Avec seulement 1 Super-LED (feux 220 mm) et 4 Super-LED (feux 340 mm), d'où une faible consommation d'énergie et une très grande autonomie
- Excellente visibilité même par temps ensoleillé et à grande distance grâce aux lentilles de haute technologie
- Châssis galvanisé à chaud : entre 80µ et 100µ
- Anneau DIN 68 mm
- Timon réglable en hauteur, avec frein à inertie
- Roue jockey avec manivelle
- 4 béquilles manuelles avec brides
- Roue de secours
- Plate-forme et ridelles
- Panneau supérieur avec flèche lumineuse LP8000, composée de 25 feux à LED 220 mm (L8H) et 2 pré-avertisseurs à LED 340 mm (L9H), 12/24 V
- Avec vérin électrique et compas à gaz
- Panneau inférieur avec B21 orientable, diamètre 1250 mm
- Arrêt manuel du panneau possible jusqu'à un mètre
- Co'r e à batterie en polyéthylène, 1 batterie 230 Ah, chargeur 17 A
- Compteur horaire de fonctionnement, consultable sur commande manuelle
- Surveillance charge batterie 80 A
- Commande manuelle Pro-Remote II radio/Bluetooth
- Avec sirène, gyrophare et interrupteur d'urgence pour une sécurité garantie lors du levage et déplacement du panneau



CARACTÉRISTIQUES TECHNIQUES

- **Hauteur totale** : Panneau descendu : 2650 mm
- Panneau monté : 3995 mm
- **Poids total autorisé** : 1500 kg
- **Poids à vide** : 1040 kg
- **Empattement** : 2430 mm



CARACTÉRISTIQUES ÉLECTRIQUES

- **Tension** : 12/24 V
- **Consommation moyenne/jour** : 1,5 A
- **Consommation moyenne/nuit** : 0,5 A
- **Fréquence de clignotement** : 40 cl./min.

HOMOLOGATION
2007/46/CE



Remorque FLR-D



Remorque FLR-D
Panneau fermé



Arrêt manuel
Jusqu'à un mètre

Remorque déportée FLR-D	Code	P.U /€ HT
Remorque déportée FLR-D avec rampe de défilement et commande manuelle Pro-Remote II radio/Bluetooth	N-129 717-002-02	NC

NC : Nous consulter



Autonomie

Co'r e à batterie en polypropylène, avec 2 batteries 230 Ah, chargeur 17A, pour une durée d'utilisation théorique de 50% jour et 50% nuit à température ambiante de 15°C à 20°C

environ
120 h

REMORQUE GRAPHIQUE À LED

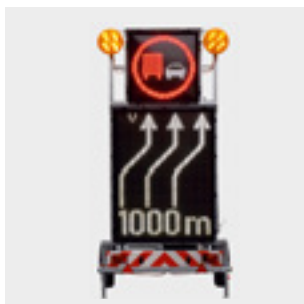

Remorque graphique
à LED

HOMOLOGATION
2007/46/CE



Coffre à batterie
en polyéthylène



Panneau descendu

Remorque Graphique à LED	Code	P.U / € HT
Remorque graphique avec panneau à messages variables à LED et commande manuelle Pro-Remote II radio/Bluetooth	N-129 265-011	NC

Autonomie	
Avec deux batteries 210 Ah, pour une durée d'utilisation théorique de 50% jour et 50% nuit à température ambiante de 15°C à 20°C	environ 55 h

NC : Nous consulter



PRODUIT

- Technologie à LED selon la norme EN 12966-1
- **Châssis galvanisé à chaud** : entre 80µ et 100µ
- Attelage tête de lapin et anneau DIN 68 mm
- Timon réglable en hauteur, avec frein à main
- Roue jockey avec manivelle
- 4 béquilles manuelles
- Panneau supérieur à LED, 2x2K-420, rouge et blanc, 29 symboles programmés non modifiables (*autres versions sur demande*)
- Panneau inférieur à LED 9+3-4-20, blanc, bibliothèque standard et possibilité de programmation libre du panneau
- Logiciel pour la programmation libre des messages
- 2 pré-avertisseurs à LED 340 mm (L9H), homologués selon la norme EN 12352
- Avec vérin électrique et compas à gaz
- Abaisseur de tension 12/24 V
- Co°r e à batterie en polyéthylène, avec 2 batteries 210 Ah et chargeur 35 A
- Surveillance charge batterie avec coupe-circuit
- Compteur horaire de fonctionnement, consultable sur commande manuelle
- Commande manuelle Pro-Remote II radio/Bluetooth



CARACTÉRISTIQUES TECHNIQUES

- **Hauteur totale**
 - Panneau descendu : 1430 mm
 - Panneau monté : 3596 mm
- **Poids total autorisé** : 750 kg
- **Poids à vide** : 685 kg
- **Empattement** : 1760 mm



CARACTÉRISTIQUES ÉLECTRIQUES



- **Tension** : 12/24 V
- **Consommation moyenne/jour** : 4 A
- **Consommation moyenne/nuit** : 2 A

Ce système vous permet de piloter votre remorque à LED dans le monde entier via une connexion internet. La remorque est équipée d'un modem GPRS avec carte SIM établissant une liaison internet à travers le réseau GSM.

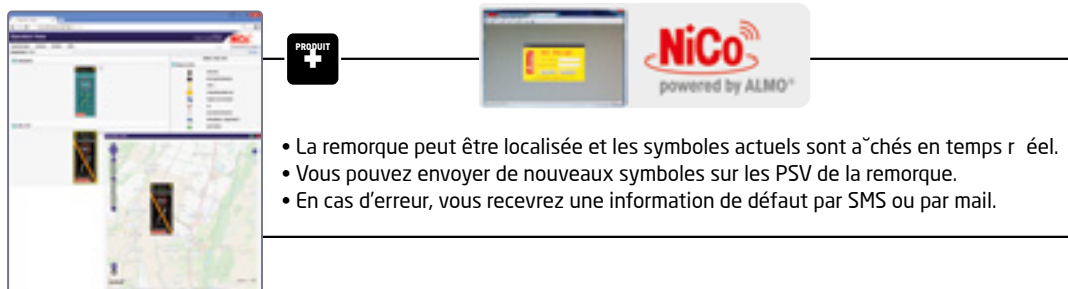
NiCo powered by Almo® vous permet de surveiller et piloter la remorque à distance :

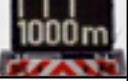

- La remorque peut être localisée et les symboles actuels sont affichés en temps réel.
- Vous pouvez envoyer de nouveaux symboles sur les PSV de la remorque.
- En cas d'erreur, vous recevrez une information de défaut par SMS ou par mail.

Désignation	Pilotage à distance	Création de textes	Création de symboles	Codes	P.U / € HT
	 HTTP://WWW				
Niveau 1 - Licence Web pour pilotage à distance des symboles de la remorque (pour 1 à 5 remorques)	✓			N-295 505-1	NC
Niveau 2 - Licence Web pour pilotage à distance des symboles et création de textes de la remorque (pour 1 à 5 remorques)	✓	✓		N-295 505-2	NC
Niveau 3 - Licence Web pour pilotage à distance des symboles et création de textes et symboles de la remorque (pour 1 à 5 remorques)	✓	✓	✓	N-295 506-x	NC
Logiciel pour création de textes et symboles*		✓	✓	N-159 501-81	NC

* En local

PRÉVOIR ÉGALEMENT

- **Carte modem GPRS NiBUS** pour remorque graphique (pour une remorque) - N-229 461-3-01
- **Location espace serveur** (coûts annuel pour une remorque) - N-044 443-11
Reste à la charge du client l'abonnement GSM auprès d'un fournisseur français
- **Formation** sur site

ACCESSOIRES REMORQUES



Chargeur 35 A



Batterie plomb-gel



Pro-Remote II



Remorque Graphique à LED

	Code	P.U / € HT
Batterie plomb-acide 12 V, 180 Ah	N-165 330	504.00
Batterie plomb-acide 12 V, 230 Ah	N-165 331-1	636.00
Batterie plomb-gel 12 V, 140 Ah	N-165 335	1088.00
Batterie plomb-gel 12 V, 210 Ah	N-165 338	1409.00

Chargeurs	Code	P.U / € HT
Chargeur de batterie 12V, 17 A, IP65	N-070 074-17	635.00
Chargeur de batterie 12/24V, 35 A, IP44	N-070 075-35	1663.00



COMMANDE MANUELLE PRO-REMOTE II



PRODUIT

- Commande par radio ou câble
- Boîtier universel pour une commande rapide et simple, particulièrement adapté à du matériel complexe
- Grandes touches
- Clavier rétroéclairé
- Grande lisibilité de l'écran, avec fonction supplémentaire écran tactile
- Pour une utilisation avec tous les PSV à LED, remorques graphiques à LED, remorques FLR, dispositif mobile de retenue « Rambo ».



CARACTÉRISTIQUES TECHNIQUES

- **Dimensions (L x l x H) :** 215 x 130 x 45 mm
- **Poids :** 700 g

Commande manuelle Pro-Remote II	Code	P.U / € HT
Boîtier de commande manuelle Pro-Remote II (par câble et radio), avec écran tactile, sans câble	N-329 231-12	2179.00



PRODUIT

3 fonctions :

1. Avertir par la signalisation

2. Protéger :

- Un bouclier pour les intervenants sur la voie publique
- Le porteur protège les personnels des véhicules qui entreraient en collision avec le chantier,
- Les occupants des véhicules qui vont entrer en collision avec le chantier

3. Minimiser les dégâts sur le véhicule porteur de signalisation

- Particulièrement efficace avec une signalisation lumineuse verticale
- Système d'ancrage sur les véhicules standards du marché
- Conforme à la réglementation NCHRP 350
(Homologation aux niveaux de test: 3-50, 3-51, 3-52, 3-53)
- Tests réalisés à 100km/h avec des véhicules de 900 Kg à 2 Tonnes
- Résistance au feu pour utilisation en tunnel



CARACTÉRISTIQUES TECHNIQUES

- Structure réalisée en nid d'abeille avec acier galvanisé et aluminium
- Facile à installer sur un camion
- Livré avec le système d'attelage pour camion.
- **Couleur** : Jaune • **Poids de l'absorbeur** : 300 Kg
- **Dimensions de l'absorbeur (L x l x H) en mm** : 2310 x 3314 x 707

SIGNALISATION :

- Panneau supérieur avec flèche lumineuse LP8000, composée de 25 feux à LED 220 mm (L8H) et 2 pré-avertisseurs à LED 340 mm (L9H), 12/24V
- Feux certifiés selon la norme EN 12352
- Avec seulement 1 Super-LED (feux Zyklon 220 mm) et 4 Super-LED (feux 340 mm), d'où une faible consommation d'énergie et une très grande autonomie
- Excellente visibilité même par temps ensoleillé et à grande distance grâce aux lentilles de haute technologie
- Système de relevage hydraulique pour l'absorbeur, électrique pour la signalisation
- Panneau inférieur avec B21 orientable, diamètre 1250 mm
- Fréquence de clignotement : 40 éclats /min
- Surveillance charge batterie 80 A

OPTIONS :

- Acheur LED, panneau à messages variables
- Commande manuelle Pro-Remote II radio/Bluetooth

Désignation	Code	P.U /€ HT
Absorbeur de choc Rambo II	NC	NC

NC : Nous consulter

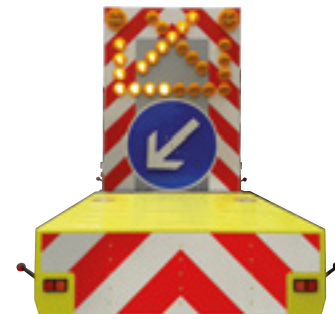

Absorbeur de choc
« Rambo II »





RAMPE 5 FEUX À LED

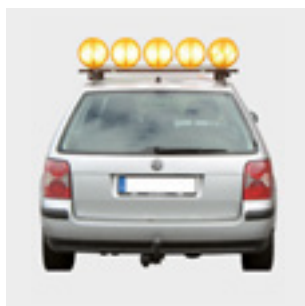

Rampe 5 feux
sur véhicule

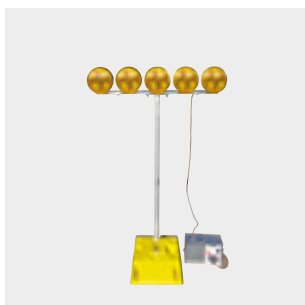

Rampe 5 feux sur mât
avec boîtier autonome

DÉTAILS



Rampe
5 feux



Coffre
à batterie



Boîtier d'alimentation
autonome



PRODUIT

- Classe de feux L8H selon la norme EN 12352
- Six programmes d'éclat : défilement droite, gauche, du milieu vers l'extérieur, feux clignotants : warning, barrage, alternance (3/2)
- Pilotage par commande manuelle depuis la cabine du conducteur ou par interrupteur tournant sur la rampe
- Diamètre efficace 220 mm
- Pour montage sur véhicules ou utilisation sur chantiers mobiles



CARACTÉRISTIQUES TECHNIQUES

- **Couleur lumière** : Jaune
- **Luminosité maximum** : 2000 cd
- **Fréquence éclat/clignotement** : 40 cl./min

Rampe 5 feux à LED	Code	P.U / € HT
Rampe 5 feux à LED L8H Type 670/1-NiBus, 12/24 V, avec commande manuelle filaire Eco-Remote II et câble de raccordement 5 m	N-120 608-11	1176.00
Rampe 5 feux à LED L8H Type 670/1-NiBus, 12/24 V, avec interrupteur tournant	N-120 608-21	1023.00



Accessoires

	Code	P.U / € HT
Coïleur à batterie, pour batterie 12 V, jusqu'à 230 Ah	N-190 230-1	173.00
Mât de fixation pour rampe 5 feux à LED	N-NF-510004	59.00
Boîtier d'alimentation autonome, 12 V, 24 Ah, IP20, poids : 12 kg	N-NF-510001	588.00



Autonomie

Avec batterie 12 V, 180 Ah	Défilement droite ou gauche : environ 480 h
----------------------------	--

NC : Nous consulter

PANNEAU À SYMBOLE VARIABLE À LED WeNiPOL II

GARANTIE
3
ANS



PRODUIT

- Pour montage sur véhicule
- Affichage de tous les messages courants, symboles et textes, statique ou dynamique
- Possibilité de choisir jusqu'à quatre couleurs de LED pour le WeNiPol II ProLine
- Possibilité d'affichage de textes clignotants ou alternant avec un symbole
- Possibilité d'ajouter des pré-avertisseurs intégrés à LED, jaune ou bleu (St+)
- Excellente perception de jour comme de nuit grâce à une vitre antireflet, pas d'éblouissement et fantôme
- Valeurs photométriques conformes à la norme européenne EN 12966
- Châssis en inox avec moteur électrique de montée/descente
- Vitre protégée quand le panneau est descendu
- Vitesse maximale de 80 km/h avec panneau levé, de 160 km/h avec panneau descendu
- En option avec capteur de vitesse GPS pour la descente automatique en cas de dépassement de la vitesse maximale
- Commande manuelle avec affichage LCD pour fonctionnement à câble ou radio/câble



CARACTÉRISTIQUES TECHNIQUES

- **Tension** : 12/24V
- **LED/m²** : 2500 pcs
- **Dimensions** : 822 x 822 x 100 mm
- **Poids** : Env. 50 kg



Panneau descendu



WENIPOL II



Montage extra plat



Accessoires	Code	P.U / € HT
Logiciel et accessoires pour la programmation libre du panneau WeNiPol II	N-129 501-81	520.00
Capteur GPS	N-229 484-2	NC

DÉTAILS



WeNiPol II sur fourgon de police



Rétrécissement de deux à une voie



Passage obligatoire à gauche



Interdiction de doubler

Panneau à symbole variable à LED WeNiPol II	Code	P.U / € HT
WeNiPol II ProLine St, 12/24 V, jaune	N-129 503-001-01	8873.00
WeNiPol II ProLine St, 12/24 V, rouge/blanc	N-129 503-002-01	11233.00
WeNiPol II ProLine St+, 12/24 V, rouge/blanc	N-129 503-002-02	12388.00
WeNiPol II ProLine St, 12/24 V, rouge/blanc/jaune	N-129 503-003-01	11952.00
WeNiPol II ProLine FE+, 12/24 V, rouge/blanc/jaune	N-129 503-003-03	14197.00
WeNiPol II ProLine FE+, 12/24 V, rouge/blanc/jaune/bleu	N-129 503-004-03	15047.00



SÉRIGRAPHIES

Films de protection Standby-VITA pour vitrages	200	Balisage ECE-104	211
Balisage pour véhicule	202	Balisage convoi exceptionnel	212
Kits de balisage pré-découpés	209	Ensemble de signalisation convoi exceptionnel	213

#7



FILMS DE PROTECTION STANDBY-VITA POUR LES VITRAGES DE VÉHICULES D'INTERVENTIONS

En 2023, la société VITA a rejoint le Groupe Standby.

Depuis plus de 25 ans, VITA est leader unique dans son domaine de fourniture et de pose de films techniques de protections pour verres automobiles et les bâtiments.



Technologie exclusive, les films Standby-VITA ont pour fonction d'empêcher l'intrusion dans le véhicule d'intervention.

Nos process de revêtements sont la solution idéale pour sécuriser les vitres d'un véhicule et protéger les équipages des forces de l'ordre et des services de secours.

La technologie utilisée par Standby-VITA est une solution exclusive et innovante en comparaison avec les solutions déjà présentes sur le marché. Les solutions existantes sur le marché impliquent toutes de démonter les vitres du véhicule pour les remplacer par des vitrages sécurisés. Avec la pose de nos films de protection directement sur les vitrages d'origine de votre véhicule, obtenez une protection optimale en un temps record tout en réduisant vos coûts.

Les solutions de protection pour les vitrages de véhicules d'intervention de Standby-VITA permettent de :

- Sécuriser votre véhicule et son équipage à bord
- Conserver les vitres d'origine des véhicules
- Réduire la durée et les coûts d'installation par rapport à un changement de vitres complet
- Réduire l'impact sur le poids du véhicule avec l'ajout d'un pelliculage léger
- Conserver une excellente visibilité au travers des vitrages

STANDBY[®]
VITA







Des milliers de véhicules sont aujourd'hui équipés de nos solutions.

Fournisseur du ministère de l'Intérieur, des bâtiments de France et partenaire de carrossiers-constructeurs nationaux, Standby-VITA a su satisfaire les exigences élevées de tous ses clients grâce à ses produits techniques qui font partie des équipements innovants de la Police et de la Gendarmerie Nationales notamment.



UNE GAMME DE PRODUITS AVEC 4 NIVEAUX DE PROTECTION

Les films de protection Standby-VITA sont répartis en une gamme de produits avec différents niveaux de protection.

VITA-100	Film teinté - peut être appliqué en complément, sur les 3 films de sécurité ci-dessous. Ce film augmente de 80 à 100 fois la résistance des vitres.
VITA-340 	Film de protection de premier niveau . Ce film augmente de 150 fois la résistance des vitres.
VITA-650  	Film de protection de second niveau . Ce film augmente de 280 fois la résistance des vitres. Classe M1 : résistance au feu à une température de 900°C pendant 25 minutes. Validé pour véhicule de Niveau 1 (résiste à 1 choc de 150 joules)
VITAMAX   	Film de protection de troisième niveau . Ce film augmente de 350 fois la résistance des vitres. Classe M1 : résistance au feu à une température de 900°C pendant 25 minutes. Validé pour véhicule de Niveau 2 (résiste à 4 impacts de 180 joules avec un boule métallique de 60mm de diamètre)

Pour vos projets n'hésitez pas à nous contacter :

Standby-VITA
3, Rue Charlie Chaplin - 78390 Bois d'Arcy
06 71 85 75 83
solutionverre@standby-vita.fr



BALISAGE POUR VÉHICULES

LES VÉHICULES D'INTERVENTION



RÈGLEMENTATION

« Les véhicules des services d'incendie et de secours » font l'objet d'une signalisation spécifique définie par la norme AFNOR NF P 98-515 qui remplace désormais la NIT 273.

Véhicules VL et VU:

- Ligne latérale (ECE104) jaune fluo
- Balisage alterné jaune pompier fluo citron/rouge avant-arrière Surface selon l'arrêté de 1987 soit : avant 0.16 m² - arrière 0.32 m²

Autres véhicules VSR, VSAV, ...

- Contour latéral (ECE104) jaune fluo
- Balisage pompier alterné rouge jaune fluo citron avant-arrière avant 0.16 m² (h= 0.14m) arrière surface pleine (sauf vitre et volet mobile)



LA SIGNALISATION AVANT ET ARRIÈRE

Bandes alternées rétro réfléchissantes rouges et jaunes fluo citron obligatoirement de type B



TPESC B07192

Identification immédiate des véhicules :

- Carrosserie rouge le jour,
- Balisage jaune/rouge le jour (*fluorescence*) et la nuit (*rétroréflexion*)

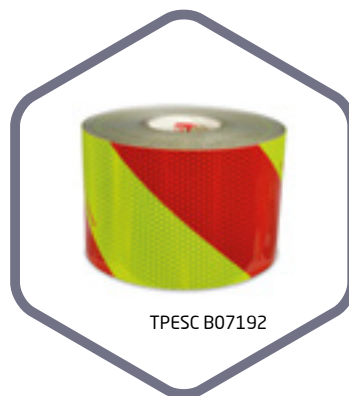

TPESC B07192



LA SIGNALISATION LATÉRALE

Une bande rétro réfléchissante jaune microprismatique (*homologation ECE 104*)



ECE 104 R-00821

LIGNE / CONTOUR :

La réglementation ECE104 définit les produits et les homologations. La NIT 273 définit la pose.

COULEUR JAUNE CITRON FLUO :

- Singularité du balisage par rapport aux autres véhicules balisés complété avec la ligne de contour jaune fluo latérale



LES VÉHICULES TRADITIONNELS

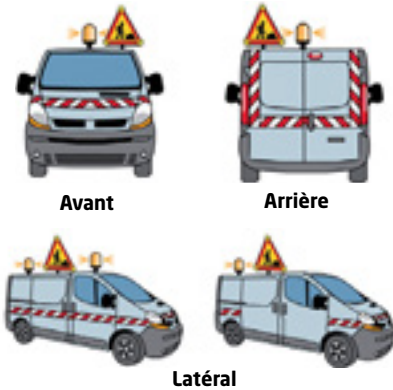

Balises réglementaire

Surface minimale avant : 0.16m² Surface minimale latérale : 0.16m²
Surface minimale arrière : 0.32m² Largeur de bande minimale : 0.14m

Hauteur maximale de pose : 1.5m

Le marquage alterné du balisage latéral doit être orienté de sorte à être en accord avec l'avant

LES VÉHICULES DE VIABILITÉ HIVERNALE

RÈGLEMENTATION

Depuis mars 1999, la Norme de Viabilité Hivernale (NFP 98-795) détermine les dispositifs spécifiques de balisage des engins de service hivernal « sur routes ouvertes à la circulation, qu'il s'agisse d'opérations de transfert ou en action proprement dites »

- > 4 types de configurations : épandage, raclage plus, raclage, évacuation.
- > Type classe B

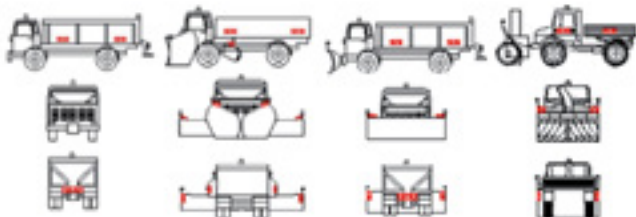

RÈGLEMENTATION

Livre I, 8^{ème} partie (Art. 122C)

La réglementation concerne :

« Les véhicules d'intervention et de travaux, à l'arrêt ou en progression lente sur une chaussée ouverte à la circulation publique ou sur bande d'arrêt d'urgence »

1. Les véhicules assurant la signalisation de chantiers et de dangers temporaires
2. Les véhicules de voirie (arroseuses, balayeuses, bennes à ordures ménagères)
3. Les véhicules d'intervention urgente
4. Les dépanneuses
5. Les véhicules de marquage des chaussées
6. Les véhicules d'intervention des services publics de l'eau et de l'assainissement

Arrêté du 20 janvier 1987

Les véhicules d'intervention et de travaux doivent disposer d'une signalisation complémentaire définie ainsi :

- > Signalisation arrière, avant et latérale des véhicules
- > Utilisation de produits rétro réfléchissants à bandes alternées rouge et blanc
- > Utilisation de produits homologués avec n° de TPESC

Ce document est relatif aux équipements obligatoires et aux véhicules soumis à l'obligation de s'équiper.

Arrêté du 20 janvier 1987 : relatif aux performances minimales des produits réfléchissants et à la position du balisage sur un véhicule d'intervention

Arrêté du 4 juillet 1972 : relatif aux feux spéciaux des véhicules d'intervention et des véhicules à progression lente ; liste des véhicules pouvant être équipés

Loi Fauchon : le délit est constitué dès lors qu'il y a une faute, quelle que soit sa gravité.

BALISAGE POUR VÉHICULES

LES CONTOURS DE VÉHICULE



RÈGLEMENTATION

La réglementation Européenne ECE 104 définit

- les produits
- les homologations

La réglementation Française (arrêté du 1er octobre 1998)

- Autorise le contour latéral et arrière
- Définit les véhicules concernés
- Fixe les règles d'installation
- Spécifie les couleurs autorisées

La réglementation française

Les produits relatifs au marquage rétroréfléchissant des véhicules longs et lourds et leurs remorques doivent être conformes au règlement n°104 annexé à l'accord de Genève du 20 mars 1958 ainsi qu'à l'arrêté du 10 mars 1998 du ministère de l'équipement, des transports et du logement validant cette réglementation européenne et, à ce titre, homologués. Les modalités de positionnement des bandes rétroréfléchissantes doivent également être conformes à l'arrêté du 1^{er} octobre 1998 modifiant l'arrêté du 16 juillet 1954 relatif à l'éclairage et à la signalisation.

Autorisation sur les véhicules de + de 6m et/ou +3.5T.

Couleur : blanc, jaune ou rouge

Contour arrière (jaune ou rouge) :

application sur au moins 80% de la largeur du véhicule, retrait maximal de 0.2m par rapport aux bords extérieurs.

Ligne latérale + Angles sup (blanche ou jaune) :

application sur 80% minimum de la longueur du véhicule, ligne continue et parallèle au sol - interruption maximale de 1.8m, hauteur d'application entre 0.25m et 1.5m au-dessus du sol, retrait maximal de 0.2m par rapport aux bords extérieurs.



LES TYPES DE FILMS RÉTRORÉFLÉCHISSANTS

LES PRODUITS

Tous nos kits sont réalisés à partir de films homologués par le ministère de l'équipement et l'UTAC. Le numéro d'homologation doit apparaître sur chaque chevron blanc.

BALISAGE TRADITIONNEL ROUGE/BLANC

Auto-adhésif et facile à poser
Les zones d'intervention déterminent le choix du produit.
Plus la vitesse est grande, plus l'identification doit être précoce, plus le film rétro réfléchissant doit être puissant.

Sur un même véhicule,
il ne faut jamais associer des films de types différents.

Film rétro réfléchissant Classe A

- > Visible à 80 m
- > Matière conformable
- > Minimum autorisé par la réglementation



Film rétro réfléchissant Classe B

- > Recommandé en ville et sur voies rapides
- > Visible au delà de 250 m
- > Identifiable à sa structure en nid d'abeille
- > Qualité de rétro réflexion 3 fois supérieure
- > Nettement plus visible de loin et en milieu éclairé
- > Facile à poser



BALISAGE INTERVENTIONS

Film rétro réfléchissant Diamond Grade™

- > Alterné jaune fluo citron et rouge



Contour jaune fluo Diamond Grade™

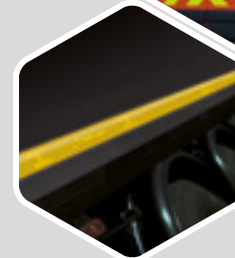

Films à structure microprismatique

- > Film non métallisé pour un contraste optimal
- > Visibilité la nuit à + de 500 m
- > Fluorescent

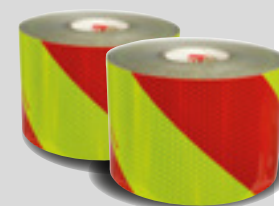

Contour de sécurité

- > Haute visibilité - facilité de pose - très grande durabilité
- > Visibilité la nuit à + de 500 m
- > Identification du véhicule de manière spontanée et instinctive
- > Visibilité quelle que soit la position du véhicule
- > Efficacité du système : fonctionne même quand le véhicule est à l'arrêt tous feux éteints.

BALISAGE POUR VÉHICULES

BALISAGE ROUGE/BLANC

Véhicule d'intervention, de travaux et engins de chantier



PRODUIT

Classe B :

- Homologué UTAC
- Très haute visibilité nocturne et sous la pluie
- **Distance d'efficacité** : 0 à 500 mètres
- **Monocouche** : facile à appliquer
- Sans vernis de scellement



RÈGLEMENTATION

Les véhicules d'intervention et de travaux assurant la signalisation de position et d'approche d'un chantier, à l'arrêt ou en progression lente sur chaussée ouverte à la circulation publique ou sur bande d'arrêt d'urgence, doivent être équipés de feux spéciaux et d'une signalisation complémentaire.

La signalisation complémentaire (*bandes rouge et blanche*) doit être conforme aux dispositions de l'arrêté du 20 janvier 1987.



CLASSE A
Visible à 80 m



CLASSE B
Visible à 500 m

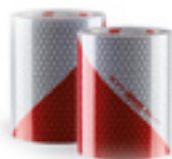

KIT DE 2 ROULEAUX (1 DROITE/1 GAUCHE) ROUGE/BLANC

Désignation	Classe	Code	P.U / € HT
Kit balisage 9 ml x 14 cm	A	30155	114.00
	B	30157	261.00
Kit balisage 50 ml x 14 cm	A	30156	564.00
	B	30158	1327.00
Kit balisage 9 ml x 28 cm	A	36326	225.00
	B	18879	523.00
Kit balisage 50 ml x 28 cm	A	35656	1222.00
	B	31940	1824.00
4 bandes (2 droites / 2 gauches) 0,56 ml x 0,14 ml	A	18910	39.00
	B	29166	80.00
Option : vernis de scellement		27734	38.00

KIT DE BALISAGE PRÉ-DÉCOUPÉS

ROUGE / BLANC

Composition du kit			Véhicule léger				Véhicule utilitaire			
Avant	Arrière	Latéral	Classe A		Classe B		Classe A		Classe B	
			Code	P.U / € HT	Code	P.U / € HT	Code	P.U / € HT	Code	P.U / € HT
✓	-	-	30455	56.00	30460	128.00	30465	56.00	30470	128.00
✓	Partiel	-	30456	85.00	30461	221.00	30466	103.00	30471	240.00
✓	Partiel	Mini	22361	107.00	20277	227.00	27260	128.00	24348	278.00
✓	Partiel	Maxi	30457	190.00	30462	386.00	30467	204.00	27358	450.00
✓	Partiel	Maxi+ (L3)*	-	-	-	-	NC	211.00	NC	496.00
✓	Total	Mini	-	-	30463	495.00	-	-	30472	816.00
✓	Total	Maxi (L2)*	-	-	30464	622.00	-	-	30473	1211.00
✓	Total	Mini	Pour Mercedes Sprinter uniquement						NC	1019.00
✓	Total	Maxi	Pour Mercedes Sprinter uniquement						NC	1064.00

ATTENTION : références à titre indicatif, ces références évoluent en fonction des caractéristiques du véhicule.

* Latéral Maxi = longueur L2
Latéral Maxi + = longueur L3

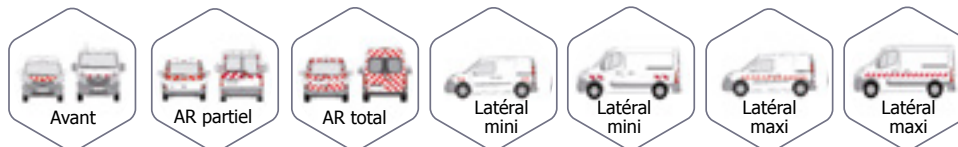

POUR TOUTE COMMANDE DE KITS PRÉDÉCOUPÉS, MERCI DE PRÉCISER LES ÉLÉMENTS SUIVANTS :

VÉHICULE :

- **Catégorie :** léger ou utilitaire
- **Marque :** Renault, Peugeot, Citroën, Ford, Mercedes...
- **Modèle :** Kangoo, Boxer, Berlingo, Focus, Sprinter...
- **Année du modèle :** Date de première mise en circulation
> joindre carte grise du véhicule

TYPE DE CARROSSERIE :

- Modèles plats, réhaussés ou rallongés (Boxer, C25, Master, Ducato, Jumper)
- 1 porte (hayon) ou 2 portes à l'arrière (Kangoo, C15, Berlingo, Daily, Partner, J9, Express)
- **Portes arrières vitrées ou tôlées (Kangoo),**
ouverture des portes à l'arrière : 180° ou 270° (Daily 2 portes)

TYPES DE KITS PRÉ-DÉCOUPÉS :

- Avant • Avant/arrière partiel
- Avant/arrière total • Bandes latérales

VÉHICULES INTERVENTIONS D'URGENCE



KITS PRÉ-DÉCOUPÉS ROUGE/JAUNE CLASSE B - MICROPRISME ET SOUPLE



PRODUIT

Pour toute commande de kits prédécoupés, merci de préciser les éléments suivants :

VÉHICULE :

- **Catégorie** : léger ou utilitaire
- **Marque** : Renault, Peugeot, Citroën, Ford, Mercedes...
- **Modèle** : Kangoo, Boxer, Berlingo, Focus, Sprinter...
- **Année du modèle** : Date de première mise en circulation
> joindre carte grise du véhicule

TYPE DE CARROSSERIE :

- Modèle plat, réhaussé ou rallongé (Boxer, C25, Master, Ducato, Jumper)
- 1 porte (hayon) ou 2 portes à l'arrière (Kangoo, C15, Berlingo, Daily, Partner, J9, Express)
- **Porte arrière vitrée ou tôlée (Kangoo), ouverture des portes à l'arrière** : 180° ou 270° (Daily 2 portes)
- Modèle avec benne

TYPES DE KITS PRÉ-DÉCOUPÉS :

- Avant • Avant/arrière partiel
- Avant/arrière total • Bandes latérales

	Composition du kit		Véhicule léger Classe B		Véhicule utilitaire Classe B	
	Avant	Arrière	Code	P.U / € HT	Code	P.U / € HT
MICROPRISME STANDARD	✓	-	30474	79.00	30476	98.00
	✓	Partiel	21893	130.00	25390	150.00
	✓	Total	30475	236.00	30477	376.00
	✓	Total	Pour Mercedes Sprinter uniquement		NC	1202.00
	-	Option AR tôlé*	-	-	26367	57.00
	Composition du kit		Véhicule léger Classe B		Véhicule utilitaire Classe B	
	Avant	Arrière	Code	P.U / € HT	Code	P.U / € HT
MICROPRISME EXTRA SOUPLE	✓	-	33403	170.00	33404	218.00
	✓	Partiel	33405	339.00	33406	436.00
	✓	Total	33407	847.00	33408	1034.00
	✓	Total	Pour Mercedes Sprinter uniquement		33409	1631.00
	-	Option AR tôlé*	-	-	33410	252.00

* Option disponible uniquement sur balisage arrière total
ATTENTION : références à titre indicatif, ces références évoluent en fonction des caractéristiques du véhicule.

KIT DE 2 ROULEAUX (1 DROITE + 1 GAUCHE) ROUGE/JAUNE • Classe B Technologie microprisme multicouche (standard) ou monocouche (souple)

Désignation	Code standard	P.U / € HT	Code souple	P.U / € HT
9 ml x 14 cm	30151	213.00	33420	453.00
50 ml x 14 cm	30152	1625.00	33421	2435.00
9 ml x 28 cm	30153	522.00	33422	905.00
50 ml x 28 cm	30154	3344.00	33423	4870.00

BALISAGE ECE-104

Film prismatique jaune monocouche pour la signalisation latérale des sapeurs-pompiers

Désignation	Code	P.U / € HT
50 m x 5,5 cm	18756	184.00

Accessoires pour la pose de sérigraphie, nous consulter



RÈGLEMENTATION

- Arrêté du 15 juillet 2015 modifiant l'arrêté du 20 janvier 1987 relatif à la signalisation complémentaire des véhicules d'intervention urgente et des véhicules à progression lente.
- Type chevron microprismatique alterné jaune-fluo/rouge
- Homologué TPESC





Désignation	Code	P.U / € HT
Kit Police Municipale*	16837	365.00
Kit Police Municipale avec capot miroir*	21721	376.00
Option texte «VILLE DE ...»	17659	25.00

* Sans chevrons, pour les kits chevrons, voir en bas de page 210



Désignation	Code	P.U / € HT
Kit A.S.V.P	28172	365.00
Option texte «VILLE DE ...»	17659	25.00



Désignation	Code	P.U / € HT
Kit Police Rurale	30598	365.00
Option texte «VILLE DE ...»	17659	25.00

RÈGLEMENTATION



Conforme à l'Arrêté du 5 mai 2014 relatif à la signalisation des véhicules de service des agents de police municipale, prise en application de l'article 1.511-4 du code de la sécurité intérieure.



PRODUIT

Nos kits sont réalisés sur la base de film à microprismes qui présentent plusieurs avantages :

- Ne nécessite pas de vernis de scellement
- Visible jusqu'à 800 m (contrairement au film à microbilles dont la portée atteint 250 m maximum)
- Conservation de 100% de la performance sous la pluie (le film à microbilles perd 75% de son pouvoir réfléchissant)



CARACTÉRISTIQUES TECHNIQUES

LE KIT COMPREND :

- 2 bandes avec texte "POLICE MUNICIPALE" - 1130 x 300 mm
- 4 bandes latérales bleues - 1130 x 140 mm
- 2 bandes latérales bleues avec "Z" rouge - 1130 x 140 mm
- 2 écussons de portière - 241 x 300 mm - 2 couleurs
- 1 texte de capot avant "POLICE MUNICIPALE" - 800 x 400 mm
- 1 texte arrière "POLICE MUNICIPALE" - 600 x 100 mm
- 1 écusson arrière - 117 x 145 mm - 2 couleurs



CARACTÉRISTIQUES TECHNIQUES

LE KIT COMPREND :

- 2 bandes avec texte "AGENT SURVEILLANCE VOIE PUBLIQUE" - 1130 x 300 mm
- 4 bandes latérales bordeaux - 1130 x 140 mm
- 2 bandes latérales bordeaux avec "Z" rouge - 1130 x 140 mm
- 2 écussons de portière - 241 x 300 mm - 3 couleurs
- 1 texte de capot avant "A.S.V.P" - 800 x 400 mm
- 1 texte arrière "A.S.V.P" - 600 x 100 mm
- 1 écusson arrière - 117 x 145 mm - 3 couleurs



CARACTÉRISTIQUES TECHNIQUES

LE KIT COMPREND :

- 2 bandes avec texte "POLICE RURALE" - 1130 x 300 mm
- 4 bandes latérales vertes - 1130 x 140 mm
- 2 bandes latérales vertes avec "Z" rouge - 1130 x 140 mm
- 2 écussons de portière - 241 x 300 mm - 3 couleurs
- 1 texte de capot avant "POLICE RURALE" - 800 x 400 mm
- 1 texte arrière "POLICE RURALE" - 600 x 100 mm
- 1 écusson arrière - 117 x 145 mm - 3 couleurs

KITS PRÉ-DÉCOUPÉS

VÉHICULE UTILITAIRE



CARACTÉRISTIQUES TECHNIQUES

LE KIT COMPREND :

- 2 bandes avec texte "POLICE"
1130 x 300 mm
- 2 bandes avec texte "MUNICIPALE"
1060 x 280 mm
- 4 bandes latérales bleues
960 x 280 mm
- 2 bandes latérales avec "Z" rouge
1130 x 200 mm
- 2 écussons de portière
360 x 450 mm - 2 couleurs
- 1 texte de capot avant "POLICE MUNICIPALE"
800 x 400 mm
- 1 texte arrière "POLICE MUNICIPALE"
600 x 100 mm
- 1 écusson arrière
200 x 300 mm - 2 couleurs



Désignation	Code	P.U /€ HT
Kit Police Municipale*	17729	641.00
Kit Police Municipale avec capot miroir*	21722	649.00
Option texte «VILLE DE ...»	17659	25.00

* Sans chevrons, pour les kits chevrons, voir en bas de page

VÉHICULE 2 ROUES (MOTO - SCOOTER)



CARACTÉRISTIQUES TECHNIQUES

LE KIT COMPREND :

- 4 écussons 145 x 104 mm - 2 couleurs
- 4 bandes bleues - 600 x 70 mm
- 1 texte "POLICE MUNICIPALE"- 275 x 144 mm



Désignation	Code	P.U /€ HT
Kit Moto ou Scooter	17707	86.00

VÉHICULE 2 ROUES (VTT)



CARACTÉRISTIQUES TECHNIQUES

LE KIT COMPREND :

- 3 écussons 72,5 x 52 mm - 2 couleurs
- 2 bandes bleues - 450 x 35 mm



Désignation	Code	P.U /€ HT
Kit VTT	17477	42.00
Option : kit pour casque	27277	65.00

Pour les kits chevrons avant/arrière Classe 2 :

- > Voir page 206 pour les chevrons Rouge-Blanc
- > Voir page 208 pour les chevrons Rouge-Jaune

BALISAGE ECE-104



BANDE DE BALISAGE

pour supports rigides

Standby-Mercura® vous propose des bandes de balisage avec un pouvoir rétro-réfléchissant supérieur, une application facile et des performances durables en conditions réelles.

La bande de balisage série V-6700B est destinée à améliorer la sécurité routière et à faciliter la reconnaissance des véhicules la nuit. Nous avons prêté attention au moindre détail pour garantir un produit de qualité supérieure, qui est facile à appliquer et conçu pour durer.



Modèle	Support	Durabilité	Norme	Couleur	Largeur	Longueur rouleau	Code	P.U /€ HT
V-6700 B	Rigide	8 ans	ECE 104 Classe C	Blanc	50,8 mm	50 m	30145	92.00
V-6701 B	Rigide			Jaune	50,8 mm	50 m	30146	92.00
V-6722 B	Rigide			Rouge	50,8 mm	50 m	30147	92.00

BANDE DE BALISAGE

pour supports flexibles

La bande de balisage série V-6790 a été retravaillée pour adhérer encore mieux qu'avant aux contours irréguliers et flexibles des véhicules à rideaux latéraux en PVC.

Notre pouvoir rétro-réfléchissant supérieur contribue à garantir que ces camions restent bien visibles, améliorant la sécurité de nuit pour tous les usagers de la route.



Modèle	Support	Durabilité	Norme	Couleur	Largeur	Longueur rouleau	Code	P.U /€ HT
V-6790	Flexible	3 ans	ECE 104 Classe C	Blanc	50,8 mm	50 m	30148	182.00
V-6791	Flexible			Jaune	50,8 mm	50 m	30149	182.00
V-6792	Flexible			Rouge	50,8 mm	50 m	30150	182.00

BALISAGE CONVOI EXCEPTIONNEL



Désignation	Code	P.U /€ HT
Bandeau adhésif convoi exceptionnel - 120 x 40 cm	20268	89.00
Panneau alu. convoi except. 120 x 40 cm simple face	24083	117.00
Panneau alu. convoi except. 110 x 40 cm simple face	30857	117.00
Panneau alu. convoi except. 120 x 40 cm double face	24413	186.00
Panneau alu. convoi except. 110 x 40 cm double face	24414	186.00
Bandeau adhésif convoi agricole - 190 x 25 cm	18880	66.00
Bandeau adhésif convoi agricole - 120 x 40 cm	18881	80.00

SÉRIGRAPHIE

«SERVICE» Dimensions bandeaux (en cm)	Classe	Code	P.U /€ HT
Autocollants : 50 x 15	A	24410	15.00
Autocollants : 100 x 30	A	25464	43.00
Autocollants : 50 x 15	B	25439	17.00
Autocollants : 100 x 30	B	25440	62.00
Magnétiques (Caoutchouc magnétique 1,5 mm) : 50 x 15	A	25465	26.00
Magnétiques (Caoutchouc magnétique 1,5 mm) : 100 x 30	A	25466	68.00
Magnétiques (Caoutchouc magnétique 1,5 mm) : 50 x 15	B	25467	28.00
Magnétiques (Caoutchouc magnétique 1,5 mm) : 100 x 30	B	25468	96.00



Bandeaux avec film rétro réfléchissant blanc, chevrons rouges avec marquage «SERVICE» noir

«ARRÊTS FRÉQUENTS» Dimensions bandeaux (en cm)	Classe	Code	P.U /€ HT
Plaque Alu : 50 x 15	A	28263	34.00
Plaque Alu : 50 x 15	B	NC	NC
Adhésif : 50 x 15	A	28264	21.00
Adhésif : 50 x 15	B	28265	41.00



NC : Nous consulter



Équipements des convois :

Les convois doivent répondre à la signalisation suivante :

- Deux feux tournants ou à éclats à l'avant et deux autres à l'arrière.
- Deux panneaux rectangulaires « **CONVOI EXCEPTIONNEL** », l'un placé à l'avant du convoi et l'autre à l'arrière.

Les panneaux rectangulaires sont fixés sur un support garantissant leur rigidité et leur planéité, de dimensions minimales 1,90m x 0,25m avec l'inscription en majuscules « **CONVOI EXCEPTIONNEL** » sur une seule ligne ou au minimum 1,10m x 0,40m avec la même inscription sur deux lignes. Ils sont à fond jaune. L'inscription est composée suivant l'alphabet normalisé L1 utilisé en signalisation verticale routière (*couleur noire, hauteur minimale de 0,10m*). Les panneaux sont munis d'un film rétro-réfléchissant de classe II, de manière à être visibles à au moins 300 mètres sans être éblouissants. Lors de la circulation à vide, les panneaux rectangulaires « **CONVOI EXCEPTIONNEL** » doivent être masqués ou escamotés et les feux tournants ou à éclats éteints, si les caractéristiques du convoi sont conformes aux limites générales du code de la route.

Équipement des véhicules d'accompagnement :

Ils sont munis :

- D'un feu tournant ou à éclats au minimum, fonctionnant jour et nuit. De bandes rétro-réfléchissantes.
- D'un ou de deux panneaux rectangulaires « **CONVOI EXCEPTIONNEL** » conformes aux caractéristiques décrites ci-dessous :
- Soit un panneau double face placé verticalement sur le toit du véhicule visible de l'avant et de l'arrière
- Soit un panneau visible de l'avant et un autre visible de l'arrière placés verticalement le plus haut possible, sur le toit ou à défaut sur la partie de carrosserie la plus haute du véhicule.

Lors de l'accompagnement, les véhicules d'accompagnement circulent avec les feux de croisement allumés de jour comme de nuit. La présence de deux feux tournants est autorisée s'ils sont situés de part et d'autre du panneau « **CONVOI EXCEPTIONNEL** » qui dans ce cas peut avoir comme dimensions : 1,10m x 0,40m. En dehors du service, le(s) panneau(x) rectangulaire(s) « **CONVOI EXCEPTIONNEL** » doit (*doivent*) être masqué(s) ou escamoté(s) et le (*ou les*) feu(x) tournant(s) ou à éclats éteint(s).

ENSEMBLE DE SIGNALISATION • CONVOI EXCEPTIONNEL OU CONVOI AGRICOLE



PRODUIT

- Combinaison des deux éléments rendus obligatoires par l'arrêté du 4 Mai 2006
- Technologie du Micro prisme haute réflexion et de l'éclairage à LED
- Visibilité du panneau de plus de 300 m
- Panneau repliable lorsqu'il n'est pas utilisé (*dissimulation rendue obligatoire par l'arrêté du 4 Mai 2006*)
- Facile d'installation et d'utilisation
- **Gyroled homologué R65** : consommation réduite et aucun entretien



NOUVEAU



CARACTÉRISTIQUES TECHNIQUES

- **Dimensions de l'ensemble hors tout** :
 - déplié (L x P x H) : 1470 x 930 x 450 mm
 - replié (L x P x H) : 1470 x 930 x 150 mm
- Gyroled orange rotatif - Classe 1 sur embase ISO
- **Poids** : environ 15 kg
- Structure en aluminium brut
- Panneau double face « **Convoi exceptionnel** » ou « **Convoi agricole** » en aluminium - Dimensions : 1100 x 400 mm
- Film microprismatique jaune Classe B
- **Vitesse maximum** : 110 km/h*
- Livré avec faisceau de 4,5m et fixations (*par perçage de pavillon*)

* Suivant structure du pavillon du véhicule.

Désignation	Code	P.U /€ HT
Ensemble de signalisation « Convoi Exceptionnel »	30860	1466.00
Ensemble de signalisation « Convoi Agricole »	30886	1466.00

BALISAGE AU SOL

Gilet de sécurité lumineux	216	Bakolight LED/S GPS/2	222
Mono-light LED et Flat LED	218	Conibalise 220 à LED	223
Nitra à LED	219	Balises au sol Synchronos	224
Euro-Nitra à LED	220	Piles pour feux de balisage	225
Bakotaper à éclat LED	221		

#8



Protégez votre équipe avec ce nouvel EPI (Equipement de Protection Individuel) spécialement conçu pour protéger les professionnels sur les réseaux routiers et les rendre visibles de loin.

Cette solution est idéale pour travailler en toute sécurité à l'intérieur comme à l'extérieur grâce aux différents modes d'éclairage qui permettent de rester visible dans toutes les situations.

Elle conviendra tant aux transporteurs ou intervenants sur la voie publique qu'aux agents logistiques au sein d'une entreprise.

Découvrez le gilet de sécurité lumineux, multipoches, avec bandes rétro réfléchissantes et 16 modules à LED répartis à 360° sur le vêtement.



PRODUIT

- Conception française
- Visibilité à 360°
- Conforme à la norme 20471
- Optimisation optique réalisée par la société Bertrandt Automotiv, spécialisée dans l'optique automobile
- Alimentation via batteries externes
- Batteries supplémentaires avec station de charge pour flotte de gilets, disponibles en option



CARACTÉRISTIQUES TECHNIQUES

- **Taille unique**
- **Matière** : 65% Polyester / 35% coton
- 16 LED haute puissance
- **Utilisation des codes couleurs véhicules** : 8 LED blanches devant / 8 LED rouges derrière
- 3 niveaux de luminosité
- **3 modes de clignotement** : Flash lent, flash rapide, fixe
- Alimentation des LED par intégration des fils dans la sangle
- Batterie externe 5000 mA (type recharge smartphone) avec minimum 1000 cycles de recharge
- **Autonomie** : plus de 8h en mode fixe et plus de 18 h en mode flash
- **Température de fonctionnement** : -10°C à +50°C
- Garantie 1 an

HOMOLOGATIONS

- Conforme à la norme 20471 Catégorie 2





Désignation	Code	P.U /€ HT
Gilet de sécurité lumineux *	NC	NC
Batterie externe pour gilet lumineux	NC	NC
Station de charge	NC	NC

* Le gilet est livré sans la batterie, pensez à l'ajouter à votre commande.

NC : Nous consulter





PRODUIT

- Classe de feux L3 selon norme EN 12352
- Diodes haute performance avec très longue durée de vie
- Alimentation avec une seule pile (*non fournie*)
- Cellule crépusculaire (*version jaune uniquement*)
- Fixation intégrée pour montage sur mât
- Diamètre efficace 180 mm, avec bord réflecteur



CARACTÉRISTIQUES TECHNIQUES

- **Couleur lumière** : Jaune ou rouge
- **Luminosité effective double face** : 15 cd
- **Fréquence éclat/clignotement** : 60-70 cl./min.
- **Dimensions (L x l x H) sans fixation** : 185 x 120 x 340 mm



CONDITIONNEMENT

- **Mono-light** : 20 feux dans un carton / 400 feux sur une palette
- **Flat-LED** : 20 feux dans un carton / 400 feux sur une palette



Autonomie

Avec pile Premium 800 : Feu fixe 300 h - Feu clignotant 1200 h

Avec pile Konstant 45 : Feu fixe 1400 h - Feu clignotant 5500 h



Accessoires	Code	P.U / € HT
Clé NiKo	N-070 090-1	3.30
Fixation NiKo pour le montage de Mono-Light sur barrière	N-365 519	4.40
Support pour fixation de Mono-Light sur cône	N-292 032-3	3.30

Feux de chantier Mono-light à LED	Code	P.U / € HT
Mono-Light à LED, feu fixe/clignotant, double face jaune, avec fixation	N-111 602-51	18.00
Mono-Light à LED, feu fixe/clignotant, double face rouge, avec fixation	N-111 602-53	18.00
Mono-Light à LED, feu fixe/clignotant, double face jaune, sans fixation	N-111 602-1	17.00
Mono-Light à LED, feu fixe/clignotant, double face rouge, sans fixation	N-111 602-3	17.00

Feux de chantier Flat LED	Code	P.U / € HT
Flat-LED, feu clignotant, double face jaune, avec fixation	N-111 607-41-01	16.00



Mono-Light rouge



Flat-LED

DÉTAILS



Mono-Light sur balise



Mono-Light sur mât

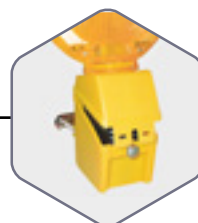

Remplacement de la pile

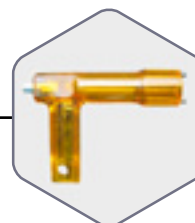

Clé NiKo



Autonomie

Avec pile Premium 800 : Feu fixe 850 h - Feu clignotant 3400 h

Avec pile Konstant 45 : Feu fixe 2400 h - Feu clignotant 9000 h



Accessoires

	Code	P.U / € HT
Clé NiKo	N-070 090-1	3.30
Support pour fixation sur cône	N-292 032-10	2.10
Adaptateur pour fixation sur cône	N-081 736-1	16.00

Feux de chantier Mono-light à LED

	Code	P.U / € HT
Nitra à LED, feu fixe/clignotant, double face jaune, avec fixation	N-111 520-51	22.00
Nitra à LED, feu fixe/clignotant, double face rouge, avec fixation	N-111 520-53	22.00
Nitra à LED, feu fixe/clignotant, double face jaune, sans fixation	N-111 520-1	19.00
Nitra à LED, feu fixe/clignotant, double face rouge, sans fixation	N-111 520-3	19.00



Nitra à LED sur tripode



Nitra à LED



PRODUIT

- Classe de feux L3 (*double face*) selon norme EN 12352
- Diamètre efficace 180 mm, avec bord réflecteur
- Diodes haute performance avec très longue durée de vie
- Alimentation avec deux piles (*non fournies*)
- Remplacement rapide et simple de la pile sans retirer le feu
- Tête du feu orientable
- Cellule crépusculaire
- Utilisation sur tripode sans fixation supplémentaire



CARACTÉRISTIQUES TECHNIQUES

- **Couleur lumière** : Jaune ou rouge
- **Luminosité effective** : 15 cd
- **Fréquence éclat/clignotement** : 60 - 70 cl./min.
- **Dimensions (L x l x H)** : 185 x 90 x 350 mm



CONDITIONNEMENT

- **Avec fixation** :
12 feux dans un carton / 240 feux sur une palette
- **Sans fixation** :
12 feux dans un carton / 240 feux sur une palette

DÉTAILS



Nitra à LED rouge



Fixations sur cône



Clé NiKo



PRODUIT

- Classe de feux L7 (*simple face*) et L6 (*double face*) selon norme EN 12352
- Diamètre efficace 220 mm
- Diodes haute performance avec très longue durée de vie
- Alimentation avec deux piles (*non fournies*)
- Remplacement rapide et simple de la pile sans retirer le feu
- Tête du feu orientable
- Cellule crépusculaire
- Utilisation sur tripode sans fixation supplémentaire



CARACTÉRISTIQUES TECHNIQUES

- **Couleur lumière** : Jaune ou rouge
- **Luminosité effective** : Jaune simple face 24 cd /double face 18 cd
- **Luminosité effective** : Rouge simple face 22 cd /double face 20 cd
- **Fréquence éclat/clignotement** : 60 cl./min.
- **Dimensions (L x l x H) sans fixation** : 195 x 90 x 350 mm



CONDITIONNEMENT

- **Avec fixation** : 12 feux dans un carton / 240 feux sur une palette
- **Sans fixation** : 12 feux dans un carton / 240 feux sur une palette



Autonomie

Avec pile Premium 800 : Feu fixe 250 h - Feu clignotant 750 h
Avec pile Konstant 45 : Feu fixe 1500 h - Feu clignotant 4500 h



Accessoires	Code	P.U /€ HT
Clé NiKo	N-070 090-1	3.30
Support pour fixation sur cône	N-292 032-10	2.10
Adaptateur pour fixation sur cône	N-081 736-1	16.00

Feux de chantier Euro-Nitra à LED	Code	P.U /€ HT
Euro-Nitra à LED, feu fixe/clignotant, double face jaune, avec fixation	N-112 127-51	29.00
Euro-Nitra à LED, feu fixe/clignotant, double face rouge, avec fixation	N-112 127-53	29.00
Euro-Nitra à LED, feu fixe/clignotant, double face jaune, sans fixation	N-112 128-51	29.00
Euro-Nitra à LED, feu fixe/clignotant, double face rouge, sans fixation	N-112 128-53	29.00



Remplacement de la pile



Euro-Nitra à LED

DÉTAILS



Fixations sur cône



Euro-Nitra à LED sur mât



Clé NiKo



PRODUIT

- Classe de feux L8L selon norme EN 12352 à 100 % de luminosité
- Possibilité de fonctionner sur 50% de luminosité (*réglage standard*) pour une consommation d'énergie plus faible
- Avec seulement une Super-LED
- **Diamètre efficace** : 200 mm
- Chaque feu est allumé séparément et peut aussi être utilisé seul
- **Ensemble à défilement** : synchronisation stable des feux par diodes infrarouges (*jusqu'à 10 m*)
- Possibilité d'activer la lumière rémanente pour une meilleure orientation



CARACTÉRISTIQUES TECHNIQUES

- **Couleur lumière** : Jaune
- **Luminosité effective jour/nuit** : 270 cd/135cd
- **Fréquence éclat/clignotement** : 60 cl./min



CONDITIONNEMENT

- 10 feux/carton
- 200 feux/palette

Ensemble à défilement BakoTaper à éclat LED	Code	P.U / € HT
BakoTaper à éclat LED, simple face jaune	N-129 084-1	187.00



BakoTaper
à éclat LED



Sur balises





PRODUIT

- Classe de feux L7 (*simple face*) ou L6 (*double face*) selon norme EN 12352
- Diamètre e'cace 200 mm
- Avec seulement une Super-LED
- Fonctionnement sur une seule pile, donc pas de liaison par câble
- **Ensemble à défilement** : jusqu'à 10 feux
- Peut aussi être utilisé seul
- Equipé d'un récepteur GPS donc synchronisation automatique de l'ensemble dans le monde entier
- Montage rapide sur les K5C
- Montage sur cône avec adaptateur possible



CARACTÉRISTIQUES TECHNIQUES

- **Couleur lumière** : jaune
- **Luminosité effective jour/nuit** : 115 cd
- **Fréquence éclat/clignotement** : 60 cl./min



CONDITIONNEMENT

- 10 feux/carton
- 200 feux/palette



Autonomie

Avec pile Premium 800 : jour et nuit 300 h / seulement nuit 500 h

Avec pile Konstant 45 : jour et nuit 1400 h / seulement nuit 1600 h



Accessoires

	Code	P.U / € HT
Clé NiKo pour BakoLight	N-070 090-3	3.30
Adaptateur pour montage sur cône	N-381 736-2	46.00

Ensemble à défilement BakoLight LED/S GPS/2

	Code	P.U / € HT
BakoLight LED/S GPS/2, simple face jaune	N-220 441-1	300.00
Ensemble BakoLight LED/S GPS/2, 10 feux, simple face jaune	N-220 441-10	2586.00

Ensemble à défilement



BakoLight
LED/S GPS/2



PRODUIT

- Classe de feux L8H selon norme EN 12352
- Diamètre efficace 220 mm
- Consommation faible d'énergie grâce à la technologie à LED
- Réglage de la luminosité automatique jour/nuit
- Pour cône de 750 mm
- Stabilité accrue grâce au poids des piles
- Fonctionnement avec 4 piles (*non fournies*)



CARACTÉRISTIQUES TECHNIQUES

- **Couleur lumière** : Jaune
- **Luminosité effective** : 1500 cd
- **Luminosité maximum** : 2000 cd
- **Tension de fonctionnement** : 12 V
- **Consommation maximum** : 0,46 A
- **Mode d'éclairage** : 2 Super-LED
- **Fréquence éclat/clignotement** : 60 cl./min



CONDITIONNEMENT

- 1 feu/carton

Conibalise 220 à LED	Code	P.U /€ HT
Conibalise 220 à LED, 12 V, simple face jaune, sans cône	N-130 322-1	229.00



Autonomie

Avec pile Premium 800 : 75 h

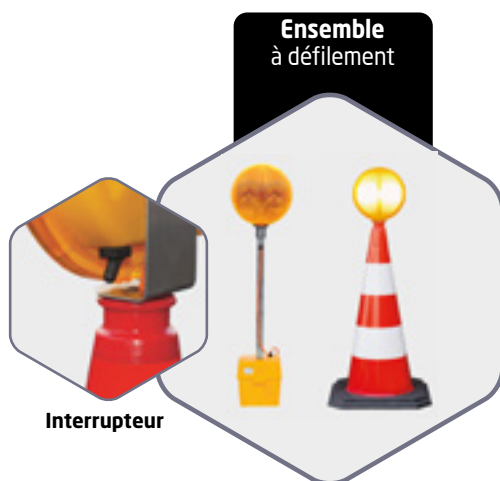

Interrupteur

Ensemble
à défilement

Conibalise 220 à LED



Avec poignée

Le kit de balises au sol SYNCHROS délimite le lieu précis du danger et permet à l'utilisateur de l'éviter grâce à son défilement lumineux synchronisé.

Un ensemble est composé de 5 éléments à LED dans une valise de transport rechargeable avec câble. Son faible encombrement permet de le ranger facilement dans tous les véhicules.



PRODUIT

- Les éléments à défilement LED résistent aux passages des poids lourds
- Reconnaissance rapide de la zone dangereuse grâce à cinq éléments de balisage à LED
- Défilement synchronisé
- Forme compacte, les éléments de balisage à LED sont placés dans un bac de transport et de recharge
- Rangement facile car de petites dimensions
- Câble de chargement avec prise allume-cigare
- Disponible en jaune et bleu



CARACTÉRISTIQUES TECHNIQUES

- **Tension d'alimentation** : 10-30 VDC
- **Autonomie** : env. 16 heures
- **Stabilité par séquence** : > 4 heures
- **Accu** : lithium-phosphate de fer (éléments à défilement à LED)
- **Temps de charge** : env. 10 heures après une décharge complète
- **Consommation** :
env. 0,5 A pour un accu complètement déchargé
env. 10 mA pour un accu complètement chargé
- **Durée d'éclairement** : 100 ms
- **Luminosité maximum** : jaune env. 500 cd / bleu env. 100 cd
- **Angle d'ouverture** : 15° horizontal / vertical
- **Durée de défilement** : 120 ms d'élément à élément
- **Fréquence de clignotement** : 60 cl./min, 1 Hz
- **Type de protection** : IP66 (balise à LED)
- **Dimensions** : balise à LED : 100 x 90 x 25 mm
- **Valise de transport et de recharge** : 260 x 160 x 125 mm
- **Poids** : env. 2,5 kg
(valise complète avec kit de 5 balises)



Chargeur 230 V



Kit de 5 balises au sol SYNCHROS (jaune)



Kit de 5 balises au sol SYNCHROS (bleu)



Désignation	Code	P.U / € HT
Kit 5 balises au sol jaunes Synchros 12-24 V avec valise de transport et câble de recharge inclus	N-141 060-1	567.00
Kit 5 balises au sol bleues Synchros 12-24 V avec valise de transport et câble de recharge inclus	N-141 060-2	567.00
Option : chargeur 230 V pour kit balises au sol	N-70 157-1	58.00



Tous nos feux sont livrés sans piles ni batteries.
Le tableau des autonomies peut vous guider pour le choix de vos piles.

Tableau des autonomies

Type de feu	Pile 6 V			Pile rechargeable
	Premium 800 7-9 Ah	Konstant 25 25-28 Ah	Konstant 25 45-50 Ah	Batterie lithium-ferro
Mono-Light à LED <i>(avec 1 pile)</i>	F = 300 h C = 1200 h	F = 950 h C = 3800 h	F = 1400 h C = 5500 h	
Nitra à LED <i>(avec 2 piles)</i>	F = 820 h C = 3400 h	F = 1700 h C = 6600 h	F = 2400 h C = 9000 h	
Euro-Nitra à LED <i>(avec 2 piles)</i>	F = 250 h C = 750 h	F = 850 h C = 2500 h	F = 1500 h C = 4500 h	
BakoTaper à éclat LED <i>(avec 1 pile)</i>	Jour et nuit : 300 h Nocturne : 500 h	Jour et nuit : 460 h Nocturne : 960 h	Jour et nuit : 1400 h Nocturne : 1600 h	
BakoLight LED/S GPS/2 <i>(avec 1 pile)</i>	Jour et nuit : 300 h Nocturne : 500 h	Jour et nuit : 460 h Nocturne : 960 h	Jour et nuit : 1400 h Nocturne : 1600 h	

F = feu fixe ; C = feu clignotant

- 1 • Les durées d'autonomie ont été testées pour un cycle 12 heures de marche/12 heures d'arrêt
- 2 • Les durées d'autonomie ont été testées pour une intervention de 2 heures par jour





PRODUIT

- Écologique
- Sans mercure ni cadmium
- Bonnes propriétés hivernales



CARACTÉRISTIQUES TECHNIQUES

- Dimensions (L x l x H) : 67 x 98 x 67 mm
- Poids Premium 800 : 0,45 kg



CONDITIONNEMENT

- Premium 800 : 20 piles/carton
1600 piles/palette



Boîtier d'alimentation autonome



Pile rechargeable



Pile Premium 800

Piles Premium	Code	P.U /€ HT
Pile sèche Premium 800, 6 V, 7 - 9 Ah	N-155 051-1	3.30

PILES RECHARGEABLES

Piles rechargeables	Code	P.U /€ HT
Pile rechargeable 5 V, 4,5 Ah	N-356 017	84.00
Pile rechargeable 1,2 V, 9 Ah	N-056 053	21.00
Boîtier d'alimentation autonome avec batterie incorporée, 12 V, 24 Ah, IP20 - Poids : 12 kg	N-NF-510001	588.00



Konstant 60



Konstant 25



Konstant 45



PRODUIT

- Courbe de décharge constante, donc une luminosité constante des feux
- Sans mercure ni cadmium
- Autonomie particulièrement longue
- Résistant au froid jusqu'à moins 25° C



CARACTÉRISTIQUES TECHNIQUES

- **Dimensions (L x l x H) :**
67 x 98 x 67 mm
- **Konstant 25 dimensions (L x l x H) :**
67 x 98 x 67 mm • Poids : 0,53 kg
- **Konstant 45 dimensions (L x l x H) :**
67 x 98 x 67 mm • Poids : 0,68 kg
- **Konstant 60 dimensions (L x l x H) :**
160 x 75 x 130 mm
- Poids : 1,14 kg



CONDITIONNEMENT

- **Konstant 25** : 12 piles/carton - 1152 piles/palette
- **Konstant 45** : 12 piles/carton - 1152 piles/palette
- **Konstant 60** : 10 piles/carton - 540 piles/palette

Piles Konstant	Code	P.U /€ HT
Pile Konstant 25, 6 V, 25-28 Ah	N-155 054	17.00
Pile Konstant 45, 6 V, 45-50 Ah	N-155 056-1	21.00
Pile Konstant 60 6 V, 60 Ah	N-155 057	34.00



CONTRÔLES ET PRÉVENTIONS



Contrôle de vitesse / Cinémomètre TruSpeed **230**

Dépistage alcoolémie / Alco-Sensor FST **231**

#9



CONTRÔLE DE VITESSE

Le meilleur laser pour le contrôle de la vitesse et la répression des distractions au volant !

Le TruSpeed, avec sa technologie de pointe, offre le meilleur rapport **qualité/prix/performance** du marché. Il est compact, robuste et pèse moins de 500 g.

Désignation	Code	P.U /€ HT
Cinémomètre laser TruSpeed	26180	4409.00
Options	Code	P.U /€ HT
Ensemble trépied + rotule + sac	21055	476.00
Vérification Étalonnage annuel	18817	NC

Simple :

- Prise en main facile en quelques minutes
- Accès très rapide aux fonctions par un menu simplifié
- Contrôle par écran à cristaux liquides
- Visée dans la lunette par diode à point rouge

Léger :

- Facilite une mise en place rapide des contrôles
- Contrôles mobiles et facilement déployables dans des lieux à risques (écoles...)
- Ses dimensions réduites permettent de le transporter sur un deux-roues

Efficace :

- Jusqu'à 12 heures d'autonomie en fonctionnement
- 2 accumulateurs type CR 123A, en vente dans le commerce
- Sacoche de protection légère et de dimension réduite

Performant :

- Mesure de la vitesse avec détection automatique en mode rapprochement et éloignement
- Mesure de vitesse jusqu'à 300 km/h (homologué jusqu'à 300 km/h par les autorités françaises)

Discret :

- Distance de mesure jusqu'à 640 m
- Boîtier étanche et résistant aux chocs

Pour toute question relative à l'entretien ou l'utilisation de cinémomètres LASER, contactez votre interlocuteur commercial.



PRODUIT

- Design discret
- Robuste avec poignées ergonomiques
- Fonctionnement simple
- Une optique grossissante x7 avec incrustation des données en temps réel
- Simple, léger, efficace, performant et discret



CARACTÉRISTIQUES TECHNIQUES

- Poids : 410 g
- Dimensions du TruSpeed (L x l x h) : 132 x 114 x 53 mm
- Optique : polycarbonate
- Autonomie : jusqu'à 12 heures d'utilisation continue
- Précision de la vitesse : +/- 1 km/h
- Domaine de la mesure : de 0 à 300 km/h
- Portée maximum : 640 m
- Température de fonctionnement : -20 à +60°C
- Sécurité oculaire : FDA Classe 1 (CFR 21) (Faisceau laser sans danger pour les personnes se trouvant dans le véhicule mesuré)
- Protections : étanche, IP 55, NEMA 4
- Homologation LNE-30913 Révision du 02/03/2016
- Garantie : 1 an

Tous les modèles comprennent :

- Une valise de transport
- Un tour de cou
- Un cache oculaire
- Un chargeur secteur
- 2 accumulateurs CR 123A
- Un manuel d'utilisation
- Un carnet métrologique



LOCATION POSSIBLE



ETHYLOTEST ALCO-SENSOR FST - Classe 1

L'**ALCO-SENSOR FST** est un éthylotest électronique très précise, conforme à la norme **NF EN 15964**. Idéal pour les forces de l'ordre, les hôpitaux et tous les professionnels ; l'**Éthylotest FST** peut être facilement transporté grâce à sa valisette de rangement.

La cellule électrochimique Intoximeters est conçue spécifiquement pour l'analyse d'un souffle humain et permet ainsi d'obtenir des mesures fiables et justes dans toutes les situations, la quantité d'air expiré nécessaire à la mesure étant minimisée.

PRODUIT



- Appareil robuste à autonomie importante et une grande capacité de mémoire
- Prise de mesure rapide et précise
- Outil hygiénique avec embouts à usage unique
- **Le kit comprend** : 1 valisette solide avec double paroi antichoc en plastique très résistant, 1 éthylotest électronique Alco-sensor FST avec son grip, 1 jeu de 2 piles, 25 embouts buccaux individuels emballés, 1 dragonne, 2 entonnoirs, 1 notice d'utilisation

CARACTÉRISTIQUES TECHNIQUES



- **Alimentation** : 2 piles alcalines type AA pour plus de 1500 mesures
- **Embout à usage unique** : embout polyéthylène haute densité recyclable, emballés individuellement hermétiquement en sachet plastique (*polypropylène*). Pas de contact direct avec les doigts pour positionner et retirer l'embout de l'appareil.
- **Contrôle** : possibilité de faire rapidement et simplement un test d'étalonnage de l'appareil par l'utilisation d'une bouteille de gaz sec.
- **Dimensions** :
 - Appareil : 7 x 4,2 x 12,4 cm - Poids : 150 g
 - Valisette : 23 x 17 x 8 cm - Poids : 750 g
- Un manuel d'utilisation
- Un carnet métrologique



Désignation

Code

P.U / € HT

Kit complet **ALCO-SENSOR FST**

33871

1150.00

250 embouts buccaux

33872

113.00



Des réglementations précises à ne pas prendre à la légère !

- La signalisation pour les véhicules de service intervenant sur la voie publique est soumise à des réglementations très strictes et précises. Un véhicule équipé de signalisation ne répondant pas à ces règles, exposerait les responsables des parcs de véhicules, à des poursuites, en cas d'accident.
- Les produits autorisés sont identifiables par un numéro d'homologation qui doit apparaître sur le produit lui-même.
- Les numéros et les conditions dans lesquelles les produits de signalisation ont été validés et testés, sont indiqués sur un document émis par des organismes officiels tels que l'UTAC en France.
- Ils répondent aux règles françaises et/ou européennes en vigueur.
- Règlements en vigueur en France : R65, Code de la route, Norme de compatibilité électromagnétique, arrêtés français...

N'hésitez pas à contacter nos conseillers commerciaux !

Informations réglementaires

HOMOLOGATION
UTAC



Certains véhicules disposent d'avertisseurs spéciaux leur permettant d'utiliser des dispositions spéciales du Code de la route et pour certains véhicules de déroger aux règles de priorité normales (*feux tricolores, stop et cédez le passage, priorité à droite*).

- Ces dispositions spéciales du code de la route ne peuvent être utilisées que si :
- le véhicule est autorisé à avoir ces dispositifs
 - l'urgence de la mission l'exige
 - les signaux lumineux et les avertisseurs sonores spéciaux sont activés
 - le conducteur respecte une certaine prudence, notamment lors du franchissement des intersections.

Définitions

En France, les véhicules pouvant avoir des signaux lumineux et sonores spéciaux sont les véhicules d'intérêt général. L'article R. 311-1 du Code de la route distingue :

- les véhicules d'intérêt général prioritaires,
- les véhicules d'intérêt général bénéficiant de facilités de passage,

Les véhicules d'intérêt général prioritaires sont les véhicules des services de police, de gendarmerie, des douanes, de lutte contre l'incendie, d'intervention des unités mobiles hospitalières et du ministère de la justice affectés au transport des détenus.

Les véhicules d'intérêt général bénéficiant de facilités de passage sont les ambulances de transport sanitaire, les véhicules d'intervention d'EDF et de GDF, du service de la surveillance de la SNCF, de transports de fonds de la Banque de France, des associations médicales concourant à la permanence des soins, des médecins lorsqu'ils participent à la garde départementale, les engins de service hivernal et, sur autoroutes ou routes à deux chaussées séparées, véhicule d'intervention des services gestionnaires de ces voies.

Les avertisseurs lumineux

L'article R. 313-27 du Code de la route prévoit que :

- tout véhicule d'intérêt général prioritaire peut être muni de feux spéciaux tournants ou d'une rampe spéciale de signalisation. Ce dispositif est défini dans une circulaire, il s'agit concrètement de gyrophares bleus.
- tout véhicule d'intérêt général bénéficiant de facilités de passage peut être muni, sur autorisation préfectorale, de feux spéciaux à éclats. Ce dispositif est défini dans une circulaire, il s'agit concrètement de feux bleus à éclat.
- tout véhicule d'intérêt général peut être muni de dispositifs complémentaires de signalisation par éléments fluorescents ou rétro réfléchissants. Dans le cas des véhicules sapeurs-pompiers, il s'agit d'une bande orange. L'article R. 313-28 du Code de la route prévoit que certains véhicules à progression lente ou encombrants peuvent être munis de feux spéciaux et de dispositifs complémentaires de signalisation par éléments fluorescents ou rétro réfléchissants. Concrètement, il s'agit de gyrophares orange ou de deux feux orange à éclats.

Les avertisseurs sonores

L'article R313-34 prévoit que :

- les véhicules d'intérêt général prioritaires peuvent être équipés d'avertisseurs spéciaux en plus des avertisseurs exigés pour tout véhicule à moteur ;
- les véhicules d'intérêt général bénéficiant de facilités de passage, à l'exception des engins de service hivernal, peuvent être équipés de timbres spéciaux en plus des avertisseurs exigés pour tout véhicule à moteur ;

Textes en vigueur

Règlement R.65 de Genève :

« Prescriptions uniformes relatives à l'homologation des feux spéciaux pour automobiles ».

L'arrêté du 30-10-1987 modifié par l'arrêté du 23 Décembre 2004 :

Définit les obligations en terme de signalisation lumineuse auxquelles doivent se soumettre les véhicules de catégories A ou B pour être homologués. L'arrêté définit notamment le nombre de feux, leurs spécificités, leurs types, et leurs positions réglementaires.

La lettre du 24 février 2003 du ministre de l'Équipement au ministre de l'Intérieur autorise les véhicules d'intérêt général prioritaires à être équipés de « feux de pénétration ».

Article R.313-27 du Code de la route, Définition des catégories de véhicules pouvant être équipés de signalisation complémentaire.

Article R.313-28 du Code de la Route, possibilité donnée aux véhicules à progression lente d'être équipés de feux spéciaux.

Article R.314-34 du Code de la Route, possibilité donnée aux véhicules de catégorie A et B d'être équipés d'une signalisation sonore complémentaire.

Arrêté du 4 Juillet 1972 : Type de feux devant équiper les véhicules à progression lente.

Arrêté du 3 Novembre 1987 : Homologation des rampes spéciales de signalisation et des signaux sonores des véhicules prioritaires.

Arrêté du 4 Mai 2006 : Conditions d'équipement en signalisation lumineuse des véhicules et matériels agricoles et forestiers.



Nous vous rappelons que la détention, l'utilisation et la commercialisation de nos produits sont soumises à la réglementation en vigueur.

Merci de bien vous assurer être en accord avec ces règles et autorisations qui peuvent entraîner votre responsabilité.



Produit lumineux

Produit sonore



Les textes : Arrêté du 03 novembre 1987 pour les véhicules prioritaires (*catégorie A*) et arrêté du 23 juillet 1974 pour les véhicules bénéficiant de facilités de passage (*catégorie B*).

Réglementation en vigueur et obligatoire **Européenne R65**

Réglementation française **obligatoire**

...(E2)...Validation effectuée **en France par L'UTAC**

> Tonalités autorisées **en France :**

- **Police** (*catégorie A*)
- **Gendarmerie** (*catégorie A*)
- **Pompiers** (*catégorie A*)
- **UMH** (*catégorie A*)
- **ASA** (*catégorie B*)

1 - Feux spéciaux :
gyrophares, rampes de signalisation, feux à éclats...

Toute autre tonalité est interdite sur la voie publique française.



> Format du N° d'homologation : **TB1 (E2)...**

> Format du N° d'homologation :

• Sirène et haut-parleur hors rampe : **TP-POL 12176**

2 - Feux de pénétration
ou feux de calandre :

> Format du N° d'homologation : **XB1 (E2)...**

• Sirène et haut-parleur dans une rampe : **TP-POL 12176 R**

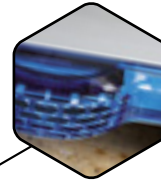

RAPPEL

Les produits homologués sont identifiables par un numéro d'homologation qui doit apparaître sur le produit.

La Catégorie A est réservée aux véhicules d'intérêt général prioritaires : véhicules des services de Police, des Douanes, du Ministère de la Justice affectés au transport des détenus, de la Police Municipale (*décret n° 200-425*), des services de Gendarmerie, des services de lutte contre l'incendie et d'intervention, des UMH.

La Catégorie B est réservée aux véhicules d'intérêt général bénéficiant d'une facilité de passage : ambulances de transport sanitaire, véhicules des associations médicales concourant à la permanence des soins ou véhicules des médecins lorsqu'ils participent à la garde départementale, véhicules d'intervention EDF et GDF, du service de surveillance de la SNCF, de transport de fonds et d'escorte de la Banque de France, des services gestionnaires des autoroutes et routes à deux chaussées séparées, engins de service hivernal.

NOUS VOUS FOURNISSONS DES FEUX DE HAUTE QUALITÉ

CARACTÉRISTIQUES TECHNIQUES



- Lentilles haut de gamme, luminosité et diffusion de la lumière optimales, d'où une excellente visibilité de côté et à distance
- Utilisation de LED haut de gamme
- Utilisation de composants CMS de haute qualité
- Faible consommation d'énergie, utilisation optimale des capacités des piles
- Utilisation de matières plastiques haut de gamme pour les lentilles et boîtiers, produits robustes et quasiment incassables
- Conception, construction et fabrication en Allemagne
- Feux selon la norme européenne EN 12352
- Contrôles de qualité permanents selon DIN EN ISO 9001 : 2008



CLASSES DE FEUX SELON LA NORME EUROPÉENNE EN 12352

	Surface de sortie de la lumière	Ouverture du faisceau		Luminosité	
	en cm ² (cf. EN 12352 ; 4.1.2)	Horizontale	Verticale	Minimum en cd	Maximum en cd
FR		300°	+ 5° à - 5°	1	100
L1		300°	+ 5° à - 5°	1	100
L2L	> 18	+ 7° à - 7°	+ 7° à - 7°	25	100
L2H	> 18	+ 7° à - 7°	+ 7° à - 7°	150	1500
L3	> 75	+ 10° à - 10°	+ 5° à - 5°	2	100
L4 (F2)	> 140	+ 10° à - 10°	+ 5° à - 5°	43	100
L5	> 140	+ 2° à - 2°	+ 2° à - 2°	500	2000
L6	> 2 x 250	+ 10° à - 10°	+ 5° à - 5°	10	100
L7	> 250	+ 10° à - 10°	+ 5° à - 5°	20	100
L8G	> 250	+ 7,5° à - 7,5°	+ 5° à - 5°	25	100
L8L	> 250	+ 7,5° à - 7,5°	+ 5° à - 5°	250	500
L8M	> 250	+ 7,5° à - 7,5°	+ 5° à - 5°	500	1500
L8H	> 250	+ 7,5° à - 7,5°	+ 5° à - 5°	1500	5000
L9L	> 700	+ 1,5° à - 1,5°	+ 1,5° à - 1,5°	500	2000
L9M	> 700	+ 1,5° à - 1,5°	+ 1,5° à - 1,5°	2000	8000
L9H	> 700	+ 1,5° à - 1,5°	+ 1,5° à - 1,5°	20000	40000

Tous nos feux sont livrés sans piles ni batteries

CONDITIONS GÉNÉRALES DE VENTE

1. GÉNÉRALITÉS

Les présentes conditions générales de vente sont applicables, sauf exception stipulées par écrit, à la fois aux ventes à l'exportation et aux ventes en France faites par notre Société (ci-après le « Vendeur »). Nonobstant toute disposition contraire dans les Conditions Générales d'Achat de l'Acheteur, l'acceptation de la commande de l'Acheteur par le Vendeur implique l'acceptation par l'Acheteur des présentes Conditions Générales de Vente. La commande sera donc réglée par les présentes Conditions Générales de Vente, sauf au cas où une ou plusieurs dispositions contraires ont été expressément acceptées par le Vendeur. Les renseignements portés sur les documents commerciaux émis par le Vendeur peuvent être modifiés à tout moment, et ce sans préavis, pour compte de l'évolution de la technique ou des conditions économiques. Chaque fois que le Vendeur fournit à l'Acheteur des logiciels, soit isolément, soit combinés avec d'autres produits fournis par le Vendeur, l'utilisation de ces logiciels est régie par les termes et conditions de la Licence de Logiciel du Vendeur applicables à ces logiciels. Toutes les conditions stipulées dans les présentes Conditions Générales de Vente, à l'exception de celles figurant à l'article 9.1, s'appliquent également à la fourniture de logiciels dans la mesure où elles sont compatibles avec les termes et conditions de la Licence de Logiciel proposée par le Vendeur. Les Conditions Générales de Vente cessent de s'appliquer si, lors d'une précédente commande, l'Acheteur s'est soustrait à ses obligations. Un refus de vente sera alors valablement opposé, à moins que l'Acheteur ne fournisse des garanties satisfaisantes ou un paiement comptant. Dans ce dernier cas, il est précisé qu'aucune remise ne sera accordée.

2. PRIX

Les prix s'entendent « départ usine » (EXW Incoterms 2020). Tous droits de douane, taxes et autres prélèvements ou droits publics ou parafiscals étant exclus. L'emballage n'est pas inclus dans le prix : toutes les instructions concernant l'emballage, le poids et les formalités douaniers seront respectées par le Vendeur, à condition que l'Acheteur lui ait donné ses consignes précises avec un préavis raisonnable. Les coûts supplémentaires correspondants sont à la charge de l'Acheteur. Les prix sont établis par le Vendeur en fonction des conditions économiques et financières existant au jour de son o' ; ces prix peuvent à tout moment être actualisés par le Vendeur pour tenir compte d'une modification de ces conditions.

3. LIVRAISON

3.1. Tous délais de livraison fournis par le Vendeur ne sont donnés qu'à titre indicatif, et ne prendront e° et qu'à compter du jour de l'accusé de réception de commande émis par le Vendeur. Sauf acceptation expresse du contraire par le Vendeur, tout défaut ou retard de livraison ne peut entraîner ni annulation de commande, ni indemnisation, ni mise en cause de la responsabilité du Vendeur.

3.2. Sauf accord contraire par référence à d'autres Incoterms, la livraison et le transfert des risques s'e° effectuent « À l'usine (usine ou entrepôt du Vendeur) ».

4. CONDITIONS D'ACCEPTATION DES LIVRAISONS PAR L'ACHETEUR

4.1. Dans le cas où aucune spécification technique particulière n'est donnée par l'Acheteur et acceptée par le Vendeur, les spécifications du Vendeur relatives aux produits vendus seront considérées comme contractuelles. Toutefois, les produits destinés à être incorporés dans des dispositifs de sauvetage sont régis par les dispositions de l'article 9.2 ci-après.

4.2. Toute réclamation concernant la non-conformité des produits par rapport aux spécifications décrites à l'article 4.1 ci-dessus, doit, sous peine d'irrecevabilité et de perte du bénéfice des dispositions des Articles 4.3, 4.4 et 4.6 ci-dessus, être formulée en conformité avec les Instructions du Vendeur telles qu'elles figurent dans les documents accompagnant les produits. Au cas où de telles instructions n'existeraient pas, toute réclamation doit, sous peine d'irrecevabilité, être e° effectuée dans le mois suivant la date de livraison.

4.3. Si l'Acheteur juge, après avoir testé les produits livrés, qu'un lot de produits livrés n'est pas conforme aux spécifications techniques décrites à l'article 4.1 ci-dessus, il en informera le Vendeur par lettre recommandée avec accusé de réception, au plus tard dans le mois suivant la date de livraison. A l'expiration de ce délai d'un mois, tous les produits seront réputés acceptés. Après accord avec le Vendeur, l'Acheteur retournera l'ensemble du lot refusé. Toute réclamation concernant un lot de produits défectueux devra, pour être recevable par le Vendeur, remplir chacune des quatre conditions suivantes :

4.3.1. A chaque lot de produits présumé défectueux, sera joint la justification précise du rejet et les résultats des essais correspondants ;

4.3.2. Le retour du lot de produits sera e° effectué dans la totalité de son emballage d'origine, en bon état et aux frais de l'Acheteur ;

4.3.3. Les produits ne devront pas avoir été endommagés de quelque façon que ce soit, en particulier lors du stockage, du contrôle, de l'assemblage ou du démontages...etc.

4.3.4. L'Acheteur n'aura pas e° effectué de modifications sur les produits.

4.4. Les dispositions de l'article 4.3 ci-dessus ne s'appliqueront pas aux lots de produits dont la recette a été e° effectuée par l'Acheteur dans l'usine du Vendeur ou ayant satisfait aux procédures d'assurance qualité (telles que le système européen C.E.C.C.) et qui par conséquent sont réputés conformes aux spécifications. Aucun retour ne sera donc accepté pour ces produits.

4.5. Dans le cas où l'Acheteur réclamerait un Certificat de Conformité du Vendeur, ce certificat sera rédigé conformément au pays du vendeur.

4.6. En cas de réclamation conformément au présent Article, les dispositions de l'article 9.1 ci-après s'appliqueront.

4.7. Aucune annulation de commande quel qu'en soit le motif ne sera acceptée lorsqu'elle interviendra moins de 90 jours avant la date demandée de livraison, sauf accord écrit du Vendeur.

5. FORCE MAJEURE

Aucune partie ne pourra être considérée comme responsable d'un retard ou d'un défaut dans l'exécution de ses obligations, imputable à tout événement incontrôlable tel que : fait du prince, tremblement de terre, incendie, inondation, conflit au travail, émeute, guerre civile, guerre (déclarée ou non), nouveaux des produits ou autres problèmes imprévisibles de fabrication, mesure gouvernementale ou administrative, incapacité à approvisionner des matériaux requis (sauf dans le cas où cette incapacité résulterait d'une négligence de la partie responsable ou la d'alt' de transport). Les droits et obligations de la partie victime d'un cas de force majeure seront prolongés au jour le jour pour une durée égale à la durée du cas de force majeure. En vue d'obtenir le bénéfice des dispositions du présent Article, la partie victime d'un cas de force majeure devra aussitôt qu'elle en a connaissance, notifier par écrit l'autre partie de la survenance du cas de force majeure, l'existence, l'origine et la cause de ce cas de force majeure.

6. TRANSPORTS - ASSURANCES

Les produits voyagent aux risques et périls de l'Acheteur. Ce dernier doit les vérifier lors de leur arrivée sur site, et si nécessaire, notifier toute réserve auprès des transporteurs dans les 2 (deux) jours suivant la réception des produits. Sur instruction particulière de l'Acheteur, les produits peuvent être assurés par le Vendeur, lequel dans ce cas facturera en sus, à l'Acheteur, les frais d'assurance correspondants.

7. CONDITIONNEMENT DE PAIEMENT

Les produits sont payables au domicile du Vendeur comptant dès réception de la facture du Vendeur sauf indication expresse du contraire. Le défaut de paiement d'une facture à son échéance autorise le Vendeur, de plein droit, sans mise en demeure préalable, nonobstant tous les autres droits et actions, à suspendre toute livraison, quelles que soient les dispositions de la commande correspondante, et ce jusqu'au complet paiement du prix, à annuler toute ristourne qui aurait pu être consentie à l'Acheteur sur ladite facture, et enfin à facturer à l'Acheteur un intérêt au moins égal à une fois et demie le taux légal majoré d'une indemnité forfaitaire de 40€ pour les frais de recouvrement. Le Vendeur se réserve à tout moment le droit de réclamer en totalité ou en partie un paiement complet ou partiel d'avance.

8. RÉSERVE DE PROPRIÉTÉ

LE VENDEUR RESTE PROPRIÉTAIRE DES PRODUITS JUSQU'AU COMPLET PAIEMENT DE LEUR PRIX, ET CE, NONOBTANT TOUTE LIVRAISON A L'ACHETEUR. Le non-respect par l'Acheteur d'une échéance de paiement autorise le Vendeur à exiger la restitution des produits livrés. Nonobstant ce qui précède, l'Acheteur demeure responsable de toute perte ou dommage survenant après la livraison.

9. GARANTIE

9.1. Le Vendeur garantit que ses produits auront, pendant une durée définie dans notre document qualité référence IG-213 (A disposition sur demande), à compter de leur date de livraison, les caractéristiques définies à l'article 4.1 ci-dessus. Cette garantie ne s'appliquera pas dans les cas suivants :

- si les produits ont été endommagés ou n'ont pas été stockés par l'Acheteur conformément aux spécifications ou dispositions contractuelle ou dans des conditions adaptées ;
- si les produits ont été soumis à une utilisation anormale (mécaniques, électriques ou thermiques) lors de leur installation ou de leur utilisation ;
- si les produits ont été soumis à un usage excédant leurs capacités maximum (limite de température, voltage maximum...) telles que définies par le Vendeur ;
- si l'Acheteur a commis une erreur dans le choix d'une utilisation. La garantie du Vendeur est limitée au seul remplacement ou à la réception des produits reconnus défectueux. En aucun cas le Vendeur ne peut être tenu responsable des coûts d'approvisionnement de biens ou de prestations de substitution, de la perte d'utilisation de données ou de la perte de profits ou de tout autre dommage direct, indirect ou consécutif survenant du fait de la vente, de l'utilisation ou du fonctionnement de tout produit, que le Vendeur ait été ou non avisé de l'éventualité de la survenance de tels dommages. Nonobstant ce qui précède, le Vendeur ne donne aucune garantie, de quelque nature qu'elle soit, sur les produits expérimentaux, en cours de développement ou non qualifiés.

9.2. Le Vendeur exclut expressément toute responsabilité pour l'utilisation des produits dans des dispositifs ou système de sauvetage et d'entretien de la vie. Tous produits qui seront incorporés dans de tels systèmes ou dispositifs par l'Acheteur le seront aux risques exclusifs de ce dernier, et ce, même dans le cas où le Vendeur aura été informé de cette intégration. Le Vendeur dans tous les cas est uniquement responsable de la fabrication des produits conformément aux spécifications techniques définies à l'article 4.1 ci-dessus. L'Acheteur indemnisera le Vendeur contre toute réclamation et dommages que le Vendeur pourrait encourir à la suite de l'incorporation par l'Acheteur des produits dans des dispositifs ou des systèmes de sauvetage de la vie.

10. LES DROITS DE PROPRIÉTÉ INTELLECTUELLE

En raison de la complexité des techniques de fabrication des composants électroniques et des droits de propriété intellectuelle y a° érents, le Vendeur n'est pas en mesure d'a°rmer que ses produits sont libres de tous droits de propriété intellectuelle de tiers. Au cas où un tiers intenterait une action en contrefaçon de ses droits de propriété intellectuelle sur les produits livrés par le Vendeur à l'Acheteur, le Vendeur s'engage à son choix et à ses frais, à s'opposer à une telle réclamation, ou à transiger. Si un jugement définitif défavorable était rendu à l'encontre du Vendeur, ce dernier, à son choix, prendrait licence des droits du tiers susvisé ou modifierait les produits incriminés, de manière à éviter la contrefaçon, ou si l'une de ces deux solutions s'avérait impossible pour des recours économiques et/ou techniques, le Vendeur reprendrait les produits livrés, et procéderait au remboursement de leur prix d'achat. L'engagement ci-dessus ne s'appliquera que pour autant que l'Acheteur aura immédiatement informé le Vendeur par écrit de toute réclamation en contrefaçon concernant les produits livrés par le Vendeur. Par ailleurs, le Vendeur ne sera pas tenu responsable des frais ou dépenses engagés sans son autorisation par l'Acheteur, ni des dommages directs, indirects ou consécutifs pouvant résulter d'une quelconque perte d'usage des produits livrés. Les dispositions ci-dessus constituent l'intégralité des engagements du Vendeur vis-à-vis de l'Acheteur dans le cas d'éventuelles réclamations par un tiers en matière de droits de propriété intellectuelle relatifs aux produits livrés par le Vendeur.

11. LITIGES - DROIT APPLICABLE

Tout litige qui n'aura pu être réglé à l'amiable sera soumis au Tribunal de Commerce de Blois, et ce même en cas d'appel en garantie ou pluralité de défendeurs. La loi applicable sera la loi française. Pour l'interprétation et l'exécution des présentes Conditions Générales de Vente, la Convention de Vienne de 1980 est exclue.

12. CONTRÔLE DE LA DESTINATION FINALE

L'Acheteur s'engage à respecter au regard des produits livrés les dispositions de toutes lois ou réglementations applicables en matière de contrôle de la destination finale.

13. CONDITIONS DE REPRISE

Une décote de montant de 20% de la commande sera appliquée pour toute reprise de matériel non défectueux et n'ayant pas fait l'objet de réserve.

www.standby-mercura.fr • 02 54 57 52 52

Suivez-nous sur les réseaux sociaux



STANDBY
MERCURA

4 rue Louis Pasteur
Z.A. Les Gailletrous
41260 La Chaussée Saint-Victor
FRANCE

info@standby-mercurea.fr

www.standby-mercurea.fr // +33 (0) 2 54 57 52 52

Création graphique : studio-arapaho.fr • Partenaires communication et crédits photos : Adobestock • Brice Lapointe • Code Rouge • Fphotography • Francemiaou • GPFS Média Spannagel
Maxime Photographie • Moviadled • Sébastien Rusque • Secours Passion • Urgences Spotting 37 • Véhicules Urgence France • Minia SMUR • Ajaccio Secours Pictures • Photographe Secours Parisien